

Академия наук Республики Татарстан  
Институт истории им. Ш. Марджани  
Самарский муниципальный институт управления

АРХЕОЛОГИЯ ЕВРАЗИЙСКИХ СТЕПЕЙ  
*Выпуск 7*

*В.В. Гришаков, С.Э. Зубов*

**АНДРЕЕВСКИЙ КУРГАН  
В СИСТЕМЕ АРХЕОЛОГИЧЕСКИХ КУЛЬТУР  
РАННЕГО ЖЕЛЕЗНОГО ВЕКА  
ВОСТОЧНОЙ ЕВРОПЫ**



Казань 2009

ББК

*Серия «Археология евразийских степей»*

*Выпуск 7*

Утверждено к печати Ученым советом  
Института истории им. Ш. Марджани АН РТ

**Ответственный редактор**

доктор исторических наук *В.А. Иванов* (Уфа)

**Рецензенты**

доктор исторических наук *Г.Н. Белорыбкин* (Пенза)

доктор исторических наук *А.В. Богачев* (Самара)

**Редакционный совет серии:**

*Ситдииков Айрат Габитович* (Казань) – сопредседатель, *Хузин Фаяз Шарипович* (Казань) – сопредседатель, *Артемьева Надежда Григорьевна* (Владивосток), *Афанасьев Геннадий Евгеньевич* (Москва), *Байпаков Карл Молдахметович* (Алматы, Казахстан), *Белорыбкин Геннадий Николаевич* (Пенза), *Боталов Сергей Геннадьевич* (Челябинск), *Волков Игорь Викторович* (Москва), *Гмыря Людмила Борисовна* (Махачкала), *Евглевский Александр Викторович* (Донецк, Украина), *Кляшторный Сергей Григорьевич* (Санкт-Петербург), *Кызласов Игорь Леонидович* (Москва), *Мухамадиев Азгар Гатауллович* (Казань), *Мыц Виктор Леонидович* (Симферополь, Украина), *Нарожный Евгений Иванович* (Армавир), *Овсянников Владимир Владиславович* (Уфа), *Руденко Константин Александрович* (Казань), *Савинов Дмитрий Глебович* (Санкт-Петербург), *Табалдиев Кубатбек Шакиевич* (Бишкек, Кыргызстан), *Татауров Сергей Филиппович* (Омск), *Тихонов Сергей Семенович* (Омск), *Тишкин Алексей Алексеевич* (Барнаул), *Фодор Иштван* (Будапешт, Венгрия), *Худяков Юлий Сергеевич* (Новосибирск).

*Гришаков В.В., Зубов С.Э.*

**Андреевский курган в системе археологических культур раннего железного века Восточной Европы.** Казань: Институт истории АН РТ, 2009. – 173 с., ил.

Седьмая книга из серии «Археология евразийских степей» посвящена одному из уникальных археологических памятников Восточной Европы заключительного этапа эпохи раннего железного века I–II вв. н. э. – Андреевскому кургану. В работе авторами представлена новая интерпретация погребального обряда и вещевого инвентаря комплексов этого кургана, на новом уровне введены в научный оборот материалы Староардатовского кургана и Андреевского селища. Рассмотрены этнокультурные особенности памятников писеральско-андреевского типа, определено историческое место населения, оставившего столь яркие археологические памятники.

Книга предназначена для специалистов-археологов, историков, этнографов и краеведов.

ISBN

© Гришаков В.В., Зубов С.Э., 2009

© Институт истории АН РТ, 2009

© Самарский муниципальный институт  
управления, 2009

## ПРЕДИСЛОВИЕ

Предлагаемая вниманию читателей монография двух известных поволжских археологов В.В. Гришакова и С.Э. Зубова отражает в известной степени новое явление в отечественной археологии – пересмотр и анализ с современных позиций известного, может быть, даже хрестоматийного материала. Правомерен ли подобный подход и насколько он оправдан? В данном случае – вполне и безусловно, ибо авторы, прежде всего, ставят и решают важную источниковедческую задачу – полный ввод в научный оборот материалов археологических памятников, отражающих сложный и до конца недостаточно понятый и разработанный этап в истории древних народов Волго-Камья и Приуралья – этап перехода от раннего железного века к раннему средневековью. В данном контексте рассматриваемые авторами материалы Андреевского, Староардатовского курганов и Андреевского селища стоят в одном ряду с материалами Кипчакковского I курганно-грунтового могильника (Зубов, 2004; 2007*в*) (материалы которого, очевидно, будут полностью опубликованы в скором времени) и Тарасовского могильника, материалы которого опубликованы Р.Д. Голдиной (Голдина, 2004; 2003). Публикация последнего памятника имеет принципиальное значение, поскольку его материалы позволяют иначе рассматривать ход этнокультурных процессов в Прикамье в нача-

ле I тыс. н. э., выдвигая на первый план концепцию непрерывного и поступательного развития культуры местного пьяноборского (чегандинского) населения, хронологические рамки которой теперь вполне могут быть доведены до эпохи Великого переселения народов.

Аналогичным образом материалы Андреевского и Староардатовского курганов, детально систематизированные и хронологизированные В.В. Гришаковым и С.Э. Зубовым, акцентируют наше внимание на важных, но до сих пор слабо проработанных и недостаточно понятых аспектах этнокультурной ситуации в Восточной Европе на заключительном этапе раннего железного века.

Во-первых, это выделение комплекса артефактов, маркирующих хронологический горизонт I–II вв. н. э. Совершенно необязательно, чтобы этот комплекс рассматривался в качестве эталонного для памятников Волго-Камья, но его локализация на довольно компактной территории (то есть, территориальная корреляция) дает возможность с его помощью уточнять и корректировать хронологическую шкалу близлежащих районов региона.

Во-вторых, многочисленные аналогии и параллели в вещевом комплексе и погребальном обряде публикуемых памятников и памятников пьяноборской культуры Прикамья совершенно определенно указывают на при-

сутствие пьяноборского (чегандинского) этнокультурного импульса в Среднем Поволжье.

В-третьих, авторы, полемизируя с приверженцами идей сарматского и автохтонного этнокультурного компонентов, указывают восточный (зауральский) вектор происхождения населения, оставившего Андреевский курган, довольно остроумно поясняя свою точку зрения через призму пассионарной теории Л.Н. Гумилева. С таким подходом можно не соглашаться, но и опровергнуть

его на данном уровне осмысления имеющегося материала довольно трудно.

Самое ценное и непреходящее в данной монографии – это квалифицированный источниковедческий анализ археологического материала, превращающий рассмотренные в ней памятники в полноценный источник по этнокультурной истории Волго-Камья в начале I тыс. н. э. И в этом плане она представляет собой важный, нужный и очень своевременный вклад в археологическое изучение региона.

Доктор исторических наук, профессор  
В.А. Иванов

*Светлой памяти  
Павла Дмитриевича Степанова и  
Альфреда Хасановича Халикова  
посвящается*

## ОТ АВТОРОВ

Проблемы соотношения археологических культур Восточной Европы в заключительный период эпохи раннего железного века волновали и по сей день волнуют исследователей.

Особо важной видится проблема формирования новой этнокультурной среды, которая фиксируется археологическими методами и зачастую способствует смене археологических культур или выявлению культурно-хронологических горизонтов (Щукин, 1986).

50 лет назад А.Х. Халиковым был исследован Писеральский курганный могильник (Халиков, 1958; 1962), а несколько позднее П.Д. Степановым – Андреевский и Староардатовский курганы (Степанов, 1964; 1965; 1980; Гришаков, 2000) – памятники, отразившие сложные этнокультурные процессы, происходившие в лесостепных районах Западного Поволжья в конце эпохи раннего железного века. Марийскими археологами (Архипов, Шадрин, 1995; Зубов, Михеев, 2006) в 90-х годах были исследованы Климкинские курганы, близкие в этнокультурном и хронологическом плане указанным выше памятникам.

Принятый большинством специалистов термин «писеральско-андреевский тип», объединяющий вышеозначенные памятники в единую систему, впервые был введен в научный оборот А.Х. Халиковым (1987).

Интересный и неоднозначный материал, полученный в ходе раскопок Андреевского, Староардатовского, Писеральских и Клим-

кинских курганов, привлек к себе большое внимание со стороны многих исследователей, поднимающих вопросы этнической истории Поволжья и близлежащих регионов в раннем железном веке и раннем средневековье.

Памятники этого типа в течение длительного времени используются в различных этнокультурных построениях и хронологических схемах многими археологами нашей страны.

Однако и до сего дня материалы этих могильников не получили однозначную исследовательскую оценку. И если проблема их датирования вызывает незначительные разногласия, то дискуссия об этнокультурной интерпретации этих памятников продолжается до настоящего времени.

Этническая и историко-культурная ситуация в регионе в разные периоды характеризуется различной динамикой расселения древних народов. Проблема расселения древних племен Волго-Уралья на заключительном этапе раннего железного века и в начале раннего средневековья является одной из ключевых и принципиальных в археологии указанного региона и сопредельных территорий.

Исчезновение городищной культуры в ее классическом варианте и появление новых погребальных памятников с курганным, а затем и грунтовым обрядом захоронения (в то время как в городищной культуре погребальных памятников не выявлено до сих пор) выдвигает перед исследователя-

ми новые задачи по осмыслению исторического процесса.

Авторы не ставили своей целью простое переиздание с более достоверными иллюстрациями, хотя такая задача первоначально была. Задуманное нами еще в студенческие годы исследование по переосмыслению материалов уникального, реперного для археологии Восточной Европы Андреевского кургана заключительного этапа раннего железного века вылилось, на наш взгляд, в принципиально новую форму подачи, казалось бы,

известного памятника. Мы посчитали особо важным добавить материалы близких в этнокультурном и хронологическом отношении памятников, таких как Староардатовский курган и Андреевское селище.

Смеем надеяться, что настоящая книга является творческим переосмыслением интереснейшего памятника, дополнительным анализом материала и нашим видением процессов исторического развития на заключительном этапе раннего железного века Восточной Европы.

## ВВЕДЕНИЕ

Памятники первых веков нашей эры, появившиеся вслед за классическими памятниками городецкой культуры с текстильной и псевдородоужной керамикой и известные сейчас в научной литературе как древности писеральско-андреевского типа, были открыты в 1958 г. А.Х. Халиковым в результате исследования небольшой курганной группы у д. Писералы (рис. 5) Горномарийского района Республики Мари Эл (Халиков, 1962. С. 116–138). В ходе раскопок было изучено 5 курганов, содержащих 21 погребение. Исследователь сразу же отметил необычность этого некрополя среди памятников железного века Поволжья и Прикамья и датировал его II–III вв. н. э. Появление Писеральских курганов А.Х. Халиков связывал с инфильтрацией в правобережные районы Среднего Поволжья пьяноборского населения, что подтверждалось им также рядом находок этого типа от р. Суры до Казанского поворота Волги (Халиков, 1962. С. 133–138).

На территории мордовского края памятники этого типа впервые обнаружил П.Д. Степанов, который в 1963–1964 гг. раскопал Андреевский 1 курган (рис. 4) в Большеигнатовском районе Республики Мордовия (Степанов, 1964. С. 206–267; Степанов, 1980). В 1967 г. им был исследован еще один памятник круга писеральско-андреевских древностей – курган около с. Старое Ардатово Ардатовского района Республики Мордовия (рис. 3), единственное погребение которого он соотнес с грунтовыми погребениями Андреевского кургана (Степанов, 1974. С. 70–72). На следующий год П.Д. Степанов предпринимает раскопки се-

лица, расположенного близ Андреевского кургана. Археологические исследования показали, что оно использовалось населением, оставившим одноименный некрополь (Степанов, 1964. С. 246; Степанов, 1974). К настоящему времени список памятников писеральско-андреевского типа пополнился раскопками Клишкинской курганной группы, расположенной в 4,5 км от Писеральских курганов. Выявленный в 1958 г. могильник (Халиков, 1958) впервые подвергся раскопкам в 1991 и 1993 гг. Г.А. Архиповым и А.И. Шадриным. В течение двух полевых сезонов был исследован курган № 1, датировка которого была необоснованно омоложена его исследователями до III–IV вв. (Архипов, Шадрин, 1995. С. 119). В 2003–2004 гг. А.В. Михеев исследовал курган № 2 (Зубов, Михеев, 2006). Всего под насыпями двух курганов было исследовано 28 захоронений.

Параллельно с полевыми исследованиями П.Д. Степанов вел большую работу по интерпретации полученных артефактов. Практически сразу исследователь опубликовал материалы Андреевского кургана в виде предварительного сообщения, которое, несмотря на небольшую вводную часть, содержало подробный дневник раскопок, наиболее близкий к оригиналу отчета (Степанов, 1964). Уже тогда П.Д. Степанов отметил чрезвычайную близость «андреевских вещей к писеральским находкам», что «заставляет считать оба памятника, входящими в круг одной культуры, однако при племенном различии...» (Степанов, 1964. С. 220). Вместе с тем, он датировал материалы впус-

кных погребений I–II вв. н. э., а грунтовых – ранее рубежа нашей эры (Степанов, 1964. С. 219–221). Свою точку зрения на этнокультурный характер памятника, содержащего четыре компонента – позднегородецкий, пьяноборский, сарматский и древнемордовский, – исследователь подтвердил на научной сессии по этногенезу мордовского народа, состоявшейся в Саранске в 1964 г. (Степанов, 1965).

В последующие годы П.Д. Степанов выпустил ряд небольших заметок по отдельным артефактам памятника (Степанов, 1969; 1973). Тогда же интерес ряда исследователей привлекли внимание римские импорты из Андреевского кургана (Кропоткин, 1969; Шилов, 1972; Шилов, 1975. С. 145–147, 156, 162–163). И, наконец, в 1980 г., уже после кончины П.Д. Степанова, вышла в свет обстоятельная монография автора с расширенной интерпретационной частью андреевских материалов, в которой он откорректировал свою концепцию. В частности, он соотнес сооружение кургана и его грунтовые погребения с вторжением в местную среду конников-завоевателей савромато-сарматского происхождения. Во впускных же погребениях были похоронены «... люди времен городецкой культуры, но воспринявшие и переработавшие элементы культуры ананьинских и пьяноборских племен, то есть создатели древнемордовского культурного комплекса» (Степанов, 1980. С. 46–47). В дальнейшем именно андреевские многочисленные комплексы, достаточно хорошо документированные, стали эталонными для разработок периодизации и хронологии писеральско-андреевских древностей, а также их интерпретации в контексте этнокультурной истории Поволжья в финале раннего железного века.

Во второй половине 80-х гг. XX в. А.Х. Халиков впервые объединил Писеральские и Андреевский курганы в один тип памятников и выступил с новой гипотезой их проис-

хождения, по-прежнему настаивая на датировке древностей II–III вв. Исходным центром распространения этих древностей он считал районы Южного Зауралья и северо-западного Казахстана, где, по его мнению, «... встречается удивительное сочетание всех специфических черт погребального обряда андреевско-писеральского типа» (Халиков, 1987. С. 12–13). В этой связи наряду с сарматскими и пьяноборскими чертами он выделил как ведущий южносибирский (тюркоязычный) компонент в формировании писеральско-андреевских древностей (Халиков, 1986. С. 75; Халиков, 1987. С. 17). Эти откорректированные построения А.Х. Халикова вызвали, с одной стороны, возражения среди ряда исследователей (Матвеева, 1986. С. 160; Гришаков, 1990. С. 134–137), с другой – обрели опосредованную поддержку (Зубов, 1999. С. 46; Зубов, Михеев, 2006. С. 216–222, табл. 4).

С датировкой памятников андреевско-писеральского типа II–III вв. согласился Ю.А. Зеленева, однако он считал грунтовые погребения Андреевского кургана сарматскими, усложненными некоторыми элементами культуры пьяноборского населения. К типично позднесарматским им был отнесен Староардатовский I курган. Впускные погребения Андреевки, по его мнению, оставлены уже «качественно новым населением» (Зеленева, 1988. С. 81–84).

Тогда же Г.И. Матвеевой было высказано предположение, что Андреевский курган отразил процессы «... интеграции пьяноборских и городецких племен при участии пшеворско-зарубинецких компонентов» (Матвеева, 1986. С. 160). Разрабатывая в дальнейшем свою гипотезу, она пришла к выводу о непосредственной связи погребенных в грунтовых могилах Андреевки с «... латенизированными культурами Центральной и Восточной Европы раннеримского времени (0–200 г. н. э.)». Основную же роль в формировании



культуры памятников андреевско-писеральского типа она отводит пьяноборскому компоненту (Матвеева, 2003. С. 289–292).

К интерпретации андреевских древностей обращался и К.А. Смирнов. Он видел в кургане «... два самостоятельных могильника, оставленных разными группами населения и относящихся к разному времени» (Смирнов, 1992. С. 3; Смирнов, 1994. С. 93). По его мнению, грунтовые могилы, датированные им в пределах III–I вв. до н. э., «были оставлены населением, в значительной степени воспринявшим сарматскую культуру», а впускные погребения I–II вв. совершены населением, «может быть, связанным с городецкой культурой» (Смирнов, 1992. С. 6).

Новую точку зрения на условия, причины появления и этнокультурную интерпретацию памятников писеральско-андреевского типа высказал С.Э. Зубов. Он считает возможным их появление связать не с миграцией «...какой-то части народа», а рассматривать эти памятники как военный «выплеск», когда группа воинов, «объединившись вокруг удачливого предводителя в военный отряд, ...отправлялась на завоевание своей территории» (Зубов, 1999. С. 49). В качестве гипотезы, «в некоторой степени близкой к точке зрения А.Х. Халикова», исследователь предложил участие основного «...зауральского компонента в сложении населения, оставившего Андреевский курган» (Зубов, 1999. С. 48), отмечая «близость некоторых элементов погребального обряда Андреевского кургана, Писеральских и Климкинских могильников с лесостепными племенами саргатской культуры» (Зубов, Михеев, 2006. С. 222).

К гипотезе «военного выплеска» присоединился и В.В. Гришаков (Гришаков, 2002. С. 68), который раньше считал, что уже в грунтовых погребениях неразрывно слиты два компонента – сарматский и местный финно-угорский (Гришаков, 1990. С. 136).

Анализ ряда категорий материалов позволил ему также в определенной степени откорректировать датировку комплексов Андреевского кургана. Так, время сооружения центральной могилы он относит к середине I в. н. э., накопление же остальных грунтовых погребений – на протяжении третьей четверти I в. н. э. Соответственно, совершение на памятнике впускных погребений приходится на последнюю четверть I – начало (может быть, первую четверть) II вв. н. э. (Гришаков, 1999. С. 136; Гришаков, 2002. С. 68).

В последние годы древностям писеральско-андреевского типа уделяет особое внимание В.И. Вихляев. Рассматриваемые памятники он посчитал необходимым выделить в особую археологическую культуру в Среднем Поволжье, в развитии которой, по мнению автора, прослеживаются три этапа (Вихляев, 1999. С. 26–27; Вихляев, 2000. С. 52–53). Однако аргументы, которыми оперирует автор, порой представляются малообоснованными и противоречивыми. В целом, хронологические выкладки исследователя выглядят следующим образом: грунтовые погребения Андреевского кургана датируются первой половиной I в. н. э., впускные – концом I–II вв. н. э.; Писеральские курганы – серединой I – серединой II в. н. э.; Климкинские курганы – второй половиной I – началом II вв. н. э. (Вихляев, 2000. С. 45–49). Как считает В.И. Вихляев, своим происхождением грунтовые погребения Андреевского и Писеральские курганы были связаны со степной кочевой средой, под которой он, исходя из приводимых аналогий, подразумевает сарматов, а последующие два этапа рассматриваются им как время воздействия местной среды городецкого и прикамского (пьяноборского?) облика на культуру пришлого населения (Вихляев, 2000. С. 51–52).

Таким образом, все исследователи указывают на сложность и неоднородность этнокультурного облика населения, оставивше-

го памятники писеральско-андреевского типа. Но сразу же возникают разногласия, когда поднимается вопрос, кому и в какой степени принадлежал доминирующий компонент в процессе их сложения и с какими определенными историческими событиями связано их появление? К сожалению, стремясь вычлнить те или иные этнические признаки в памятниках писеральско-андреевского типа, авторы подчас не обращали внимания на процедуру выделения достоверно

синхронных или хронологически последовательных комплексов, что делало бы их выводы более аргументированными. Поэтому ни одна из предложенных гипотез не принята, но и не опровергнута. Опорным памятником в этой работе является, без сомнения, Андреевский курган, который по сравнению с другими памятниками этого круга (Староардатовский, Писеральские и Климкинские курганы) дал многочисленные и стратифицированные комплексы.



## Глава 1 АНДРЕЕВСКИЙ 1 КУРГАН

### 1.1. ОБЩИЕ СВЕДЕНИЯ (заметки о составе и количестве погребенных)

Курган № 1 входил в состав курганной группы, расположенной в одном километре к востоку от с. Андреевка Большеигнатовского района Республики Мордовия (рис. 3; 4), которая впоследствии была раскопана П.Д. Степановым (Степанов, 1964. С. 206; Степанов, 1980. С. 3). На момент археологического исследования могильник состоял из трех курганов (Степанов, 1980. Рис. 1). Первые находки из кургана, собранные в результате разрушения могил при рытье картофельной ямы, были переданы в НИИЯЛИЭ при Совете министров Мордовской АССР в 1958 г. учителем школы М.Н. Крючковым.

К началу исследования насыпь кургана была потревожена многолетними распашками, ее диаметр составлял около 30 м при высоте 0,6 м. Она состояла из чернозема, уровень дневной поверхности которого составлял около 0,2 м от материка. При раскопках 1963 г. для снятия насыпи использовался бульдозер, работа которого П.Д. Степановым была признана неудовлетворительной, поэтому в 1964 г. доисследование кургана проводилось вручную, методом кольцевого перекидывания грунта. Однако и этот метод не оправдал себя, в результате чего определенные площади кургана были раскопаны не полностью.

Конечно же, подобная методика не могла не сказаться на качестве раскопок, что вполне осознавал сам исследователь (Степанов, 1964. С. 206; Степанов, 1980. С. 5).

Общеизвестно, что объективность этнокультурных построений и разработка хронологических схем напрямую связаны с особенностями погребального обряда и четкой стратификацией выявленных объектов на археологическом памятнике.

В процессе работы над материалами и дневниками раскопок Андреевского кургана авторы не могли не заметить определенных несоответствий в критериях выделения П.Д. Степановым погребений как объекта погребально-ритуальных действий. В работе по отчету и в последующих публикациях материала исследователь осторожно пытался объединить некоторые из них (см., например, описание погребений 27, 43 (Степанов, 1964. С. 235, 240). Это наглядно видно при оценке самим исследователем количества исследованных могил и содержащихся в них захоронений: в предварительной публикации 1964 г. – «вскрыто 50 могил», «расчищено 56 захоронений» (Степанов, 1964. С. 207), в монографическом исследовании, опубликованном уже после смерти П.Д. Степанова (1898–1974 гг.) в 1980 г. – «вскрыты 52 могилы», в которых

было «обнаружено 59 захоронений» (Степанов, 1980. С. 3, 5).

Анализируя материалы Андреевского кургана, мы убедились, что дальнейшая работа над памятником постоянно возвращает к необходимости пересмотра опубликованных данных, которые нередко базируются на недоразумениях. Это тем более актуально, поскольку многие исследователи, обращаясь к материалам Андреевского кургана, принимают как аксиоматическую данность положения монографической работы 1980 года.

Необходимо отметить, что восстановление погребальных комплексов довольно часто затрудняется приблизительностью или отсутствием в описании погребений отметок глубин залегания находок и костяков погребенных. У значительного числа погребений, впущенных в насыпь кургана, не выявлены контуры могильных ям. Поэтому размеры могил были даны приблизительно, по расположению находок. К тому же насыпь кургана была значительно потревожена норами землероев, в результате деятельности которых некоторые находки и кости скелетов могли быть существенно смещены. К этому следует добавить разрушения, произведенные в 1958 г. при рытье картофельной ямы. По рассказу очевидцев, было разрушено около четырех погребений. В 1963 г. «насыпь снималась при помощи бульдозера, работа которого была прекращена при появлении первых захоронений как в южной, так и в северной части кургана». А в 1964 г. раскопки производились «в перевалку». Подобный метод археологического исследования подвел самого автора к мнению о возможных погребениях, которые не были найдены. Нам же, в этом случае, остается только самым тщательным и внимательным образом подходить к источнику, уточняя все доступные данные путем сопоставлений и перепроверок.

Суммируя вышесказанное, мы пришли к единодушному мнению о необходимости скрупулезного анализа погребальных комплексов Андреевского кургана. Попытаемся рассмотреть те случаи, когда выделение погребений носит проблематичный характер.

**Случай 1. Погребение 5.** Было обнаружено при шурфовке (?!) в яме неясной формы, вытянутой по линии СЗ–ЮВ и частично впущенной в материковую глину. Останки скелета отсутствуют. В засыпке ямы обнаружены бусы, пряслице, литая трапециевидная бляха. В северо-западном конце ямы найдена железная пряжка и глиняный сосуд. Здесь же, у стенки расчищена плашка, глина около которой носит следы обжига (Степанов, 1964. С. 226). На прилегающем к яме пространстве захоронений не обнаружено. Единовременное положение находок вряд ли может вызывать сомнение, хотя полное отсутствие останков скелета (при относительно удовлетворительной сохранности костей в достоверных захоронениях) не дает основания для выделения здесь достоверного захоронения (даже ограбленного). Учитывая неясность совершенного здесь действия, но безусловно связанного с погребально-поминальной обрядностью, предлагаем называть эти находки *погребально-вещевой комплекс* (пвк), в дальнейшем пвк 5.

**Случай 2. Погребение 18.** В насыпи кургана без отметки глубины залегания отмечены находки позвонка крупного рогатого скота, бронзовой кольцевидной застежки и развала глиняного сосуда (Степанов, 1964. С. 228), перекрывавшие центральную могилу 25. В близлежащей зоне в насыпи обнаружено лишь одно захоронение – 6, которое также сопровождалось керамическим сосудом и, судя по всему, к находкам, записанным как погребение 18, отношения не имеет. По аналогии со случаем 1 в дальнейшем этот комплекс будет фигурировать как пвк 18.

**Случай 3.** При зачистке могильного пятна центрального погребения 25 было зафиксировано на фоне засыпки в СВ конце ямы темное пятно, при расчистке которого на уровне дна при глубине 125 см обнаружен глиняный сосуд. Других вещей или остатков костяка не прослежено (Степанов, 1974. С. 230–231). Интерпретация этой находки у П.Д. Степанова отсутствует. Совершенно очевидно, что в данном случае расчищенная яма с сосудом была впущена в верхний слой засыпки погребения 25 и не представляла собой самостоятельную могилу. Предлагаем называть эту находку пвк 25.

Теперь рассмотрим случаи, при которых погребения имеют вид явно подчиненного характера. Яркие примеры такого явления представлены в могилах 25, 50 и 38. П.Д. Степанов выделял захоронение 25-4 среди остальных как зависимое. Расположение костяка в ногах трех погребенных воинов, обе руки которого находились под тазовыми костями, что свидетельствует, по мнению автора, о том, что руки покойного на момент захоронения были связаны, позволило П.Д. Степанову выделить это погребение как захоронение зависимого лица (раб, слуга), «вероятно, убитое в связи с захоронением остальных или вождя» (Степанов, 1980. С. 17). Аналогичный случай наблюдается в погребении 38, где в ноги взрослой женщине была положена девочка (погр. 39). П.Д. Степанов в дневнике 1964 года отмечал наличие у этого костяка молочных зубов. В погребении 50 на ступеньке вместе с черепом коня лежал подросток (погр. 51), расположенный в ногах погребенного воина и ориентированный в противоположную сторону.

Созахоронения подчиненного лица с «хозяином» могилы мы склонны рассматривать как *ритуально-жертвенные комплексы* (ржк) в погребальной обрядности населения, оставившего Андреевский курган.

В данном случае подчиненные захоронения выступают в роли сопровождающего раба или слуги для умершего, выполняя функцию сопровождающего инвентаря.

В контексте рассмотренных примеров и двух случаев положения в могилу «воинского трофея» – вырубленных верхних человеческих челюстей (погр. 25-1, 37), явный интерес представляют случаи находок человеческих черепов или их остатков в области могил 25 и 37.

**Случай 4. Погребение 8.** Связан с основной могилой 25 нахождением на глубине 60 см от верха кургана коронок зубов, рядом с которыми лежали остатки ожерелья из бус и бронзовых обоймочек. Костей человека, кроме зубов, не обнаружено. В 50 см к юго-западу от остатков черепа находился керамический горшок (Степанов, 1980. С. 9 и сл.). Эти находки при публикации были записаны как погребение 8. Мы учитываем эти находки как ржк 8.

**Случай 5.** Связан со стратиграфическим «узлом» в области залегания *погребений 7, 10, 11, 35, 42* рядом с материковым погребением 37-41. Наибольшую глубину из них имеют находки, отнесенные автором раскопок к погребению 42, контуры которого не выявлены. По описанию П.Д. Степанова рядом с черепом коня, относящимся к комплексу останков чучела лошади из материкового погребения 37-41 и положенным основанием к северо-восточной торцовой стенке могилы, на уровне материковой глины расчищен человеческий череп и ожерелье из бус. На расстоянии 1 м к северу от находки на этом же уровне обнаружен глиняный сосуд и бусина (Степанов, 1964. С. 240). Других костей человека не обнаружено. Представляется возможным связать эти находки с ритуально-жертвенным комплексом погребения 37-41. Над этим же погребением на глубине 90 см выявлена яма, в которой находился череп человека и два

горшка, записанные как погребение 10, а в 1,5 м к северо-востоку от торцевого края могилы 37-41 был выявлен еще один череп человека (погр. 11, см. случай 6). Судя по всему, мы имеем дело с особенностями погребальной обрядности, когда ритуальное человеческое жертвоприношение в виде отрубленных голов было нормой.

Таким образом, к погребению 37-41 относится ржк 42.

**Случай 6. Погребение 23.** Расположение остатков костяка в сильно скорченной позе на краю могилы 25 предполагает наличие ритуального убийства при совершении погребального обряда (Степанов, 1980. С. 12). Косвенным подтверждением этого предположения является положение черепа на 30 см ниже костей ног, что возможно при сильном проседании грунта засыпки могилы 25. Известно, что наиболее значительная усадка (проседание) засыпанного в могилу грунта происходит в течение 1–2 лет. Поэтому есть все основания считать захоронение воинов в могиле 25 и ритуально-жертвенное погребение 23 одновременными.

**Случай 7.** Ржк 42 перекрывалось достоверным захоронением 35, обнаруженным на глубине 0,9 м, с довольно хорошо сохранившимся скелетом погребенного, ориентированного головой к востоку (Степанов, 1964. С. 237–238). В этой же планиграфической области на глубине 0,5 м были найдены бронзовые широкорамчатые застёжки и миниатюрная застёжка-сюльгама, а также незначительные фрагменты костей (рук?), записанные как погребение 7. На расстоянии около 1 м севернее этих находок на глубине 0,6 м расчищен человеческий череп без сопровождающих находок или других костей, зафиксированный как погребение 11 (Степанов, 1964. С. 226–227). Учитывая, что в погребении 35 расчищен скелет человека с черепом, а череп ржк 42 лежал на

уровне материковой глины вместе с черепом лошади и приурочен к погребению 37-41, а других близлежащих погребений не выявлено, скорее всего, погребения 7 и 11 составляли одно захоронение, у которого был смещен череп (в результате деятельности грызунов (?), как, например, в погребении 14). В дальнейшем это захоронение обозначается как 7+11.

**Случай 8. Погребение 26.** Представляет собой яму прямоугольной формы (1,7×0,8 м), ориентированную по линии СЗ–ЮВ и впускную в засыпку центрального захоронения 25, без останков погребенного и сопровождающего инвентаря. В.В. Гришаков допускает, что здесь могла иметь место могила-кенотаф без следов захоронения и вещей, как это наблюдается в более поздних поволжско-финских могильниках, например, в Безводнинском (Краснов, 1980. С. 32–33). С.Э. Зубов отказывается видеть в этом вкопе могилу, обращая при этом внимание на практически полное попадание темного пятна (погр. 26) с подчиненным захоронением 25-4. П.Д. Степанов определил глубину этой ямы в 1,25 м, отметив далее, что «какова была в действительности глубина могилы, установить не удалось» (Степанов, 1980. С. 17). Предпочтительнее всего исключить данное «погребение 26» из списка захоронений. Соотнести это стратиграфическое явление, прослеженное П.Д. Степановым, с системой погребально-вещевых (пвк) и ритуально-жертвенных комплексов (ржк) также нет никаких оснований.

**Случай 9. Погребение 12 и 43.** После исследования в 1963 г. погребения 12, выявленного на глубине 0,4 м в виде останков костей правой руки и таза с комплексом украшений (мозаичная бусина, спиральный браслет, пластинчатая нагрудная бляха с колпачком) (Степанов, 1964. С. 227), П.Д. Степановым на следующий год было исследовано погребение 43 с довольно пол-

ным скелетом погребенного и сопровождающим его единственным мечом с рожковидным навершием, обнаруженное на глубине 0,7 м и планиграфически располагавшееся под захоронением 12. Исследователь предположил, что «к этому погребению (№ 43 – В.Г., С.3.) следует отнести находку 1963 г., отмеченную как в погребении № 12» (Степанов, 1964. С. 240). Исходя из довольно существенной разницы глубин залегания погребений, наличия идентичных останков костей, а также принадлежности по составу инвентаря захоронения 12 к женскому, а погребения 43 – к мужскому, подобное предположение можно считать лишь недоразумением. В монографическом исследовании 1980 года эти погребения записаны под разными номерами и уже не связывались между собой (Степанов, 1980. С. 10, 20).

**Случай 10. Погребения 19, 27, 44.** В 1963 г. были отмечены бусина, умбоновидная бляшка, наконечник копья и кольчужные кольца без сопровождения останков костяка и отметок глубины залегания, записанные как погребение 19 (Степанов, 1964. С. 228). Здесь же, на глубине 0,8 м было обнаружено захоронение 27 с сохранившимися нижней челюстью и костью левой руки, которое сопровождалось наконечниками стрел, бусиной и удилами (Степанов, 1964. С. 235). В 1964 г. севернее погребений 19 и 27 расчищено захоронение 44 на глубине 0,7 м, содержащее фрагменты черепа и инвентарь – гривна, широкорамчатая застежка, браслет, глиняный сосуд (Степанов, 1964. С. 240). Исследователь предположил, что «находки вещей, отмеченных в 1963 г. как погребение 19, а в 1964 г. как погребение 44, все относятся к этому (№ 27 – В.Г., С.3.) разрушенному кем-то погребению» (Степанов, 1964. С. 235). Если объединение комплексов погребений 19 и 27 как по составу мужского инвентаря, так и по взаимному расположе-

нию находок напрашивается само собой (в дальнейшем – погребение 19+27), то отношение к этому комплексу захоронения 44 весьма проблематично. По составу погребального инвентаря оно явно относится к женскому, а его расположение и ориентировка сохранившихся костей, отличное от захоронения 19+27, позволяет предполагать здесь отдельное погребение, как это и было зафиксировано при полевых работах.

**Случай 11. Погребения 16, 17 и 48.** В насыпи кургана расчищены фрагменты костей скелета очень плохой сохранности, ориентированного головой на СЗ, который сопровождался наконечниками стрел, пряжкой и удилами, и был зафиксирован как погребение 16 (Степанов, 1964. С. 228). Комплекс вещей, записанный как погребение 48, располагался под погребением 16 и состоял из находок без останков скелета в следующем порядке: в северо-западной части площади – глиняный сосуд, к югу на расстоянии около 80 см от сосуда – широкорамчатая застежка, к юго-востоку на расстоянии 1,6 м от сосуда – бронзовая гривна и два наконечника копья. Причем наконечники копий при таком расположении были направлены пером в сторону сосуда с отклонением к северу (Степанов, 1964. С. 241; Степанов, 1980. Табл. 30-1). Погребение 17 без указания глубины залегания, расположенное планиграфически рядом с юго-восточным краем предполагаемого погребения 48, было представлено фрагментами длинной кости ноги и черепа и сопровождалось удилами и бронзовой кольцевой пряжкой (Степанов, 1964. С. 228).

Если совершение захоронений в погребениях 16 и 17 вряд ли может вызывать сомнения, то «комплекс» 48 вряд ли возможно считать единовременным. Расположение наконечников копий и гривны в том положении, в каком они были зафиксированы, предполагает единственно возможную

их принадлежность к захоронению 17. При этом уверенно восстанавливается расположение предметов в могиле в следующем виде: погребенного, положенного головой на север-северо-запад, сопровождали в изголовье справа два наконечника копья, слева – удила и пряжка уздечки. Кстати, два широколезвийных наконечника копья в изголовье зафиксированы во впускном захоронении 52. В предполагаемой области шеи умершего размещалась гривна. Таким образом, в дальнейшем мы будем оперировать этим захоронением как 17+48, в комплекс которого входили два наконечника копья, гривна, удила, пряжка.

Оставшиеся от «комплекса» 48 сосуд и застежку можно отнести, на наш взгляд, к погребению 16, в котором, судя по взаимному расположению вещей, сосуд был поставлен в изголовье, а застежка принадлежала костюму погребенного. В данном случае смещение их в более низкий (точное расхождение неизвестно) горизонт можно объяснить или деятельностью грызунов, или проседанием засыпки погребения 50-51, над которым в области изголовья частично расположено захоронение 16. В Андреевском кургане можно привести случаи подобного проседания засыпки могил, когда совершенное позднее захоронение частично «проваливалось» в раннюю могилу (см., например, описание погребения 49 в стратиграфическом узле погребений 49, 52, 53, 54, погребение 23 в области могилы 25 (Степанов, 1964. С. 241). В итоге комплекс захоронения 16+48 будет выглядеть следующим образом: сосуд, наконечники стрел, пряжка, застежка, удила.

Исходя из вышесказанного, в дальнейшем мы предлагаем рассматривать комплексы и погребения со следующей нумерацией: 1, 2, 3, 4, 6, 7+11, 9, 10, 12, 13, 14, 15, 16+48, 17+48, 19+27, 20, 21, 22, 23, 24, 25 (1, 2, 3, 4), 28, 29, 30, 31, 32, 33, 34, 35, 36, 37-41,

38-39, 40, 43, 44, 45, 46, 47, 49, 50-51, 52, 53, 54, 55, 56, погребально-вещевые комплексы (пвк) 5, 18, 25 и ритуально-жертвенные комплексы (ржк) 8(25), 42(37-41) (рис. 7).

Таким образом, на наш взгляд, П.Д. Степановым в кургане было изучено достоверных 45 погребений, содержащих 51 захоронение, в том числе одно погребение – коллективное с останками 4 захоронений, три погребения – с парными захоронениями (рис. 8).

Из этого числа как минимум четверо захороненных (23, 25-4, 39, 51) имеют подчиненное значение.

Следует отметить, что данное количество погребений не носит абсолютный характер, поскольку примерно четыре погребения были разрушены при рытье картофельной ямы в 1958 г., да и самим П.Д. Степановым отмечалась возможность большего количества могил из-за недоисследованности небольших площадей кургана до материка «в связи с тем, что землю из кургана за его пределы удалить было нельзя. Приходилось применять метод «перевалки», вследствие чего на некоторых участках оказались большие скопления земли, удаление которых для нас было не по силам. Можно предполагать, что могил было больше» (Степанов, 1980. С. 5).

Недостаточная четкость и противоречивость наблюдается также при разделении всех изученных могил на «впускные» и «грунтовые». Так, в предварительной публикации П.Д. Степанов к «грунтовым» относит 12 погребений (25, 33, 34, 45, 46, 47, 38-39, 37-41, 50-51, 54, 55, 56) (Степанов, 1964. С. 207, рис. 1). В монографии из числа «грунтовых» могил, которых осталось только семь, были исключены погребения 33, 34, 45, 46, 47 (Степанов, 1980. Рис. 2).

Кстати, применение самого термина «грунтовые могилы» П.Д. Степановым очень неудачно, так как, по предположению



самого исследователя, первоначальная насыпь была сооружена над центральной могилой 25 (грунтовой – по П.Д. Степанову), а «вокруг нее в этот же курган введены погребения 37-39, 41, 50, 51, 54-56, то есть те, что находились в грунтовых могилах» (Степанов, 1980. С. 5). Но, исходя из подобной логики, эти могилы уже являются впускными, потому что они введены в первоначальную насыпь. Хотя в первой публикации П.Д. Степанов считал возможным сооружение насыпи «сразу над всеми (грунтовыми – В.Г., С.З.) могилами» (Степанов, 1964. С. 220). Подобные разночтения у самого автора еще раз демонстрируют крайне неудовлетворительный уровень полевых исследований кургана. Пренебрежение в ходе раскопок планиграфическими и стратиграфическими наблюдениями (тем более для такого сложного памятника) ставит под сомнение любые предположения, высказываемые без скрупулезного анализа всей совокупности данных по Андреевскому кургану.

Мы убеждены, что любое из предложенных ранее соотношений «грунтовых» и «впускных» погребений не отражает истории формирования Андреевского кургана, которая представляется нам сейчас гораздо более сложной и многогранной, чем это кажется в первом приближении, когда основные дискуссии развернулись вокруг выделенных П.Д. Степановым двух групп захоронений.

По половой принадлежности погребенные в кургане, судя по наборам сопровождающего инвентаря, распределяются следующим образом:

– мужские захоронения 2, 3, 6, 14, 16+48, 17+48, 19+27, 21, 22, 25-1, 25-2, 25-3, 25-4, 28, 29, 32, 35, 36, 37, 41, 43, 45, 46, 49, 50, 52, 54, 55, 56 (к мужским следует также, вероятно, отнести безынвентарное захоронение 51, сопровождающее основное богатое мужское захоронение 50) (рис. 8; 10);

– женские (в том числе подростковые и детские) захоронения 1, 4, 10, 12, 13, 15, 24, 33, 34, 38, 39, 40, 44, 47, 53 (рис. 8; 10);

– неопределенные захоронения 7+11, 9, 20, 23, 30, 31 (рис. 8; 10).

Таким образом, на памятнике было изучено 30 мужских, 15 женских и 6 неопределенных захоронений, что составляет 58,8; 29,4 и 11,8% соответственно от всех достоверных захоронений. Обращает на себя внимание значительное преобладание мужских захоронений над женскими.

В заключение хотелось бы обратить внимание на разночтения в тексте отчета предварительной публикации 1964 г. (Степанов, 1964. С. 223–246), которая почти дословно соответствует оригиналу научно-исследовательского отчета, и дневнике в монографии, вышедшей после смерти П.Д. Степанова, с поправками коллектива редколлегии под руководством А.Х. Халикова (Степанов, 1980).

Так, при описании погребения 7 в публикации 1964 г. в состав погребального инвентаря входили застёжка-брошь и сьюльгама, а также отмечена находка выше дна железного шлака (Степанов, 1964. С. 226). В отредактированном тексте дневника 1980 г. в засыпке фигурируют золоченые бусы и глиняный сосуд по приведенному рисунку в действительности из захоронения 42 (Степанов, 1980. С. 9).

В публикации 1964 г. при описании погребения 18 указывается на находки позвонка коровы, бронзовой сьюльгамы и глиняного сосуда (Степанов, 1964. С. 228), а в дневнике редакции 1980 г. – глиняных сосудов уже два (Степанов, 1980. С. 10).

Из состава обувных украшений захоронения 21 в монографии 1980 г. исчезла железная пряжка (Степанов, 1980. С. 12), тогда как она упоминается в дневнике 1964 г. (Степанов, 1964. С. 229).

По дневнику 1980 г. при захоронении 25-1 отмечаются находки между кинжалом

с кольцевым навершием и бедренной костью 4 блях с петельками на обороте вместо 5 экземпляров в публикации 1964 г. (Степанов, 1964. С. 232), а также в области таза появляется железная пряжка (Степанов, 1980. С. 15).

При описании инвентаря погребения 28 в публикации 1980 г. помимо удила с инкрустацией из желтого металла упоминается стержневидный псалий от других удила (Степанов, 1980. С. 18), сведения о котором в первоначальном тексте отсутствуют (Степанов, 1964. С. 235–236).

В колчане погребения 29 был обнаружен один наконечник стрелы (Степанов, 1964. С. 236), а не два, как это указывается в публикации 1980 г. (Степанов, 1980. С. 18).

При описании погребения 32 по дневнику 1980 г. отмечаются находки «массивной литой бляхи с тремя шишечками» (по описанию явно подходит под образец из захоронения 39 (38–39), а также в засыпке погребения – бронзовой привески в виде «сапожка» и бронзовой застежки (Степанов, 1980. С. 18–19), упоминания о которых в предварительной публикации 1964 г. отсутствуют (Степанов, 1964. С. 236–237).

Одновременно потерян глиняный сосуд из засыпки погребения (Степанов, 1964. С. 237).

Захоронение 39 из могилы 38–39 сопровождал один глиняный сосуд (Степанов, 1964. С. 239), в то время как в монографическом дневнике указывается на находки двух глиняных сосудов (Степанов, 1980. С. 20, табл. 55).

Ширина могилы является достаточно серьезным мерным признаком, особенно для такого сложного неоднозначного памятника. Ширина могильной ямы погребений 38–39 по тексту дневника составляет 2,2 м (Степанов, 1980. С. 20), а по плану погребения – лишь 1,32 м (Степанов, 1980. Табл. 55). Считаем наиболее верным принять широтный размер могилы в соответствии с планом погребения.

Учитывая даже эти замечания, совершенно очевидно, что при работе с андреевскими материалами предпочтительнее доверяться первоначальному варианту отчета или предварительной публикации дневника 1964 г. (Степанов, 1964. С. 223–246), текст которого авторы сочли уместным вынести в Приложение.

## 1.2. МАТЕРИАЛЬНАЯ КУЛЬТУРА

Инвентарь погребальных комплексов кургана содержит предметы вооружения и конского снаряжения, украшения женского и мужского костюма, орудия труда, а также глиняную, металлическую и деревянную посуду.

### **Предметы вооружения и конского снаряжения.**

**Мечи и палаши** представлены в 11 мужских захоронениях и одним однолезвийным клинком из разрушенного погребения в насыпи кургана, что составляет 36,7% от всех погребенных мужчин и соответственно

42,3% от захоронений мужчин с предметами вооружения.

Первая группа (мечи) представлена двулезвийными клинками с линзовидным поперечным сечением, среди которых выделяются два типа. Мечи типа 1 имеют прямое напущенное перекрестие и стержневидную рукоять (рис. 26-1). Стороны клинков постепенно сужаются к концу. Общая длина мечей в пределах 67,5–88,0 см, в том числе лезвия – 62,0–75,0 см при ширине полосы у основания 4,0–7,0 см (погребения 25-2-3, 54). Около перекрестия клинка из погребения

ния 25-2 обнаружена бусина из коренного человеческого зуба с просверленным отверстием, из погребения 54 – деревянная ворворка коромысловидной формы с отверстием. Тип 2 – без перекрестия со стержневидной, слегка уплощенной рукоятью, расширяющейся к основанию (рис. 26-2). Стороны клинка параллельны почти на всем протяжении. Общая длина меча 93,0 см, в том числе лезвия – 85,5 см при ширине лезвия у основания 4,0 см (погребение 29).

Вторую группу (палаша) составляют однолезвийные клинки с удлинённо-треугольным поперечным сечением, представленные также двумя типами. Тип 1 – без навершия с прямым перекрестием и стержневидной рукоятью (рис. 26-4). Общая длина палашей в пределах 67,3–73,0 см, в том числе лезвия – около 60,0 см при ширине полосы у основания 3,0 см (погребения 25-1, 50). Оба клинка имели деревянные ножны, украшенные в нижней части крупными бронзовыми полированными бляхами с петельками на обороте (рис. 21-8) или отверстием, закрытым полусферической бляшкой (рис. 21-4). Ножны из погребения 50 были дополнительно декорированы по торцу рядом мелких бронзовых полусферических бляшек (38 экз.) с планкой для крепления (рис. 26-9), а из погребения 25-1 – цельнолитым наконечником ножен из белого сплава удлинённо-трапециевидной формы. Его верхняя окантовка оформлена в виде противоположащих двух рядов ложно-жгутового орнамента, нижняя – неорнаментированными валиками. На обороте имеется поперечная планка (рис. 26-10).

Палаша типа 2 имеют напущенное железное навершие в виде «рожек», концы которых оформлены многогранными головками, и прямое перекрестие (рис. 26-3). Стержневидные рукояти обложены деревянными накладками и обмотаны бронзовой лентой, кожаным ремешком или нитью. Дли-

на палашей в пределах 73,0–96,0 см, в том числе клинка – 61,0–87,0 см при ширине полосы у основания 2,6–3,0 см (погребения 21, 22, 32, 43, образец из насыпи кургана, а также фрагменты из засыпки захоронения 49). Клинок из погребения 22 был вложен в деревянные ножны, окрашенные в красный цвет, с железной оковкой на конце.

**Кинжалы** найдены в трех мужских захоронениях, что составляет 10% от всех погребенных мужчин в кургане и соответственно 11,5% от захоронений с оружием. Тип 1 составляют двулезвийные кинжалы с кольцевым навершием и перекрестием (рис. 26-5). Стороны клинков постепенно сужаются к концу. Общая длина 45,0 см, в том числе лезвия – в пределах 20,5–34,0 см при ширине полосы у основания 3,8–5,0 см. Сечение полосы – линзовидное (погребения 25-1, 55). Кинжал из погребения 25-1 имел деревянные ножны, крепившиеся к портупее бронзовой коромысловидной ворворкой с отверстием (рис. 26-7) и украшенные бронзовыми полированными бляхами, одна из которых имела отверстие (рис. 21-1), а другие пять – петельки на обороте (рис. 21-5, б). Тип 2 представлен однолезвийным боевым ножом без навершия с уплощенным черешком, обложенным деревянными накладками, которые обмотаны бронзовой лентой. Общая длина кинжала 27,0 см, в том числе лезвия – 22,0 см при ширине полосы у основания 2,8 см (погребение 21).

**Наконечники копий** обнаружены в 20 мужских захоронениях, что составляет 67,7% от всех мужских погребений и соответственно – 76,9% от захоронений с оружием. Первую группу составляют наконечники с широколезвийным пером, представленные следующими типами. Образцы 1 типа с коротким широким пером, имеющим слегка приподнятые плечики, и длинной втулкой по абсолютным размерам и форме поперечного сечения пера разделены на два варианта.

Длина наконечников варианта *a* – в пределах 30,8–37,5 см. Их перо имеет выраженное осевое ребро (рис. 24-1; погребения 25-1-2-3, 37, 45, 50, 54, 55, 56). Вариант *б* представлен небольшим экземпляром, подражающим предыдущим копьям, длиной 21,0 см с линзовидным сечением (рис. 24-2; погребение 52). Наконечники 2 типа имеют короткое узкое перо и опущенные плечики. Длина наконечников в пределах 24,6–44,5 см. По форме поперечного сечения можно выделить два варианта. Перо наконечников варианта *a* имеет выраженное осевое ребро (рис. 24-3; погребения 17+48, 52, из насыпи кургана), варианта *б* – уплощенно-ромбическое сечение (рис. 24-4; погребения 14, 29, 35, 36). Копье 3 типа отличается удлиненным узким пером с низко опущенными плечиками, длина которого составляет около половины общего размера (рис. 24-5). Его длина 27,8 см, сечение пера уплощенно-ромбическое. Край втулки имеет бронзовую оковку (погребение 17+48). Наконечник 4 типа относится к серии широколезвийных образцов с короткой втулкой. Длина его пера около 24,0 см при ширине 4,0 см. Сечение пера уплощенно-линзовидное (рис. 24-6; погребение 19+27).

Уникальными находками в погребениях 25-1 и 54 являются надетые на наконечники копий типа 1а футляры из белого сплава удлиненно-трапециевидной формы (рис. 24-8). Их корпус согнут из кованой пластины и украшен противоположащими рядами подпрямоугольных прорезей, образующих «елочный» орнамент. Основания имеют напаянные концевые обоймы, одна из которых оформлена в виде ложновитого валика, а на обороте – еще две поперечные планки для придания жесткости конструкции. Вдоль ложновитого валика экземпляра из захоронения 54 имеется ряд треугольных прорезей. На одной из сторон футляра напаяны два колечка для крепления флажка или дру-

гого атрибута воинского опознавательного знака.

Вторая группа копий представлена однотипными наконечниками дротиков с пером, имеющим хорошо выраженные два опущенных шипа и ромбическое сечение (рис. 24-7). Длина наконечника из захоронения 25-1 составляет 37,5 см, втулки остальных – разрушены (погребения 25-1, 25-2, 22, 32).

**Наконечники стрел** являются самой массовой находкой среди предметов вооружения памятника. Они представлены 302 экземплярами в 17 захоронениях, из них 16 – мужских, что составляет 53,3% от всех погребенных мужчин в кургане, соответственно – 61,5% от захоронений с оружием, и 1 – женское, в котором наконечник обнаружен в области груди и, вероятно, послужил причиной смерти погребенной. Их распределение в погребениях неравномерно: от 1–5 экземпляров – в 7-ми, 11–23 – в 5-ти и до 30–66 – в 4-х захоронениях.

Первая группа представлена костяными трехгранными наконечниками в количестве 140 экземпляров, что составляет 94,0% от костяных образцов и 46,4% от всех наконечников кургана. Среди них к 1 типу отнесены наконечники с упором для древка, образованным подрезом граней под прямым или тупым углом к утонченному концу, как правило, шестигранному черешку (рис. 18-1–6, 10). По пропорциям и абсолютному размеру выделяются: удлиненно-пропорциональные наконечники крупных (длиной 14–15,0 см) размеров варианта *a* (рис. 18-1; погребение 54 (3)) и более миниатюрные (длинной 6–10,0 см) варианта *б* (рис. 18-2–6; погребения 21, 25-1 (23), 25-2 (27), 25-3 (2), 25-4 (7), 50 (13), 56 (7)), а также массивные утолщенные экземпляры варианта *в* (рис. 18-10; погребения 19+27, 28, 32). У наконечников 2 типа упор для древка отсутствует, а конец черешка заострен путем среза обычно одной из граней (рис. 18-7–9).

Среди них, как у 1 типа, встречаются миниатюрные (длиной 5,2–7,3 см) удлинённо-пропорциональные варианта *б* (рис. 18-7, 8; погребения 25-1 (21), 25-2 (4), 25-4 (4), 50 (13), 54 (1), 56 (5)) и массивные утолщенные варианты *в* (рис. 18-9; погребения 19+27(5), 28(1)) образцы.

Во вторую группу выделены 7 костяных наконечников с ромбовидным сечением головки. Они составляют 4,7% от костяных наконечников и 2,3% от всех наконечников кургана и представлены следующими разновидностями. К 1 типу отнесены крупные удлинённо-пропорциональные экземпляры с остроугольным подрезом шипов и ромбовидным черешком, заостренным путем среза обеих широких граней (рис. 18-13; погребения 25-1, 54 (3)). Тип 2 представлен единственным крупным наконечником с удлинённо-треугольным пером и прямоугольным подрезом шипов при переходе в массивную упорную муфту округлого сечения (рис. 18-12; погребение 54). Тип 3 – небольших размеров, с удлинённо-треугольным пером, плавно срезанными плечиками и заостренным черешком округлого сечения (рис. 18-11; погребение 25-1).

Третью группу образуют костяные цилиндрические наконечники со сквозным отверстием для насадки на древко длиной 3,5–4,5 см (рис. 18-14; погребения 19+27, 32), представленные 2 экземплярами, что составляет 1,3% от костяных наконечников и 0,7% от всех наконечников кургана. Они, вероятно, использовались при охоте на пушного зверя.

Четвертую группу из 80 экземпляров составляют железные двушипные наконечники с ромбическим сечением пера. Их доля среди железных образцов 53,3% и 26,8% от всех наконечников кургана. По способу крепления к древку выделяются два типа. Наконечники 1 типа – с округлым длинным черешком, конец которого расплюсчен. Они

имеют на пере хорошо выраженные, иногда удлинённые опущенные вниз шипы (рис. 18-16, 17; погребения 2 (2), 3 (1), 4 (1), 16+48 (2), 21 (9), 19+27 (8), 28 (3), 29, 32 (4), 36 (4), 50 (25), 54 (8)). Тип 2 представлен втульчатыми образцами с короткими (0,7–1,0 см) опущенными вниз шипами (рис. 18-18; погребения 50 (6), 54 (6)).

В пятую группу входят мелкие однотипные железные трехлопастные черешковые наконечники с треугольной головкой и лопастями, срезанными под прямым углом к короткому черешку (рис. 18-20, 21). Они представлены 70 экземплярами, что составляет 46,0% от железных и 23,2% от всех наконечников кургана (погребения 25-1 (20), 25-2 (19), 25-3 (28), 50 (3)).

Единственным экземпляром представлен железный наконечник с листовидным пером уплощенно-треугольного сечения (рис. 18-19; погребение 21).

Помимо этого в колчанном наборе погребения 50 присутствовал бронзовый литой втульчатый образец подцилиндрической формы с зауженной предторцовой частью (рис. 18-15). Подобный предмет сложно соотнести с боевыми наконечниками стрел, если только не рассматривать его как наконечник стрелы для охоты на пушного зверя.

С учетом доли в погребениях наконечников стрел различных типов, которые образуют устойчивые сочетания, выделяются 5 моделей колчаных наборов.

Модель 1 (рис. 19-5) включает значительную долю железных двушипных черешковых наконечников 4.1 (65,5%), а также характерные только для нее костяные массивные трехгранные образцы с упором для древка – 1.1*в* (11,0%) и без него – 1.2*в* (13,3%) и костяные цилиндрические – 3.1 (6,0%). Иногда в состав набора входили миниатюрные костяные трехгранные стрелы с упором для древка – 1.1*б* (2,3%) и нестатистический железный наконечник с

листовидным пером (погребения 21, 19+27, 28, 32).

Наборы 2 модели (рис. 19-1) формировались с высоким содержанием костяных трехгранных миниатюрных наконечников с упором для древка – 1.1б (52,8%) и без него – 1.2б (29,5%), а также железных трехлопастных наконечников 5 группы (17,0%). Иногда включались костяные крупные удлиненно-пропорциональные наконечники с шипами – 2.1 (0,5%) и нестатистический костяной наконечник с удлиненно-треугольным пером 2.3. Среди них можно выделить два варианта. Наборы варианта *a* (рис. 19-2) характеризуются уравновешенной долей костяных трехгранных миниатюрных наконечников с упором для древка – 1.1б (44,5%) и без него – 1.2б (20,0%) и железных трехлопастных наконечников 5.1 (34,0%), в комплексе с которыми были крупные костяные образцы – 2.1 (10,0%) и 2.3 (погребения 25-1, 25-2). Вариантом *б* (рис. 19-3) представлены наборы только из костяных трехгранных миниатюрных наконечников с упором для древка 1.1б (61,0%) и без него – 1.2б (39,0%) (погребения 25-4 и 56).

Модель 3 (рис. 19-4) отличается очень высоким содержанием железных трехлопастных наконечников группы 5 (93,3%) при незначительной доле миниатюрных костяных трехгранных наконечников с упором для древка 1.1б (7,0%) (погребение 25-3).

Модель 4 (рис. 19-6) выделяется высокой долей железных двушипных черешковых наконечников – 4.1 (38,0%) в сочетании с миниатюрными костяными трехгранными наконечниками с упором для древка – 1.1б (10,5%) и без него – 1.2б (12,5%). Характерными для нее следует считать железные двушипные втульчатые наконечники 4.2 (18,0%). В состав набора входили также костяные крупные удлиненно-пропорциональные наконечники с шипами – 2.1 (6,5%), железные трехлопастные наконечники 5

группы (2,5%) и нестатистические крупные костяные удлиненно-пропорциональные трехгранные черешковые образцы с упором для древка 1.1а и с удлиненно-треугольным пером и предупорной муфтой – 2.2, а также бронзовый цилиндрический наконечник – 7.1 (погребения 50, 54).

Наборы 5 модели (рис. 19-7) состояли только из 1–4 железных двушипных черешковых наконечников 4.1 (погребения 2, 3, 16+48, 29, 36) (Гришаков, 2002. С. 68).

В 9 погребениях наконечники стрел были положены в берестяные колчаны, вероятно, подпрямоугольной формы длиной от 31 до 50 см при ширине до 15 см. При этом длинные стороны берестяного листа, из которого сворачивался футляр, в некоторых случаях вставлялись в паз деревянного стержня с бронзовыми или железными обоймами (погребения 2, 3), в других – обжимались металлическими пластинками (погребения 21, 29, 36) или, возможно, просто сшивались (погребения 32, 50, 54, 56). В одном случае в верхней части колчана около стержня была сделана квадратная прорезь для привешивания. Этой же цели, по-видимому, служили бронзовые пряжки, обнаруженные попарно около нижнего конца футляра в погребениях 2 и 54, в последнем случае – в сочетании с деревянной ворворкой, бронзовым кольцом и обоймой в верхней части колчана.

**Предметы конского снаряжения** представлены удилами и уздечным набором, обнаруженными в 11 мужских захоронениях, что составляет 36,7% от всех захоронений мужчин в кургане и, соответственно, 44,0% от погребений с оружием. Еще одни удила происходят из засыпки мужского захоронения 21, а бронзовый псалий – из разрушенных захоронений в насыпи.

Все удила являются двухсоставными со стержневидными псалиями, имеющими два боковых выступа с отверстиями, между

которыми пропущены петли грызл. По оформлению концов псалий выделяются следующие разновидности. К 1 типу относятся железные, в одном случае – бронзовые, псалии с прямообрубленными утолщенными концами (рис. 22-2, б; погребения 19+27, 21, 25-1, 25-3, 32, 35 и из насыпи кургана). Псалии 2 типа имеют на концах кольца различного диаметра: вариант *a* – овальной формы размерами 6,3×7,7 см при длине стержня псалия около 3,1–3,8 см со сплошной бронзовой инкрустацией по лицевой стороне (рис. 22-1; засыпка погребения 21), вариант *б* – круглой формы диаметром 2,5–3,0 см при длине стержня около 7,8–8,0 см и стержневидным выступом с шишечкой. Псалии из захоронения 28 имеют зоны золотой инкрустации по окружности кольца и боковым выступам (рис. 22-5; погребения 17+48, 28). 3 тип представлен псалиями с расплюснутыми лопатковидными концами двух вариантов: *a* – длина псалий около 18,0–18,5 см с наклепанными бронзовыми полусферическими накладками на концах и бронзовой инкрустацией по стержню и боковым выступам (рис. 22-3, 8; погребение 50); *б* – длина псалий около 10 см, концы раскованы непосредственно за боковыми выступами (рис. 22-7; погребение 16+48). К этому же типу относятся псалии из захоронения 54, но неудовлетворительная сохранность не позволяет их точно идентифицировать.

**Уздечка** из погребения 54 была украшена 10 бронзовыми круглыми (диаметр 3,0 см) пластинчатыми накладками с рядом мелких полусферических выпуклин по краю и крупной «жемчужиной» в центре, окруженной точечным орнаментом, на обратной стороне которых наклепаны пластинчатые дужки для продевания ремня (рис. 22-9). К элементам уздечки относится, возможно, бронзовая литая обойма подпрямоугольной формы с округленным пластинчатым концом,

орнаментированная двумя зонами поперечных валиков и продольными бороздками (рис. 22-4), обнаруженная рядом с удилами из погребения 32 (Гришаков, 2005. С. 102–104).

**Доспехи** находились в мужских погребениях 25-1 и 50. Они представлены кольчугами, поверх которых лежали шлемы, изготовленные из железных пластин с отверстиями для крепления между собой и к мягкому оголовью.

#### **Предметы быта и снаряжения.**

**Ножи** были встречены в 20 мужских погребениях, что составляет 66,7% от всех мужских погребений кургана. Тип 1 представлен серповидными ножами с плавно выгнутой спинкой (рис. 27-1; погребения 2, 41), образцы 2 типа имеют горбатую спинку, незначительно прогнутую при переходе к острию (рис. 27-2; погребения 3, 21, 25-1, 25-2, 25-3, 29, 35, 50). Остальные идентификации не поддаются. Кроме того, в области пояса женского погребения 4 был обнаружен бронзовый двухсекционный футляр, скорее всего, для ножей, основная секция которого отлита с поперечными планками на обороте (рис. 27-4).

**Оселки**, обнаруженные в мужских захоронениях 25-2, 46, 50. Они имеют стержневидную форму длиной 8,2–9,1 см с просверленным отверстием для подвешивания (рис. 27-3).

**Ворворки**, использовавшиеся для крепления предметов вооружения, представлены двумя типами: 1 – бронзовые или железные петлевидные приспособления с прокованным двухканеллюрным стерженьком (рис. 26-8), обнаруженные в мужских погребениях 50 и 54; 2 – бронзовые или деревянные коромысловидной формы с отверстием в центре (рис. 26-7) из погребений 25-1 и 54.

**Железные штыри**, обнаруженные в мужских погребениях с оружием, имеют не вполне четко объяснимое назначение. Два

из них представляют стержень длиной до 45 см, округлого сечения, заостренный на одном конце и шляпковидным утолщением на другом (погребения 25-2 и 50). Третий – длиной около 21 см, круглого сечения, скручен из двух заостренных к концу стержней (рис. 26-б), на основание которых надета рукоять из короткой железной трубки (погребение 25-3). Обращает на себя внимание тот факт, что данные артефакты находились в двух могилах, вождеский характер которых не вызывает особых сомнений. По одной версии, подобные артефакты могли служить знаком отличия, своеобразным символом власти, неким подобием скипетра. По другой – эти изделия можно соотнести (по аналогии с пьяноборскими древностями) с костяными «проколками», нередко находимыми в мужских погребениях (Агеев, 1982. С. 50, табл. 19-6, 9). Кажется, что подобные предметы вполне могли служить для подцепления кусков мяса из варочной посуды.

В двух мужских погребениях 25-1 и 37 в области изголовья было положены так называемые «воинские трофеи». В первом случае они состояли из вырубленных верхних человеческих челюстей с просверленными отверстиями для продевания ремешка, между которыми находились однотипные полированные плоские округлые бляхи из оловянистой бронзы с напаянными петлями на обратной стороне (типа рис. 21-б). В погребении 37 в комплекте с челюстями человека были найдены подвеска из двух клыков медведя, соединенных сточенными основаниями (рис. 25-7), фаланги человеческих пальцев и костяная пряжка трапециевидной формы с выступом для застегивания (рис. 25-8).

#### **Украшения мужского и женского костюма.**

Элементы головного убора представлены **височными подвесками** из 8 женских

захоронений, что составляет 50% от всех погребенных женщин в кургане. При этом в 5 захоронениях обнаружено по одному экземпляру, в 3 случаях они были парные. Тип 1 образуют однотипные бронзовые или золотые круглопроволочные спиральные подвески в 3–5 витков (рис. 20-2; захоронения 1, 4, 24 (2), 34 (2), 38 (2), 39, 53). Тип 2 представлен единственной золотой подвеской со спиралькой в 3 оборота и коротким стерженьком, заканчивающимся каплевидным грузиком (рис. 20-1), из погребения 40.

**Шейные гривны** находились в 4 женских погребениях, что составляет 25,0% от захоронений женщин, и 5 мужских, соответственно – 16,7% от мужских захоронений. Это однотипные бронзовые круглопроволочные гривны, слегка утолщенные в средней части, с замком в виде небольшой подвижной петли и крючка с грибовидной конической головкой (рис. 20-3–5; погребения 21, 29, 35, 44, 47, 49), иногда из двух плотно перекрученных экземпляров (погребения 4, 13, 17+48).

**Бусы** составляют наиболее многочисленную категорию украшений костюма (рис. 16). Они употреблялись, в первую очередь, в шейных ожерельях, а также в женских составных поясных украшениях и иногда при украшении оружия. Коллекция бус насчитывает 1393 экземпляра, в том числе 1359 (97,6%) – стеклянных, по одной бусине (0,05%) – из горного хрусталя, сердолика, янтаря и кости, 30 (2,2%) – бронзовых. Наборы бус, которые составляли шейные украшения, обнаружены в 18 захоронениях, в том числе 8 – мужских, что составляет 26,7% от всех мужских захоронений, 9 – женских, соответственно – 56,3% и одном неопределенном. Ожерелья бус в захоронениях образуют семь устойчивых моделей их формирования.

Модель 1 (рис. 17-5) характеризуется высоким содержанием (53,0%) нестатисти-



ческих специфических краснопастовых многочастных бус (тип 3 по Е.М. Алексеевой), а также значительной долей (23,0%) синих резаных округлых (тип 15). В это ожерелье входили также (по 6%) золоченые бочонковидные (тип 2а), синие резаные округлые (тип 15), синие многочастные (тип 16) и полихромные с глазчатым орнаментом на краснопастовой основе с шестью сине-белыми глазками (тип 47а) бусы (погребение 8).

В модель 2 (рис. 17-6) объединяются ожерелья с уравновешенной представительной долей золоченых округлых (34,4%, тип 1б) и бочонковидных (38,7%, тип 2а) некрупных бус. Спорадически в их состав входили золоченые округлые спаренные (0,18%, тип 1б) и многочастные (0,1%, тип 1в) бусы, а также синие резаные бочонковидные (0,1%, тип 2б). В одном ожерелье встречены полихромные бусы с глазчатым орнаментом (тип 47а, 40% – в ожерелье, 20,0% – в статистической группе). К нестатистическим бусам относятся золоченые бочонковидные с валиками по краям (тип 22) и ребристой поверхностью (тип 10) (погребения 4, 10, 55).

Характерная черта ожерелий модели 3 (рис. 17-1) – сочетание высокой доли специфических для них золоченых таблетковидных бус (39,4%, тип 3) с синими усеченно-биконическими (19,9%, тип 101) бусинами. Спорадически в их состав входили золоченые округлые (2,4%, тип 1б) и более крупные (3,6%, тип 1б) бусы, золоченый многочастный (7,4%, тип 1б) и более крупный (5,5%, тип 1б) бисер, золоченые спаренные округлые (1,8%, тип 1б), бочонковидные (5,5%, тип 2а) и более крупные (0,7%, тип 2б), а также спаренные бочонковидные (3,2%) бусы. Встречаются краснопастовые резаные цилиндрические (0,7%, тип 57), синие резаные короткоцилиндрические (2,4%, тип 6б), небольшие округлые (6,1%, тип 15)

и более крупные (0,1%, тип 15), усеченно-биконические (0,1%, тип 101) и полихромные со спиралевидным орнаментом (0,1%, типы 248, 249) бусы.

К нестатистическим экземплярам относятся краснопастовые резаные и цилиндрические (тип 57), полихромные с глазчатым орнаментом (тип 73) и сложноорнаментированным поперечным поясом (типы 408, 409) бусы, бусина из горного хрусталя (тип 2а) и краснопастовая свернутая веретеновидная (тип 53), желтый бисер (типы 5 и 61), полихромные ромбовидные с глазчатым орнаментом (типы 132, 133), краснопастовые веретеновидные с глазчатым орнаментом (тип 106) и округлые с глазчатым орнаментом (тип 47а) бусы (захоронения 24, 34, 38, 39, ржк 42, 45, 53).

В ожерельях модели 4 (рис. 17-2) представлены преимущественно золоченые крупные усеченно-биконические бусы (62,5%, тип 8) и значительная доля золоченых крупных округлых бус (13,5%, тип 1б). Наряду с ними употреблялись золоченые округлые (3%, тип 1б) и бочонковидные бусины (0,5%, тип 2а), золоченый многочастный бисер (3,0%, тип 1б), синие резаные округлые (4,0%, тип 15) и крупные усеченно-биконические (5,5%, тип 101), полихромные со спиралевидным орнаментом (6,0%, типы 248, 249) бусы.

К нестатистическим типам относятся полихромные крупная бусина с глазчато-поперечно-полосатым орнаментом, с продольно-полосатым (типа 194, 195) и глазчатым (тип 55в) орнаментом и золоченая бочонковидная бусина с глазчатым орнаментом (захоронений 25-1, 50).

Основную долю в ожерельях модели 5 (рис. 17-3) составляют золоченые округлые бусы (72,0%, тип 1б). Наряду с ними употреблялись синий многочастный бисер (11,5%, тип 16), резаные бочонковидные (2,0%, тип 2б) и крупные усеченно-биконические (2,3%,

тип 101) бусы, а также полихромные с глазчатым орнаментом (4,0%, тип 47а).

Среди нестатистических типов – зеленая округлая бусина (тип 8), полихромный экземпляр со сложноорнаментированным поперечным поясом (тип 415) и янтарная пронизь (захоронения 25-2, 47, 54).

Модель 6 (рис. 17-4) характеризуется сочетанием значительной доли многочастного золоченого бисера (50,0%, тип 16) с высоким содержанием золоченых округлых бус (22,0%, тип 16) и синего резаного бисера (24,0%, тип 66). Употреблялись также золоченые бочонковидные (2,0%, тип 2а) и нестатистическая темно-лиловая (тип 4) бусы (захоронение 25-4).

Модель 7 (рис. 17-7) отличается преобладанием золоченых крупных округлых бус (38,0%, тип 16) в сочетании со значительной долей синих резаных округлых (23,0%, тип 15) и золоченых крупных бочонковидных (15,0%, тип 2б) бус. В состав входили также синие небольшие резаные усеченно-биконические и более крупные (по 8,0%, тип 101) бусы.

К нестатистическим образцам относится полихромная бусина с волнисто-поперечно-линейным орнаментом (захоронение 46) (Гришаков, 1999. С. 31–34).

**Круглые бляхи** из оловянистой бронзы можно разделить на две группы. Первую группу составляют круглые бляхи с отверстием в центральной части, представленные тремя типами. К 1 типу относятся крупные (диаметром 9,0–13,9 см) экземпляры с выпуклой лицевой стороной, отверстие которых закрывалось полусферическим колпачком с петлей или планкой для крепления (рис. 21-3, 4). В двух женских погребениях 12 и 53 они использовались как украшения костюма, а в мужском захоронении 50 – была прикреплена на нижнем конце ножен меча. Бляха 2 типа – плоская, диаметром 7,3 см (рис. 21-1). Она являлась украшением ножен кинжа-

ла в мужском захоронении 25-1. Бляхи 3 типа отличаются вогнутой лицевой поверхностью (диаметром 5,6–10,4 см), которая орнаментировалась прочерченной шестилепестковой розеткой (рис. 21-2, 7). Они происходят из разрушенного захоронения и женского погребения 53, где она была использована в комплекте с бляхой 1-го типа в составе поясного украшения.

Вторую группу составляют однотипные плоские округлые бляхи с напаянными петлями на обратной стороне. Их диаметр составляет от 2,2 до 7,5 см (рис. 21-5, 6, 8). Их применяли в качестве разделителей «воинских трофеев» и украшения ножен меча и кинжала в мужских погребениях 25-1 (11), 56, а также основы составного поясного украшения женского захоронения 39.

**Накосники** найдены в двух женских погребениях. Они имеют одинаковую конструкцию, но по составляющим элементам их можно разделить на две разновидности. В основу комбинации 1 варианта (погребение 53) были положены две полированные бляхи – с выпуклой лицевой поверхностью 1 типа и вогнутой поверхностью с шестилепестковой розеткой 3 типа, наложенные друг на друга и соединенные одним колпачком с петлей (рис. 21-2, 3; 20-11). Через петлю колпачка были пропущены два ремешка длиной около 30–35 см, обжатые бронзовыми обоймами, на конце которых на уровне колен были нанизаны зеленые многогранные бусы (распались при расчистке). Судя по еще одной бляхе с вогнутой поверхностью, орнаментированной шестилепестковой розеткой, аналогичное украшение было в разрушенном погребении из насыпи кургана. Вариант 2 (погребение 39) комбинировался из полированной плоской бляхи с тремя парными петельками на оборотной стороне, через которые были продеты три ремешка, обжатые бронзовыми обоймами (рис. 20-10). На уровне колен кисти оканчи-

вались бронзовыми литыми привесками в виде лапок водоплавающих птиц.

**Ажурные литые бляхи** из бронзы представлены двумя разновидностями. Тип 1 – прямоугольной формы с трехрядной окантовкой по внешнему периметру и шестью полусферическими выпуклинами по торцовым сторонам (рис. 20-6). По центру проходит продольный валик, разделяющий бляху на две зоны, орнаментированные сквозными противоположащими треугольниками. Крепилась при помощи парных петель на оборотной стороне. Происходит из женского захоронения 38, где была обнаружена в предполагаемой области живота погребенной. Бляха 2 типа имеет трапезиевидную форму (рис. 20-7). Верхняя половина отлита в виде вертикальных полуцилиндриков, украшенных мелкорестристым ложновитым орнаментом, предназначенных для продевания кисти нитей или ремешков. Вторая половина разделена поперечными валиками на зоны, которые орнаментированы сквозными противоположащими треугольниками, и имеет по нижнему краю ряд полусферических мелких выпуклин. Вполне вероятно, что эта бляха являлась элементом наконечника (засыпка пвк 5).

**Браслеты** обнаружены в пяти женских захоронениях, что составляет 31,3% от всех погребенных женщин. Еще один браслет обнаружен в засыпке мужского захоронения 28 и четыре образца происходят из разрушенных захоронений. Все они круглопроволочные и разделяются на два типа:

1 – спиральные в 3–4 оборота, один конец которых оформлен в виде грибовидной головки, а другой – утончен (рис. 20-8; погребения 4 (2), 12, 13, 44, 53 и засыпка погребения 28).

2 – одновитковые, иногда с заходящими друг за друга концами в виде грибовидных головок (рис. 20-9); из разрушенных захоронений). В женском погребении 15 обнаруже-

на также нарукавная повязка из 11 бронзовых литых полых и 16 цилиндрических бус из свернутых пластинок, а также 4 бронзовых спиралек.

**Застежки** составляют одну из многочисленных категорий ювелирных изделий кургана и разделяются на несколько групп. Первую группу составляют однотипные бронзовые застежки с широкой рамкой (диаметр 3,8–7,0 см) треугольного сечения, обвернутой иглой, основание которой расковано в миниатюрный прямоугольный щиток, и завернутыми в трубочку невыступающими концами (рис. 23-1; погребения 3, 4 (2), 6, 7+11, 15, 16+48, 21, 22, 32, 35, 36, 44, 47, 49 и 3 экземпляра своим происхождением связаны с разрушенными захоронениями). В 9 случаях они обнаружены в мужских комплексах, что составляет 30% от мужских захоронений. При этом застежки всегда располагались в предполагаемой области груди умерших. В 4 случаях они найдены в женских захоронениях, что составляет 25% соответственно. В 4 случаях они находились в предполагаемой области груди, а в одном – подобная застежка расчищена под черепом погребенной.

Во вторую группу объединены также однотипные крупные (диаметр кольца 6,2–9,5 см) бронзовые или железные круглопроволочные застежки с завернутыми в трубочку короткими концами (рис. 23-2; погребения 2, 3, 4, 14, 22, 32, 41 и пвк 18). В 6 случаях они сопровождали захоронения, что составляет 20% от всех мужских захоронений в кургане, и только в одном – женском, где застежка была орнаментирована по рамке насечками.

Третью группу образуют миниатюрные неорнаментированные застежки четырех типов: 1 – круглопроволочные с короткими концами (рис. 23-11; захоронения 37 и 38); 2 – с треугольным сечением кольца и едва выступающими концами (рис. 23-8; погреб-

бение 7+11); 3 – с прямоугольным сечением кольца и невыступающими концами (рис. 23-10; погребение 45); 4 – с литой рамкой сегментовидного сечения и короткими концами (рис. 23-9; погребение 24).

**Ажурная литая застежка** обнаружена в женском захоронении 39. Она имеет миндалевидную рамку, обрамленную с внутренней и внешней стороны мелким ребристым валиком, и ребро жесткости посередине (рис. 23-6). У основания рамки расположены три умбона с мелкорельефной окантовкой, отделенные поперечной трехрядной мелкорребристой планкой, от концов которой с обеих сторон к рамке идут планки. С внутренней стороны рамки имеется петля для язычка.

Единственным экземпляром представлена бронзовая крупная (диаметром 7,8 см) застежка с пластинчатой рамкой и не выступающими концами (рис. 23-5) из женского захоронения 13.

**Фибулы** типа «Aucissa» (рис. 23-7) обнаружены в мужском погребении 36 и женском 53 (2), и еще 2 экземпляра происходят из разрушенных погребений.

**Бронзовая брошь** имеет пластинчатый корпус прямоугольной формы со слегка загнутыми краями, вдоль которых имеются по три отверстия для заклепок (рис. 23-12). С обратной стороны корпуса припаяны петля для крепления пружинной иглы и пластинчатый приемник (погребение 53).

**Ременная гарнитура** включает пряжки, накладки и подвески.

**Бронзовые и железные пряжки** разделены на несколько групп. Первую группу составляют литые пряжки без подвижного язычка двух типов:

1 – с пластинчатым корпусом прямоугольной формы и валиком по периметру, в передней части которого имеется выступ с полукруглым вырезом и неподвижным крючком (рис. 25-5; погребение 40);

2 – с круглой пластинчатой ложножгутовой рамкой и диаметрально расположенными 5 кнопками, одна из которых – в центре перекрестия (рис. 25-6; захоронение 25-2, 46).

Еще одна железная пряжка без подвижного язычка оригинальной конструкции обнаружена в погребении 50. Она была плохой сохранности (рис. 25-10), но, судя по аналогиям, имела удлиненную подпрямоугольную рамку и пружинный язычок в виде наваренных к основанию круглых прутков арматуры, скованных на конце в пластинчатый щиток с клювовидным выступом для застегивания.

Вторая группа включает большие удлиненно-прямоугольные пряжки с литыми подвижными язычками.

1 тип имеет литой язычок прямоугольной формы с валиком по периметру, клювовидным крючком для застегивания и выступами у основания для шарнирного крепления в рамке круглого сечения (рис. 25-1). Корпус язычка разделен валиком на две зоны, орнаментированные рядами сквозных противоположащих треугольников (захоронение 25-2).

Рамка пряжки 2 типа круглого сечения отлита в нижней части с поперечной планкой, обжатой основанием литого двухполосного язычка, приостренный конец которого едва выступает за передний край (рис. 25-9). Язычок и рамка орнаментированы насечками (погребение 56).

Третья группа представлена малыми пряжками с округлой рамкой следующих типов.

1 тип – с круглопроволочной рамкой, концы которой раскованы и, как правило, соединены заклепкой (рис. 25-23, 24). Язычок круглопроволочный, слегка прогнут, едва выступает за передний край рамки. 50% таких пряжек орнаментированы насечками по кольцу рамки. Они найдены в 7 мужских

погребениях, что составляет 23,3% от всех погребенных мужчин, и 4 женских – 25% соответственно (погребения 2(3), 3(2), 4(2), 10, 13, 21(3), 22(2), 28(4), 36(4), 47(3), 49 и 8 экз. из разрушенных захоронений).

Пряжки 2 типа имеют в отличие от 1 типа равномерно утолщенную рамку круглого сечения (рис. 25-27, 28). Из них 32% – бронзовые, остальные – железные. Все они обнаружены в мужских погребениях и сохранились в 50% комплексов (захоронения 2, 3, 6, 16, 17, 21(3), 25-1(2), 25-2, 29(2), 32(3), 35(2), 36, 37, 46(3), 56 и 4 экз. из разрушенных погребений).

Пряжки 3 типа отлиты с гофрированными или гладкими массивными рамками круглого сечения, на задней части которой имеется прямоугольная скоба, и кольцевым язычком с клювовидным выступом (рис. 25-21, 22). Использовались для застегивания обуви (захоронения 37, 54).

В четвертую группу объединены восьмеркообразные, так называемые «маркоманские», пряжки.

Тип 1 – с удлиненной массивной рамкой округлого сечения и не выступающим круглопроволочным язычком (рис. 25-34). Пряжка из погребения 55 – железная, из разрушенного погребения – бронзовая.

Пряжки 2 типа отличаются круглопроволочной рамкой с заклепанными концами (рис. 25-25). Применялись для застегивания обуви в женских погребениях 4(2) и 53(2).

Пятая группа представлена подпрямоугольными пряжками с вогнутыми боковыми сторонами четырех разновидностей.

Тип 1 имеет сильно профилированные стороны удлиненной рамки круглого сечения и круглопроволочный едва выступающий язычок (рис. 25-12). Применялись для застегивания обуви в захоронении 50 (2).

Тип 2 – со слабо профилированными сторонами удлиненной рамки круглого сече-

ния и пластинчатым слегка прогнутым язычком, утолщенный конец которого немного выступает за передний край рамки (рис. 25-11; погребение 54).

Железные пряжки 3 типа имеют рамку прямоугольного сечения со слабо прогнутыми сторонами и слегка прогнутый немного выступающий язычок (рис. 25-13; захоронения 25-3, 50, 54).

Тип 4 отличается круглопроволочной рамкой с заклепанными концами и сильно профилированными сторонами, между которыми вставлена в пробитые отверстия поперечная планка с круглопроволочным невыступающим язычком (рис. 25-14). Рамка и язычок орнаментированы насечками (погребение 36).

**Костяные пряжки** представлены единственным экземпляром трапецевидной формы с выступом для застегивания в передней части (рис. 25-8) из захоронения 37.

**Поясные накладки** однотипны – бронзовые, литые, массивные, конической формы с поперечной планкой для продевания ремня (рис. 25-2), обнаружены в мужских погребениях 19+27 (1), 25-2 (16), 50 (19).

**Поясные привески** разделяются на два типа.

1 тип включает бронзовые литые парные сапожковидные привески с валиками у основания, иногда оформленные в виде ложного жгута, и двумя планками на обороте для подвешивания двух разновидностей: вариант *а* – одночастные (рис. 25-3); захоронения 25-1(21), 25-3(9), 29(1), вариант *б* – двухчастные (рис. 25-4; захоронения 25-2(18), 25-3(4), 50(17)).

Привески 2 типа, иногда употреблявшиеся и как наконечники ремней, – широколопастные с овальным круглопроволочным основанием, которое имеет замок в виде заклепанных концов, двух крючков или без замка, через который проходит прямоугольная обойма, украшенная тремя рядами мелких

полушарных выпуклин, с заклепкой для ремня (рис. 25-31, 32; погребения 2(3), 3(8), 21(5), 22, 36(4), 32).

В качестве поясных украшений использовались бронзовые литые ажурные привески в виде диска с двумя ложножгутовыми планками, заканчивающимися трехчастными петлевидными выступами, и петелькой для продевания ремешка (33 экз.) (рис. 25-29; женское захоронение 53), бронзовая литая трехчастная бляшка в виде дисков со спиральным орнаментом и петельками для продевания ремешков (рис. 25-26; захоронение 25-4), а также бронзовые литые полые утолчки с прорезным основанием и отверстием для подвешивания (рис. 25-20) из мужского захоронения 54.

Наборы поясных накладок и привесок в четырех случаях образуют устойчивые сочетания: модель 1 характеризуется уравновешенной долей крупных литых конических накладок (49,95%) и двухчастных литых парных сапожковидных привесок типа 1б (50,05%) (захоронения 25-2 и 50). Поясные наборы 2 модели отличает высокое содержание специфических для них одночастных литых парных сапожковидных привесок типа 1а (84,6%) наряду с употреблением двухчастных привесок типа 1б (15,4%) (захоронения 25-1, 25-3).

В мужских погребениях обнаружены также бронзовые литые полусферические бляшки с напаянными на край (рис. 25-17; захоронения 25-4, 50) или скрытой (рис. 25-18; погребение 16+48) планками, железная бляшка с заклепанным кольцом-держателем на обороте (рис. 25-19; захоронение 56), бронзовые умбоновидные литые бляшки с поперечной планкой на обороте (рис. 25-16; захоронение 56), нередко с валиком по краю (рис. 25-15; погребения 36 и 54) и бронзовая литая бляшка с четырехугольным корпусом и крестовидным выступом (рис. 25-30; погребение 49).

### Орудия труда.

**Железный скобель** двухстороннего типа подпрямоугольной формы с закругленными углами и обоюдоострым лезвием уплощенно-ромбического сечения (рис. 27-6) обнаружен около наконечника копья справа в изголовье мужского захоронения 25-1.

**Глиняные пряслица**, происходящие из пвк 5 и разрушенного погребения в насыпи кургана, имели уплощенную таблетковидную форму диаметром 2,7–3,5 см (рис. 27-5).

### Керамика.

**Глиняная посуда** представлена 34 экземплярами, сопровождающими 26 захоронений, пвк 5, пвк 18, пвк 25, а также из засыпки захоронения 22, и сосудом, обнаруженным рядом с погребением 56. В целом, захоронения с сосудами (без учета находок в засыпке и из погребально-вещевых комплексов) составляли 56,6% от всех погребенных в кургане. В 10 случаях из них глиняная посуда сопровождала женские захоронения, что составляет 62,5% от всех погребенных женщин, мужские – в 18 случаях, что составляет 60,0% соответственно. Вся глиняная посуда лепная, кострового обжига, имеет бугристую, обычно заглаженную внешнюю поверхность серо-коричневого, черного цвета. Она разбивается на пять групп, внутри которых выделяются типы по пропорциональности и форме сосудов.

Первая группа (41,2% от всех учтенных сосудов) включает горшки 4 типов. Тип 1 представлен сосудом с очень высокой придонной частью усеченно-конической формы (рис. 28-8) и едва выраженными плечиками, плавно переходящими в блоковидное горло. Его пропорции – Д1:Н = 1,28; Д2:Н = 1,17; Д3:Н = 1,22; Д4:Н = 0,92; Н1:Н = 0,81; Н2:Н = 0,87. Здесь и далее пропорции даны в соответствии основными мерными признаками сосудов, принятыми при классификационных разработках (рис. 31). В тесте добавления грубого шамота (погребение 1).

Горшки 2 типа отличаются более низким расположением наибольшего расширения тулова и удлинёнными плечиками (рис. 28-9). Их пропорции – Д1:Н = 1,20; Д2:Н = 1,15; Д3:Н = 1,28; Д4:Н = 0,89; Н1:Н = 0,54; Н2:Н = 0,87. В тесте большинства сосудов присутствуют грубые шамотные примеси, в одном – грубой дресвы (погребения 2, 14, 36, 45, около погребения 56). Горшок 3 типа с пропорциями Д1:Н = 1,32; Д2:Н = 1,22; Д3:Н = 1,32; Д4:Н = 0,89; Н1:Н = 0,54; Н2:Н = 0,74 характеризуется приземистым усеченно-коническим туловом, плавно переходящим в высокое открытое горло (рис. 28-7). В качестве примеси использована грубая дресва. По венчику сосуд орнаментирован косыми насечками (пвк 18). Горшки 4 типа имеют пропорции Д1:Н = 1,36; Д2:Н = 1,31; Д3:Н = 1,42; Д4:Н = 0,91; Н1:Н = 0,66; Н2:Н = 0,84. По форме они идентичны горшкам 2 типа, но значительно более приземистые тулова сближают их с мисковидными сосудами (рис. 28-11). В качестве примесей использованы грубые шамотные добавки, иногда наряду с кальцинированными косточками (погребения 28, 29, 35, 46, 54, 55). Единственным экземпляром представлен грубо вылепленный миниатюрный горшочек средних пропорций с низким бочонковидным туловом (рис. 28-10) и примесью шамота в тесте из ржк 42.

Вторую группу (41,1% от всех учтенных сосудов) составляют банки следующих типов. 1 тип имеет подцилиндрическое тулово низких пропорций со слабо выраженными плечиками и прямое невысокое горло (рис. 28-12, 13). Их пропорции – Д1:Н = 1,19-1,25; Д2:Н = 1,18-1,22; Д3:Н = 1,31-1,34; Д4:Н = 1,10-1,25; Н1:Н = 0,68-0,76; Н2:Н = 0,84-0,88. В качестве примесей зафиксированы шамотные добавки. Сосуд из погребения 52 вылеплен более небрежно, с примесями дресвы и кальцинированных косточек в тесте (погребения 3, 4, 31, 52).

Банки 2 типа отличают более низкие пропорции открытой формы (рис. 28-14) со слабопрофилированным туловом – Д1:Н = 1,36; Д2:Н = 1,32; Д3:Н = 1,40; Д4:Н = 1,12; Н1:Н = 0,67; Н2:Н = 0,84. Для теста сосудов характерны примеси крупного шамота, в одном случае – с добавлениями дресвы, а в другом – кальцинированных косточек (захоронения 10, 22, 33, 38, 47, 53(2), 56, а также пвк 25 и засыпка захоронения 22).

Третья группа представлена двумя мисками (5,9% соответственно) различных пропорций. Миска 1 типа имеет высокое плавно профилированное тулово с пропорциями Д1:Н = 1,30; Д2:Н = 1,32; Д3:Н = 1,58; Д4:Н = 1,28; Н1:Н = 0,53; Н2:Н = 0,81 (рис. 28-6). В тесте примеси грубого шамота. По краю горла нанесены насечки (погребение 32). У миски 2 типа пропорции более широкие – Д1:Н = 1,78; Д2:Н = 1,76; Д3:Н = 1,81; Д4:Н = 1,59; Н1:Н = 0,66; Н2:Н = 0,88 (рис. 28-5). В качестве примесей использован шамот, преимущественно мелкой консистенции (погребение 10).

Четвертая группа – бокалы (5,9% соответственно). 1 тип имеет усеченно-коническую форму с пропорциями Д3:Н = 1,45; Д4:Н = 1,09; Н1:Н = 1,00 (рис. 28-1) и добавления грубого шамота в тесте (погребение 8), 2 тип – усеченно-сфероконическое тулово с пропорциями Д2:Н = 1,06; Д3:Н = 1,30; Д4:Н = 0,81; Н1:Н = 0,63; Н2:Н = 1,00 (рис. 28-2) и более тонкие примеси шамота (погребение 3).

Пятая группа – чаши (5,9% соответственно), как и предыдущая, разделяется на два типа: 1 – глубокий сосуд подцилиндрической формы (рис. 28-4) с пропорциями Д3:Н = 1,65; Д4:Н = 1,54; Н1:Н = 1,00 и грубым шамотом в тесте (погребение 39), 2 – мелкая чаша усеченно-конической формы с пропорциями Д3:Н = 2,10; Д4:Н = 1,82; Н1:Н = 1,00 (рис. 28-3) и добавками грубого шамота (пвк 5).

### Металлическая посуда.

Полусферическая бронзовая чаша южноиталийского производства (рис. 27-8) происходит из разрушенного захоронения в насыпи кургана. Этой находке посвящена довольно обширная литература (Кропоткин, 1969; Кропоткин, 1970; Шилов, 1972; Шилов, 1975), в которой приведено подробное описание и интерпретация этих находок.

Кованый котелок галло-римского производства был поставлен в засыпку мужского погребения 21 (рис. 27-7).

### Деревянная посуда.

Посуда, изготовленная из дерева, обнаружена в погребениях 21 и 32, причем в первом – фрагменты чашки или ковша располагались в котелке галло-римского типа. В обоих случаях сохранность посуды была крайне неудовлетворительной, поэтому форма не восстанавливается. Сосуд из погребения 32 был окован бронзовой полосой с орнаментом из рядов мелких полушарных выпуклин.

## 1.3. ПОГРЕБАЛЬНЫЙ ОБРЯД

Процесс возведения насыпи Андреевского 1 кургана достаточно определенно П.Д. Степановым не выявлен. Стратиграфической фиксации насыпи кургана не проводилось или, по крайней мере, до нас не дошли какие-либо свидетельства проведения этой работы. Бесспорно, первой была сооружена центральная могила 25, но была ли над ним возведена первоначальная насыпь или нет – точно не прослежено (Степанов, 1980. С. 13).

Сам автор раскопок не последователен в этом вопросе. В одном случае он считает, что сначала был возведен курган над основной центральной могилой, в поле которого по кругу были введены остальные грунтовые погребения (Степанов, 1980. С. 5), в другом – допускает покрытие единой насыпью всех грунтовых могил в один прием (Степанов, 1964. С. 220; Степанов, 1980. С. 13). После сооружения кургана в насыпь были совершены впускные погребения более позднего времени.

Общими признаками погребального обряда для выделенных нами четырех групп погребений (рис. 9) являются следующие признаки: могильные ямы, когда они прослеживались, имели в плане подпрямоугольную форму, единственным типом захо-

ронения являются трупоположения на спине с вытянутыми вдоль туловища руками. Исключение составляют только подчиненные захоронения (рабы?): у одного из погребенных кисти рук были связаны и находились под тазом (погребение 25-4), у другого – уложены на груди (погребение 51). Третий (погребение 23) вообще был брошен на край могилы 25. Трудно объяснимая поза умершего предполагает проседание насыпи основной могилы и в соответствии с этим проседание останков слуги или пленника.

Глубина могильных ям и уровень залегания впускных погребений зафиксированы автором раскопок от уровня нулевой отметки.

Контуры могил прослежены лишь в 20 случаях, ориентировка костяков доподлинно установлена в 42 случаях (табл. 1). Погребенные ориентированы преимущественно в северном направлении (табл. 2).

Центральное погребальное сооружение Андреевки, единственное на памятнике захоронение первой группы (рис. 9; 11; 11а), представляло собой обширную могилу с высокими (0,77 м от дна могилы) широкими (до 60–70 см) продольными плечиками, вытянутую по линии СВ–ЮЗ (рис. 11).



Таблица 1. Ориентировка погребенных Андреевского кургана  
(по: Степанов, 1980. С. 8–25).

№ погр.	Ориентировка костяка	Ориентировка могильной ямы	Примечания
1	С	—	Контурсы могилы не прослежены
2	ССВ		
3	С	С–Ю	
4	С	—	Контурсы могилы не прослежены
5	—	—	Кости человека отсутствуют
6	ЮЮЗ		Контурсы могилы не прослежены
7	—	—	Контурсы могилы не прослежены. На дне расчищены отдельные кости
8	—	—	Контурсы могилы не прослежены. Костей человека, кроме зубов, не оказалось
9	СВ		Контурсы могилы прослежены слабо. В могиле лежал неполный костяк
10	—	С–Ю	Из костей один череп в южной части ямы
11	—	—	Контурсы могилы не прослежены. Один череп без других костей
12	СЗ (?)	—	Контурсы могилы не прослежены. Ориентировка дана по плечевой, лучевой кости и обломку таза
13	СЗ	—	Контурсы могилы не прослежены. Часть скелета до тазовых костей
14	С	—	Контурсы могилы не прослежены
15	СВ	—	Контурсы могилы не прослежены
16	ССЗ	—	Контурсы могилы не прослежены
17	—	—	Погребение разрушено
18	—	—	Яма неопределенной формы. Кости человека отсутствуют
19	—	—	Погребение разрушено. Кости человека отсутствуют
20	С	—	Контурсы могилы не прослежены
21	С	С–Ю	
22	С	—	Контурсы могилы не прослежены
23	—	—	Контурсы могилы не прослежены. Череп и ноги
24	В	—	Контурсы могилы не прослежены
25-1, 2, 3	СВ	СВ–ЮЗ	Три основных погребенных с единой ориентировкой, подчиненный костяк 25-4 в ногах, ориентирован на ЮВ
	СВ	СВ–ЮЗ	
	СВ	СВ–ЮЗ	
25-4	ЮВ	СВ–ЮЗ	
26	—	СЗ–ЮВ	В яме ничего не обнаружено
27	С (?)	—	Контурсы могилы не прослежены.
28	СЗ	—	Контурсы могилы не прослежены
29	С	С–Ю	
30	СЗ (?)	СЗ–ЮВ	Контурсы могилы не прослежены. Ориентировка дана по линии остатков костей
31	СЗ		Контурсы могилы не прослежены. Кости ног
32	ССЗ	ССЗ–ЮЮВ	
33	Ю (?)	С–Ю	В южной половине коронки детских зубов
34	ССВ	ССВ–ЮЮЗ	

Таблица 1. Продолжение

№ погр.	Ориентировка костяка	Ориентировка могильной ямы	Примечания
35	В	—	
36	СЗ	—	Контурсы могилы не прослежены
37-41	СВ	СВ-ЮЗ	Два основных погребенных с единой ориентировкой
	СВ	СВ-ЮЗ	
38-39	С	С-Ю	38 – основное, 39 – подчиненное, в ногах, ориентировано на ЮВ
40	СВ	СВ-ЮЗ	
42	—	—	Контурсы могилы не прослежены. Из костей человека один череп
43	СЗ	—	Контурсы могилы не прослежены
44	—	—	Контурсы могилы не прослежены. Из костей человека один череп
45	Ю	С-Ю	
46	ЮЗ	ЮЗ-СВ	
47	С	С-Ю	
48	—	—	Вещи без костяка
49	ЮЗ	—	Контурсы могилы не прослежены
50-51	СВ	СВ-ЮЗ	50 – основное, 51 – подчиненное, противоположащее, ориентировано на ЮЗ
52	Ю	—	
53	ЮЗ	СВ-ЮЗ	Контурсы могилы не ясны
54	С	С-Ю	
55	С	С-Ю	
56	СВ	СВ-ЮЗ	
Всего	46		

Таблица 2. Направление ориентировок костяков Андреевского кургана

Направление	Кол-во	Ориентировка костяка	Кол-во
Северное 73,9%	34	Север	13
		Северо-северо-восток	2
		Северо-северо-запад	2
		Северо-восток	10
		Северо-запад	7
Восточное 4,4%	2	Восток	2
Южное 21,7%	10	Юг	3
		Юго-юго-запад	1
		Юго-юго-восток	0
		Юго-запад	4
		Юго-восток	2
Всего 100%	46		46

Одно из плечиков – материковое, другое – сформовано глиной, забитой между материковой стенкой и древесной облицовкой погребальной камеры. Длина входной ямы составляла 6,6 м при ширине 4,5 м. На уровне плечиков было сооружено древесное перекрытие, поддерживаемое шестью симметрично расположенными столбами диаметром около 0,3 м, ямы от которых глубиной 0,5 м выявлены на дне могилы. Скорее всего, древесное покрытие, прослеженное на костяках и инвентаре умерших, является просевшими остатками перекрытия. На него вдоль северо-восточной торцевой стенки были положены останки лошади, от которых сохранились череп и пясти, фаланги всех ног. Такие находки обычно связывают с положением шкуры лошади.

Погребальная камера имела в длину 6,4 м при ширине 2,88 м. Ее стенки от уровня плечиков по периметру были обложены древесной облицовкой, которая прижималась к стенкам вертикальными столбами или кольями, расположенными через определенные промежутки. Глубина могилы составила 2,4 м. На дне прослеживались пять поперечных канавок от деревянных плах, на которые была положена древесная подстилка для умерших.

Погребение коллективное, содержало четыре мужских захоронения. Три костяка лежали в центральной части ямы параллельно друг другу головами на северо-восток и сопровождалась богатым довольно стандартным инвентарем, расположенным в определенном порядке (рис. 11а-1, 2, 3). Украшения и принадлежности костюма, практически однотипные у всех по набору (ожерелья бус, крупные застёжки, поясные наборы), находились в соответствии с назначением. Мечи лежали слева от таза вдоль туловища погребенных, кинжал при костяке 25-1 – справа. Такое сочетание и располо-

жение клинкового оружия характерно как для сарматских погребений (Смирнов К.Ф., 1989. С. 172; Мошкова, 1989. С. 197), так и для пьяноборских (Агеев, 1992. С. 24–25) и кара-абызских (Пшеничнюк, 1968. С. 77). Наконечники копий и дротиков находились в области головы, колчаны со стрелами – вдоль голени умерших слева или справа, ножи – всегда справа от пояса. В расположении удил и железных штырей закономерности нет. В изголовье костяка 25-1 были свернуты доспехи, и, возможно, ему принадлежали «воинские трофеи», найденные ближе к северо-восточной стенке по центральной оси погребения.

Четвертый костяк был положен со связанными за спиной руками в ногах у основных захороненных, вдоль юго-западной стенки могилы, и ориентирован головой на юго-восток (рис. 11а-4). Украшения (бусы, поясная накладка) и нож находились в порядке ношения, колчан со стрелами лежал вдоль бедра.

Могильные сооружения второй группы (рис. 9) представлены двумя типами: 1 – ямы с плечиками, представленные вариантами *а* – с двумя плечиками и *б* – с одним плечиком; 2 – ямы без заплечиков.

В могилах типа 1а, которые представляют более или менее упрощенный вариант центрального погребения, были совершены парные противолежащие погребения – женское 38-39 (рис. 14-1) и мужское 50-51 (рис. 12-1). Длина входных ямы составляла 4,0–4,2 м при ширине 1,8–2,5 м. Плечики достигали в высоту до 0,6 м от дна могилы и ширину 0,65–0,8 м. Погребальные камеры имели в длину 3,8–4,2 м и ширину 0,7–0,75 м.

В камере мужского погребения вдоль стенки была оставлена невысокая материковая приступка шириной 0,3 м, на которой расчищена канавка от поперечной плашки. Глубина могилы составила 3,0 м. Продоль-

ные стенки могилы обложены древесной облицовкой. Следов подстилки и перекрытия не зафиксировано. Впрочем, о вероятности существования последнего на уровне плечиков косвенно указывает поза скелета 51 на приступке, у которого в результате проседания перекрытия кости правой руки могли сместиться с груди на дно могилы, а кости правого бедра и таза – оказаться ниже остальных частей скелета. Ориентировка погребенного на приступке – головой на ЮЗ, т. е. противоположащей основному захоронению 50. В северо-восточной части приступки найден череп лошади.

Основное мужское захоронение было ориентировано головой на северо-восток. Комплекс украшений и принадлежностей костюма, расположение его элементов полностью идентичны таковым в основных захоронениях могилы 25. Размещение предметов вооружения, конского снаряжения и доспехов в целом соответствует захоронению 25-1, за исключением меча, который находился вдоль внутренней стороны правой ноги, и колчана со стрелами, положенного на нижнюю часть ножен. Новыми элементами обряда следует считать размещение в засыпке над областью изголовья глиняного сосуда, а также, возможно, положенный в дар умершему слева у головы колчан со стрелами.

На дне погребальной камеры женской могилы 38-39 были продольные канавки для плах, на которых располагалась древесная подстилка. Глубина могилы составила 1,8 м. Следов древесной облицовки стенок не прослежено. Костяк взрослой погребенной был ориентирован головой на север, подростковый скелет – в ногах женщины, в противоположном направлении с отклонением к юго-востоку. Все украшения костюма (височные подвески, ожерелья бус, застежки, бляха и наконечник) располагались на местах ношения.

В могиле типа 1б было совершено мужское погребение 54. Длина входной ямы составляла 4,8 м при ширине 1,5 м. Материальное плечико шириной около 45 см находилось вдоль восточной стенки. Глубина могилы составила 2,5 м. Стенки погребальной камеры шириной 1,05 м по периметру были обложены древесной облицовкой. На дне прослежены древесная подстилка, а на уровне плечика – перекрытие, которое просело практически до уровня погребенного. Умерший был ориентирован головой на север. Украшения и принадлежности костюма находились в соответствии с их назначением. Предметы вооружения (наконечник копья, меч, колчан со стрелами, нож) и конского снаряжения располагались в обычном для грунтовых погребений порядке. Меч, как и в захоронении 50, находился вдоль правой ноги погребенного. В ногах был поставлен глиняный сосуд.

Остальные захоронения этой группы были совершены в могилах подпрямоугольной формы без дополнительных конструкций 2 типа (рис. 13; 14-2, 3). Это мужские погребения 37-41, 45, 46, 55, 56, женское 40 и подростково-детские 33, 34. Длина ям индивидуальных мужских захоронений составляла 2,2–3,4 м при глубине 1,4–1,65 м. Ширина их в индивидуальных погребениях равнялась около 1/3 длины и варьировала от 0,8 до 1,25 м. В парном погребении 37-41 при длине 3,1 м и глубине 1,9 м ее ширина была 2,0 м. Остатков древесных конструкций в них не прослеживалось. Погребенные были уложены головой на северо-восток (погребения 37-41, 56), север (погребения 45, 55), в одном случае в противоположном направлении – на юг (погребение 46). Украшения и принадлежности костюма находились в соответствии с их назначением. Наконечники копий обнаружены слева и справа в области изголовья, кинжал в погребении 56, как и в захоронении 25-1, – справа от таза. Колчан

со стрелами в погребении 56 был положен не вдоль голени от стопы, как это наблюдалось в грунтовых могилах 1 типа, а от колена вдоль бедра, т. е., скорее всего, как его носили при жизни. Глиняные сосуды в 4 случаях были поставлены в ногах (погребения 37-41, 45, 46, 56), в погребении 55 – около правого плеча. Два глиняных сосуда обнаружены также рядом с погребением 56 на уровне погребенной почвы. В изголовье захоронения 37, как и в погребении 25, были положены воинские трофеи, а около восточного угла могильной ямы погребения 37-41 был обнаружен череп лошади, кости конечности которой (пястные, плюсневые и фаланги) найдены на дне вдоль юго-восточной стенки.

Могила женского погребения 40 имела в длину 2,5 м при ширине 1,0 м и глубине 1,05 м. На дне зафиксирована древесная подстилка. Умершая была положена головой на северо-восток, украшения – на месте ношения.

Длина ямы подростково-детских погребений несколько меньше и составляла 1,5–2,0 м при ширине 0,5–1,0 м и глубине 1,1–1,3 м. Следов древесных конструкций не зафиксировано. В одной могиле (погребение 33), принадлежавшей, судя по всему, девочке, погребенная лежала головой на юг, в другой – на север (погребение 34), украшения обнаружены на месте ношения. В ногах захоронения 33 был поставлен глиняный горшок ручной лепки.

Соотношение всех грунтовых могильных сооружений 1 и 2 типов в кургане составляет 33,3% и 67,4% соответственно. Характерной чертой могил 1 типа является применение разного рода деревянных конструкций в погребальных камерах, в то время как в ямах 2 типа зафиксировано лишь единственное применение древесной подстилки для умершей. Абсолютные размеры и глубина могил 1 типа значительно больше

чем у ям 2 типа. Корреляция погребальных сооружений 1 типа с мужскими захоронениями, содержащими наряду с копьями обязательно мечи, колчаны со значительным количеством стрел, снабженных железными и костяными наконечниками, конское снаряжение, свидетельствует о том, что этот тип могил сооружался для погребения людей особого социального статуса. В ямах 2 типа мужские захоронения сопровождаются преимущественно наконечниками копий (только в одном случае – с кинжалом, а в другом – с несколькими костяными наконечниками стрел), отсутствуют мечи и удила. Это подтверждается и коллективными мужскими погребениями в могилах 1 типа, где лица, сопровождающие покойных с богатым инвентарем, положены в нестандартной позе и имеют другую ориентировку. В единственной же коллективной могиле 37-41 2 типа захоронение «спутника» по обряду не отличается от основного погребенного.

Вместе с тем, оба типа могил объединяют ряд элементов погребального обряда: ориентировка погребенных; захоронение останков лошади в виде головы, в двух случаях – с частями конечностей; расположение в изголовье умерших «воинских трофеев». В состав инвентаря второй группы грунтовых могил 1 и 2 типа входили глиняные сосуды, которые в мужских захоронениях ставились преимущественно в ногах, а в женских – в изголовье. В целом, несмотря на некоторые отличия в ассортименте погребального инвентаря, они содержат, как это показал проведенный выше анализ комплексов, идентичные типы вооружения, украшений и принадлежностей костюма и планиграфически связаны с центральным погребением кургана. Это, бесспорно, свидетельствует о единой этнокультурной среде коллектива, оставившего все грунтовые могилы.

Все впускные погребения третьей и четвертой групп индивидуальные. В их планиг-

рафии, как и у грунтовых могил, наблюдается некоторая закономерность. Если погребения третьей группы распределяются довольно равномерно по всей насыпи кургана, то четвертой – располагаются преимущественно в северной части насыпи, концентрируясь в северо-восточном секторе.

В третьей группе (рис. 9), содержащей 9 мужских и 7 женских погребений, могильные сооружения прослежены только в четырех случаях (мужские погребения 21, 32, женские 10, 47) и представлены ямами 2 типа.

Длина мужских могил достигала 2,5 м при глубине 1,4–1,5 м. Их ширина составляла в среднем около 1/4 длины и равнялась 0,5–0,7 м (рис. 15-2, б). Уровень залегания остальных мужских погребений этой группы варьирует в пределах 0,6–0,81 м (погребения 17+48, 19+27, 22, 43, 49), и только два имеют более глубокие отметки 1,15–1,2 м (погребения 28, 52). Следов древесных подстилок или покрытий не зафиксировано.

Мужские захоронения были ориентированы головой на север (погребения 17+48, 19+27, 21, 22, 28), северо-запад (погребения 32, 43), юго-запад (погребение 49) и юг (погребение 52). Украшения и принадлежности костюма находились в соответствии с их назначением. В расположении вооружения наблюдаются общие черты. Наконечники копий обнаружены, как правило, справа в изголовье, ножи – также с правой стороны таза. В погребении 21 нож был рядом с наконечником копья, а у пояса – кинжал, как и в грунтовых могилах. Мечи в четырех случаях располагались вдоль левой ноги, причем в двух из них – рукоятью к стопам умерших, и только в одном – от плеча вдоль правой руки погребенного. Колчаны со стрелами найдены всегда с левой стороны от погребенных, но в разных местах: в изголовье, вдоль руки, бедра или голени. Закономерности в расположении конского снаряжения нет.

Глиняные сосуды ставились обычно в ногах, в одном случае – дном вверх, и только один раз – в изголовье (погребение 52). В погребении 32 рядом с сосудом найдена деревянная чаша. В захоронении 19+27 в области головы обнаружен обрывок кольчуги, служивший, возможно, оберегом.

При засыпке могилы 21 были положены бронзовый котелок, в котором находились деревянная чаша или ковш и кость крупного животного, удила. Можно отметить, что в засыпке некоторых захоронений также встречались украшения, но достоверно связать их с обрядом не представляется возможным, так как насыпь и засыпка погребений были прорезаны многочисленными норами грызунов (Степанов, 1964. С. 206–207).

Длина женских могил – 2,1–2,3 м при глубине 0,9–1,0 м, а ширина – 0,9–1,0 м, т. е. около половины длины. Отметки глубин других женских захоронений составляют от 0,75 м до 0,9 м (погребения 4, 24), и только погребение 1 залегало значительно выше – на глубине 0,3 м. В одном случае отмечалось покрытие умершей лубом (погребение 4), в другом – подстилка из луба, под которой прослеживались отдельные уголки (погребение 10).

Женские захоронения этой группы были расположены головой на север (погребения 1, 4, 47), юг (погребение 10), юго-запад (погребение 53) и восток (погребение 24). Украшения и принадлежности костюма находились в соответствии с их назначением. В ногах покойных, за исключением погребения 24, ставились глиняные сосуды, а в двух захоронениях – еще по одному в изголовье (погребение 53) и области пояса (погребение 10). В погребении 47 сосуд обнаружен около головы умершей.

В четвертой группе (рис. 9), включающей 8 мужских и 4 женских погребения, могильные ямы не прослежены.

Уровень залегания мужских захоронений варьирует от 0,5–0,7 м (погребения 2, 3, 6, 14, 16+48) до 0,9–1,15 м (погребения 29, 35, 36). В погребении 3 умерший был обложен лубом, остатки которого прослеживались под вещами и поверх них.

Покойные были ориентированы головой на север (погребения 2, 3, 14, 16+48, 29), северо-запад (погребение 36), восток (погребение 35) и юг (погребение 6). Украшения и принадлежности костюма, как правило, находились в соответствии с их назначением, за исключением погребения 3, где поясной набор был положен вдоль левой ноги умершего. В расположении вооружения наблюдается определенная закономерность. В большинстве захоронений наконечники копий обнаружены справа в изголовье, ножи – на тазу с правой стороны, только один раз – в изголовье (погребение 3). Колчаны со стрелами всегда находились слева от покойника в изголовье, вдоль руки или вдоль бедра. Причем в последнем случае стрелы, судя по их расположению, были вынуты из футляра и положены отдельно вдоль голени умершего (погребения 2, 3). В захоронении 29, в отличие от других, наконечник копья найден в изголовье слева, а колчан со стрелами и меч – вдоль правой ноги. Удила, дважды обнаруженные в погребениях этой группы, находились около таза или в ногах. Все мужские погребения сопровождалось глиняными сосудами, которые ставили обычно в ногах умерших, в одном случае в сочетании с перевернутым

вверх дном сосудом в изголовье (погребение 3). В захоронении 16+48 сосуд располагался только в области головы.

В погребении 36 в изголовье умершего была положена заупокойная пища, от которой осталась кость крупного животного (лошади или коровы?). Женские захоронения этой группы были совершены на глубине 0,4–0,7 м. Покойные были ориентированы головой на северо-запад (погребения 12, 13, 44) или север (погребение 15). Следов древесных подстилок или перекрытий не зафиксировано. Украшения костюма находятся в соответствии с назначением. Сосуд был поставлен только одной умершей (погребение 44).

В целом, в погребальном обряде впускных погребений третьей и четвертой групп наблюдается ряд общих черт. Их объединяет преобладающая северная и северо-западная ориентировка погребенных как в мужских, так и в женских комплексах (табл. 3). Хотя для женских погребений третьей группы более характерна северная и противоположная ей южная ориентировка, в то время как для четвертой в большей степени – северо-западная. Утверждение о том, что женщин в Андреевском кургане хоронили преимущественно головой на юг (Степанов, 1964. С. 208; Вихляев, 2000. С. 40), является ошибочным (см. табл. 1). Можно отметить, что наличие погребенных с ориентировкой, противоположной принятой, отмечалось, например, на Кошибеевском, Польно-Ялтуновском (Шитов, 1988),

Таблица. 3. Ориентировка погребенных 3-й и 4-й групп (в % от их общего количества).

№ группы	Пол	СЗ	С	В	Ю	ЮЗ
3	мужские	7,1	17,8	—	3,6	3,6
	женские	—	10,7	3,6	7,1	3,6
4	мужские	3,6	17,8	3,6	3,6	—
	женские	10,7	3,6	—	—	—
Всего (100%)		21,4	49,9	7,2	14,3	7,2

Шемышейском, Ражкинском (Гришаков, 2005) и других могильниках III–IV вв. Окско-Сурского междуречья.

Значительное сходство наблюдается и в расположении предметов вооружения (наконечников копий, колчанов со стрелами, ножей), украшений костюма и глиняной посуды, которая, как правило, ставилась в ногах покойных. Однако, если последняя обычна для погребенных мужчин обеих групп и женщин третьей, то в женских захоронениях четвертой группы она встречена только однажды. Древесные подстилки или покрытия изредка применялись в погребениях обеих групп.

Некоторые различия прослеживаются в размерах и глубине мужских и женских могил третьей группы. Первые более глубокие, длинные и узкие, ширина которых составляла в среднем около 1/4 длины могилы, а женские – несколько меньше в длину и глубину, но значительно шире, приближаясь к 1/2 длины. В целом, глубина залегания погребений третьей группы несколько больше, чем захоронений четвертой, особенно при сопоставлении женских могил. Это наблюдение соответствует ассортименту наборов вооружения, конского снаряжения и отдельных типов украшений в сравниваемых группах, в частности, для третьей характерны более богатые комплексы, что отражает социальную стратификацию коллектива, оставившего впускные погребения. Вместе с тем, их синхронность и этнокультурная монолитность не вызывает сомнения и подтверждается коррелируемыми между собой типами украшений, ременной гарнитурой и рядом других артефактов.

Погребальный обряд неопределенных погребений не отличается от других впускных захоронений. Очертания могильных ям у них

не зафиксированы. Они залегали на различной глубине – от 0,5 до 1,1 м и были ориентированы в трех случаях головой на север, в двух – головой на северо-запад, один раз – на северо-восток. В погребении 20 кисть правой руки, согнутой в локте, располагалась на груди покойного. В захоронении 31 в ногах умершего был поставлен глиняный сосуд. В пвк 18, обнаруженном в насыпи кургана, была позвоночная кость коровы.

Таким образом, погребальный обряд впускных захоронений развивался, в основном, на базе обрядности погребений, совершенных в ямах 2 типа второй группы, которые составляли большинство грунтовых могил. Их объединяет простая конструкция ям, как правило, без применения древесных подстилок и покрытий покойных, более узких и глубоких для мужских, широких и мелких для женских погребений; совершенные индивидуальные захоронения, ориентированных головой в меридиональном направлении; расположение инвентаря и глиняных сосудов при погребенных. При этом в захоронениях третьей и четвертой групп появляются новые черты обряда, которые не встречались в могилах 2 типа грунтовых погребений, что свидетельствует о дальнейшей его эволюции (заупокойная пища, дары умершему в виде ценных предметов, расположение мечей в направлении, противоположном обычному, стрел вне колчана и двух сосудов – в изголовье и ногах покойных). Традиция же сооружения грунтовых обширных ям 1 типа с внутримогильными и древесными конструкциями пресекается не в связи с упрощением погребального обряда, как это представляется некоторым исследователям (Вихляев, 2000. С. 52–53), а с исчезновением той прослойки людей особого социального статуса, которые были похоронены в них.



#### 1.4. ХРОНОЛОГИЯ ПОГРЕБАЛЬНЫХ КОМПЛЕКСОВ

Изучение взаимовстречаемости предметов в мужских (рис. 29) и женских (рис. 30) комплексах Андреевского кургана и их синхронизация по ряду идентичных маркеров с учетом стратиграфии памятника позволяет выделить четыре группы погребений. Следует отметить, что все четыре группы содержали удила 1 типа, ножи 2 типа и пряжки 2 типа 3 группы, поэтому в корреляционную таблицу мужских комплексов они введены не были.

**Относительная хронология** групп убедительно устанавливается по планиграфии и стратиграфии памятника и с известными оговорками соответствует в целом делению на грунтовые и впускные захоронения.

Безусловно, древнейшим в кургане является центральное погребение 25. Несмотря на общие показательные черты погребального обряда, погребения второй группы имеют принципиально новые элементы в материальной культуре, свидетельствующие о генезисе грунтовых погребений. В матрице взаимовстречаемости мужских комплексов их объединяют 19 из 24 признаков, что говорит об их хронологической и этнокультурной преемственности.

Резкий диссонанс между второй и третьей группами является не только хронологическим индикатором, но и следствием радикальной смены этнокультурной среды памятника. Некоторые наблюдения позволяют признать несостоятельным тезис, высказанный в свое время К.А. Смирновым (Смирнов, 1992. С. 6) и разрабатываемый в последние годы В.И. Вихляевым (Вихляев, 1999. С. 17, 20–22; Вихляев, 2000. С. 43–49) о хронологической лакуне между так называемыми грунтовыми и впускными погребениями. Еще П.Д. Степанов отмечал, что «в тех случаях, когда впускная могила оказывалась над грунтовой, дно ее было неров-

но и костяк заваливался верхней или нижней частью туловища. Это обстоятельство мы склонны объяснять тем, что впускные захоронения по времени были совершены ненамного позднее – засыпка грунтовых могил не успела еще достаточно осесть» (Степанов, 1964. С. 207). Бесспорно, что все они накапливались на памятнике в довольно короткий хронологический период. Вышесказанное подтверждается и структурой матрицы корреляции женских захоронений, которая показывает устойчивую преемственность между анализируемыми комплексами. На интенсивное использование насыпи кургана как могильника указывают также случаи наложения впускных погребений между собой и даже внутри групп.

Третья группа образует наиболее тесные и упорядоченные связи с комплексами четвертой посредством ряда украшений костюма, бытовых предметов и керамики. В то же время она отличается в первую очередь составом и типами вооружения, а также наличием в женских погребениях височных подвесок. находка в грунтовом погребении 34 девочки с молочными зубами двух золотых височных подвесок свидетельствует о том, что они не являлись индикатором половозрастного признака погребенных женщин на памятнике. Интересно, что в комплексах третьей группы наблюдается переработка отдельных элементов первых двух групп, чего нет в погребениях четвертой группы. Определенная закономерность наблюдается и в расположении захоронений обеих групп в насыпи, о чем будет сказано ниже. Хотя в некоторых случаях погребения третьей и четвертой групп располагались рядом, имели аналогичную ориентировку, образуя как бы пары (см.: погребения 19+27 и 29, 36 и 28). В целом, отмеченные различия между погребениями третьей и четвертой

групп отражают не хронологическую, а, скорее всего, социальную стратификацию впускных погребений.

Таким образом, к основным (грунтовым) могилам на памятнике относятся мужские погребения 25, 37-41, 45, 46, 50-51, 54, 55, 56, женские взрослые погребения 38-39, 40 и детские 33, 34.

Впускными в насыпь кургана являются мужские погребения 2, 3, 6, 14, 16+48, 17+48, 19+27, 21, 22, 28, 29, 32, 35, 36, 49, 52 и женские захоронения 1, 4, 10, 12, 13, 15, 24, 44, 47, 53. Кроме того, к этой группе относятся мужское 43, а также неопределенные 7+11, 9, 20, 23, 30, 31.

**Абсолютная хронология** комплексов Андреевского кургана, как указывалось выше, до сих пор вызывает разногласия среди исследователей. В свое время П.Д. Степанов отнес грунтовые могилы к последним векам до н. э., а впускные – к I в. н. э. (Степанов, 1980. С. 44–45). А.Х. Халиков считал грунтовые и впускные захоронения синхронными и датировал их в целом II–III вв. н. э. (Халиков, 1987. С. 10). К этому же времени отнес андреевские древности и Ю.А. Зеленева (Зеленева, 1988. С. 84). К.А. Смирнов, поддерживая в целом точку зрения П.Д. Степанова, расширил верхнюю границу впускных погребений до II в. н. э. и предположил, что между грунтовыми и впускными погребениями имелся хронологический разрыв (Смирнов, 1992. С. 6). В.И. Вихляев, разрабатывавший в последние годы хронологию памятника, ограничил время совершения грунтовых погребений первой половиной I в. н. э., а впускные могилы датировал концом I–II вв. н. э. (Вихляев, 1999. С. 20–22; Вихляев, 2000. С. 45–46).

В.В. Гришаков отнес сооружение центральной могилы 25 к середине I в. н. э. Накопление остальных грунтовых погребений происходило, по его мнению, в течение третьей четверти этого столетия, а впуск-

ные погребения были датированы соответственно последней четвертью I – началом (может быть, первой четвертью) II вв. н. э. (Гришаков, 1999. С. 34-36; Гришаков, 2002. С. 69). Предложенная им хронология аргументируется следующими аналогиями и наблюдениями.

**Первая группа** в Андреевском кургане содержит только мужские захоронения центральной могилы 25. Характерными для первой группы являются колчаные наборы модели 2а (рис. 29-1), поясные наборы модели 2 (рис. 29-2) и отсутствие глиняной посуды.

В них встречаются также вещи, типичные и для комплексов второй группы: копья 1 группы типа 1а (рис. 29-19) с футлярами (рис. 29-9), мечи 1 типа 2 группы (рис. 29-3) и 1 типа 1 группы (рис. 29-8), кинжалы 1 типа (рис. 29-12), доспехи (рис. 29-4), колчаные наборы модели 2б (рис. 29-13), штыри (рис. 29-15), «воинские трофеи» (рис. 29-16), ворворки типа 2 (рис. 29-20), оселки (рис. 29-18), ожерелья бус 4 (рис. 29-5) и 5 (рис. 29-10) моделей, поясные наборы 1 модели (рис. 29-6), застежки 1 типа 3 группы (рис. 29-7), пряжки 3 типа 5 группы (рис. 29-11) и 1 группы 2 типа (рис. 29-17), полированные бляхи 2 группы (рис. 29-14).

Кроме того, захоронения центральной могилы содержат ряд некоррелируемых артефактов: литой наконечник ножен меча из захоронения 25-1, колчаный набор модели 3, ожерелье модели 6, застежку 3 группы 2 варианта, полированную бляху 1 группы 2 типа, пряжки 2 группы 1 типа и железный скобель.

В двух погребениях были копья 2 группы (рис. 29-21), встречающиеся также в захоронениях третьей группы.

Захоронения в центральном погребении 25 не имеют в комплексах предметов, узко датирующихся по аналогиям. Так, мечи 1 типа 1 группы сформировались еще в прохоровское время, но продолжали бытовать и в

среднесарматское время, а для районов Поволжья отмечены их единичные находки и в позднесарматских погребениях (Хазанов, 1971. С. 19, 21). Кинжалы 1 типа с кольцевым навершием характерны не только для среднесарматских комплексов, но и встречаются в захоронениях II – первой половины III вв. позднесарматского времени в поволжских районах (Хазанов, 1971. С. 12) и на Дону (Шепко, 1987. Рис. 9-6; Безуглов, 1988. Рис. 2-3; Гугуев, Безуглов, 1990. Рис. 2-11).

Ножны кинжала из комплекса 25-1 были украшены полированными бляхами 1 группы 2 типа и 2 группы. Они очень широко применялись в пьяноборскую эпоху начиная с III в. до н. э. по II в. н. э. включительно (Генинг, 1970. С. 91, рис. 20-28, табл. III-15-17, 20; VI-5, 6; XXII-2). В дьяковских древностях их находки приходятся на первую половину I тыс. н. э. (Смирнов, 1974. С. 54, табл. VI-26, 27). Бляхи второй группы известны также на городище Пичке-Сорче I–III вв. н. э. и в кладе на Тиханкинском городище, который исследователи относят к рубежу нашей эры (Смирнов, Трубникова, 1965. Табл. 18-35; 21).

Палаши 1 типа в погребениях конца I в. до н. э. – начала I в. н. э. восточноевропейской степи и лесостепи практически не известны. По наблюдениям С.Э. Зубова, палаши в Волго-Уралье массово появляются в I–III вв. н. э. Из всех учтенных однолезвийных клинков (21 экз.) 8 палашей происходят из поздних комплексов пьяноборской культуры и 3 – из погребений 2–3 этапов кара-абызского Охлебининского могильника (Зубов, 2007а. С. 125) (рис.40). Из кочевнических древностей известны фрагменты однолезвийного клинка из позднесарматского погребения 1 кургана 9 могильника Альмухаметово на Южном Урале, которое автор раскопок датирует II–IV вв. (Пшеничнюк, 1983. С. 125, табл. XXXII-3). Полную анало-

гию андреевский меч с литым наконечником ножен из погребения 25-1 находит в погребении 18 Климкинского кургана, хотя время использования могильника необоснованно завышено его исследователями до III–IV вв. (Архипов, Шадрин, 1995. С. 119, рис. 10-5). Можно отметить, что однолезвийные боевые кинжалы длиной 25–40 см, но без перекрестия, были широко распространены в пьяноборских и кара-абызских древностях (Иванов, 1984. С. 18–19, рис. 6). Интересно, что ножны такого боевого ножа, обнаруженного в погребении 11 Кипчаковского I курганно-грунтового могильника в Башкортостане (II–I в. до н. э.), были украшены крупной бронзовой бляхой с циркульным орнаментом и шестилепестковой розеткой (Зубов, 1999. Рис. 4-1).

Наконечник ножен однолезвийного клинка погребения 25-1 находит также аналогии в среде культур пьяноборского типа в Западном Приуралье. А.А. Спицыным были опубликованы три находки из Пьяноборского могильника (Спицын, 1901. Табл. III-2, 3, 12-13). В.Ф. Генинг отмечал появление подобных наконечников, но изготовленных из прокованного листа, на стадии Б (конец II–I вв. до н. э.) в могильниках Чеганда II и Ныргында II, а литых экземпляров – на стадии В (I в. н. э.) (Генинг, 1970. С. 83, 91, табл. X-15, 17, 18). Небольшой перечень приведен В.А. Ивановым (Иванов, 1984. С. 19). Этот список можно дополнить находками из Икского I в. до н. э. – начала I в. н. э. (Арматынская, 1988. С. 37–38, рис. 4-17), Ново-Сасыкульского I–III вв. н. э. (Васюткин, Калинин, 1986. С. 115, рис. 15-23), Юлдашевского III в. до н. э. – I в. н. э. (Пшеничнюк, 1986. Рис. 4-18) могильников. Наибольшее количество бронзовых наконечников однолезвийных кинжалов происходит из мужских погребений кара-абызской культуры, Охлебининского могильника – в частности (Пшеничнюк, 1968. Рис. 14-1, 3,

7, 8). Значительная серия таких футляров, использовавшихся обычно для хранения ножей, происходит из полностью раскопанного Р.Д. Голдиной Тарасовского могильника на Средней Каме (Голдина, 2003. Табл. 257-14; 289-3; 315-23; 443-4; 458-7; 467-8; 510-9; 534-9; 551-3, 4; 570-23; 588-2; 600-5).

Наконечники копий типа 1а группы 1 обнаруживают значительное сходство с образцами из клада на Буйском городище на Вятке, однако Л.И. Ашихмина при его датировке опирается прежде всего именно на артефакты из Андреевского кургана (Ашихмина, 1987. С. 108–109, 118, рис. 4-3). Наконечники копий этого типа выделяются и в инвентаре погребений пьяноборского времени на Каме и Белой, например, Юлдашевского конца III вв. до н. э. – I в. н. э. (Пшеничнюк, 1986. С. 73, рис. 5-2, 9-2, 10-12), III Кушулевского I в. до н. э. – III в. н. э. (Агеев, Мажитов, 1986. С. 94, рис. 12-1, 2), Ново-Сасыкульского I–III вв. н. э. (Васюткин, Калинин, 1986. С. 121–122, рис. 15-20) могильников. Однотипны и наконечники из Климкинских курганов (Архипов, Шадрин, 1995. Рис. 5-7, 10-2). В качестве прототипа футлярам наконечников копий этого типа можно рассматривать футляр скифского времени из Артанда в Восточной Венгрии (Археология Венгрии, 1986. С. 178, рис. 60-18).

Двушипные наконечники копий 2 группы в период перед рубежом эр и в первые века нашей эры в лесостепной и лесной полосе Восточной Европы встречаются довольно редко. Из западных аналогий можно назвать небольшую серию образцов из зарубинецких погребений II в. до н. э. – третьей четверти I в. до н. э. (Максимов, Русанова, 1993. Табл. II-35, IX-27), единичные находки на дьяковских городищах (Смирнов, 1974. Табл. II-16, с. 36), в Писеральских курганах (Халиков, 1962. Табл. XXVI-1) и в культурах пьяноборского мира, где они известны, на-

пример, в погребении Ново-Сасыкульского могильника I–III вв. (Васюткин, Калинин, 1986. Рис. 15-21).

Железные мелкие трехлопастные стрелы, встреченные в наборах моделей 2а и 3, господствуют в сарматских погребениях начиная с прохоровского времени и бытуют в позднесарматских комплексах вплоть до рубежа III–IV вв. н. э., после которого они неизвестны (Хазанов, 1971. С. 37–40). Костяные трехгранные удлиненно-пропорциональные наконечники, составляющие основу наборов моделей 2, нередки и в составах колчаных наборов из пьяноборских (чегандинских) и кара-абызских погребений (Иванов, 1984. С. 14, рис. 4-22-24, 27-31, 34), где в последних приходится, по мнению некоторых исследователей, как правило, на II–III вв. н. э. (Пшеничнюк, 1993. С. 49–53). По сведениям В.Ф. Генинга, трехгранные костяные наконечники стрел на Гляденовском и Юго-Камском костяных III в. до н. э. – II в. н. э. составляли 30–33% костяных наконечников (Генинг, 1988. С. 144, рис. 33-15-16). Известны они по материалам Городецкого, Троице-Пеленицкого городищ (Смирнов, Трубникова, 1965. Табл. 11-1, 2, 12-23, 25) и IV слоя Троицкого городища (Крис, 1970. Табл. 10-4), который датирован III–V вв. н. э. (Дубынин, 1970. С. 54–60). Крупные костяные наконечники типа 2.1 также находят аналогии в материалах верхнего горизонта нижнего слоя Троицкого городища (Крис, 1970. Табл. 4-9; 10-21), время отложения которого определяется I–II вв. н. э. (Дубынин, 1970. С. 54–60), а наконечники типа 2.3 – нижнего горизонта второго слоя II–III вв. н. э. (Крис, 1970. Табл. 4-6; 10-20; Дубынин, 1970. С. 54–60).

Что касается доспехов, то железный пластинчатый шлем, подобный андреевским, обнаружен в Кипчаковском I курганно-грунтовым могильнике II–I вв. до н. э. пьяноборской культуры (Зубов, 1999. С. 47).

Удила с двухпетельчатыми прямыми псалями I типа были широко распространены как в лесных, так и степных культурах Восточной Европы. Известны они в погребениях пьяноборской эпохи Западного Приуралья (Генинг, 1970. С. 83–84, табл. XI-4, XVII-12, 13; Иванов, 1984. С. 20; Пшеничнюк, 1986. Рис. 5-10; Агеев, Мажитов, 1986. Рис. 12-12; Васюткин, Калинин, 1986. Рис. 17-5, 7), где В.Ф. Генинг датирует их стадиями В и Г (I–II вв. н. э.) (Генинг, 1970. С. 84, 92), а Б.Б. Агеев – II–III вв. н. э. (Агеев, 1993. Рис. 3-17, с. 69). В сарматских древностях донской лесостепи такие удила датируются I–II вв. н. э. (Медведев, 1990. Рис. 12-4, 18-2, 33-6, 40-2), в комплексах Северного Приазовья – II–III вв. н. э. (Шепко, 1987. Рис. 8-4). На Троицком городище они обнаружены во рву на глубине III слоя (Смирнов, 1970. С. 176, табл. 14-21, 24, рис. 16-25), что соответствует II–III вв. (Дубынин, 1970. С. 54–60). Два псаля этого типа имеются в коллекции с городища Пичке-Сорче I–III вв. н. э. в Чувашии (Смирнов, Трубникова, 1965. Табл. 15-20, 21).

Среди ременной гарнитуры захоронений центральной могилы 25 наиболее архаичной выглядит круглая пряжка с кнопками 2 типа 1 группы, аналогичные которой происходят из Гляденовского костыща III в. до н. э. – II в. н. э. (Генинг, 1988. С. 133–134, рис. 32-24) и Охлебнинского могильника, где обнаружена в погребении III этапа (конец II в. до н. э. – II в. н. э.) (Пшеничнюк, 1993. Рис. 10-11). Большая пряжка типа 1 группы 2 имеет оригинальную конструкцию и, вероятно, сделанная на заказ, аналогий не имеет. Малые пряжки с округлой рамкой 2 типа 3 группы и подпрямоугольные 3 типа 5 группы бытовали без заметных типологических изменений на протяжении всего I тыс. н. э. Употребление парных сапожковидных привесок типа 1а в пьяноборских древностях В.Ф. Генинг связывал с комп-

лексами стадии Г (II в. н. э.) (Генинг, 1970. С. 61–62, 92–93, рис. 20-102, 103), а Б.Б. Агеев расширяет время их использования до III в. н. э. (Агеев, 1993. С. 68, рис. 2-24, 3-14). Однако, по мнению Г.И. Матвеевой, андреевские экземпляры, безусловно, древнее пьяноборских, и их прототипом были соединенные клыки медведя из погребения 37 Андреевки (Матвеева, 2003. С. 291). Аналогичные клыки медведя, соединенные через систему сквозных отверстий, были обнаружены в раннем (II–I вв. до н. э.) пьяноборском погребении 32 Кипчаковского I курганно-грунтового могильника (Зубов, 2007в. Рис. 8-3).

Застежки с соединительной петлей, подобные 2 типу 3 группы в пьяноборских древностях, В.Ф. Генинг датировал стадией Г (II в. н. э.) (Генинг, 1970. Рис. 20-81). Известны они и из погребений Писеральских курганов (Халиков, 1962. Табл. XXV-6, 10).

Из ожерелий бус в могиле 25 наиболее ранним выглядит ожерелье модели 4 в захоронении 25-1, где наряду с характерными только для I в. н. э. бусам и широко представлены более архаичные бусы, а разнообразности, специфичные только для II в. н. э., отсутствуют. В ожерельях захоронений 25-2 и 25-4 абсолютно господствуют бусы, получившие распространение только с рубежа новой эры (Гришаков, 1999. С. 34, рис. 2-5–7).

Таким образом, по аналогиям в целом центральное погребение 25 Андреевского кургана не могло быть совершено ранее рубежа эр, как и, соответственно, не позднее I в. н. э. Уточнить его время позволяет анализ комплексов группы 2 грунтовых погребений.

**Вторая группа** включает мужские погребения 37-41, 45, 46, 50-51, 54, 55, 56, женское погребение 38-39 и детское 34.

Целый ряд перечисленных вещей первой группы (рис. 29-3–20) встречается и в муж-

ских погребениях второй. Новыми для них являются колчаные наборы 4 модели (рис. 29-22) и наличие глиняных сосудов разных типов (1.2, 1.4, 2.2) во всех мужских погребениях. Среди других скоррелированных вещей, обнаруженных только в мужских погребениях этой группы, – пряжки 3 группы 3 типа (рис. 29-24) и ворворки 1 типа (рис. 29-23).

Кроме них, в мужских комплексах второй группы встречены некоррелируемые предметы: удила типа 3а и уздечный набор из погребения 54, ожерелье из бус модели 7, железная пряжка без подвижного язычка из погребения 50, пряжки 2 группы 2 типа, 4 группы 1 типа, 5 группы 1 и 2 типов, костяная пряжка с выступом для застегивания и застежка 4 группы 3 типа, бронзовые привески-уточка и ряд мелких полусферических бронзовых и железных бляшек.

Бляхи 1 группы 1 типа встречены в комплексах женских погребений во впускных погребениях. Интересно отметить, что инвентарь захоронения «слуги» 41 в могиле 37-41 включал застежку 2 группы (рис. 29-32) и нож 1 типа (рис. 29-34), которые типичны для мужских впускных захоронений.

Основанием для синхронизации женских и мужских погребений группы 2 являются ожерелья бус 3 модели, полированные бляхи 2 группы, миниатюрные застежки 4 группы 1 типа, а также особенности обряда погребения 38-39.

Характерным для женских погребений второй группы является сочетание ожерелий бус 3 модели (рис. 30-1) и золотых височных подвесок 1 типа (рис. 30-2). Захоронение 39, сопровождавшее основное – 38, содержало аналогичную привеску, но из бронзы. В женских комплексах этой группы отсутствуют такие украшения, как браслеты и шейные гривны, и ряд других украшений, характерных для погребений третьей и четвертой групп, хотя встречается аналогичная

глиняная посуда. В них есть ряд некоррелируемых вещей: наконечник 2 варианта, ажурная литая бляха 1 типа и ажурная литая застежка с миндалевидной рамкой.

Во вторую группу, скорее всего, входят также женское погребение 40 с некоррелируемыми золотой височной подвеской типа 2 в сочетании с пряжкой 1 группы 1 типа и детское погребение 33.

Абсолютная датировка группы 2 может опираться на ожерелья бус модели 3, которые содержались как в погребениях этой группы, так и во впускных захоронениях 3 группы. Для них характерно сочетание значительных долей бус, специфичных, с одной стороны, для I в. н. э., с другой – для второй половины I – первой половины II вв. н. э. Следовательно, время их употребления можно убедительно относить ко второй половине I – началу II вв. н. э. (Гришаков, 1999. С. 34–36, рис. 2-4). Ожерелье же модели 7 содержало довольно значительную часть бус, характерных для всего I в. н. э. (Гришаков, 1999. Рис. 2-3). Другие артефакты 2 группы имеют также более широкий диапазон бытования, который не противоречит датировке ожерелий модели 3 и перечисленным аналогиям из 1 группы.

В колчаных наборах 4 модели, характерных только для этой группы, появляются железные двушипные черешковые и втульчатые наконечники стрел. К.А. Смирнов разделял черешковые наконечники на вырубленные из пластины и кованные, при этом находки первых, по его наблюдениям, приходятся на напластования I–IV вв. н. э. дьяковских городищ, а вторые, аналогичные андреевским образцам, относятся к «несколько более раннему времени» (Смирнов, 1974. С. 33–34). В последние годы он был склонен сопоставлять железные двушипные наконечники Андреевского кургана с образцами из римских лагерей Дунайского лимеса I–III вв. н. э. (Смирнов, 1991. С. 59;

Смирнов, 1992. С. 5). Х.И. Крис связывала черешковые наконечники Троицкого городища с верхним и нижним горизонтами верхнего слоя (Крис, 1970. Табл. 9-19-21, с. 163), которые накапливались во II–V вв. н. э. (Дубынин, 1970. С. 54–60). На Щербинском городище их находки соотносятся со вторым периодом функционирования памятника – IV–III вв. до н. э. – I в. н. э. (Дубынин, 1974. С. 228–229, 249–250). О.Н. Бадер определял время бытования повсеместно двушипных наконечников I–III вв. н. э., подчеркивая, что более крупные образцы датируются скорее всего I в. н. э. (Бадер, 1950. С. 117). Идентичный андреевским наконечник стрелы происходит из Гляденовского костища III в. до н. э. – II в. н. э. (Генинг, 1988. С. 132–134, рис. 33-8). Из западных аналогий можно назвать наконечник с Почепского селища, верхняя хронологическая граница которого определяется в рамках II в. н. э. (Обломский, 1993. С. 47, табл. XVII-10). Втульчатые двушипные наконечники известны также на дьяковских городищах (Смирнов, 1974. С. 33, табл. II-1). На Троицком городище они обнаружены в верхнем горизонте нижнего слоя и нижнем горизонте верхнего слоя, датированные I–III вв. н. э. (Крис, 1970. Табл. 9-14, 15, с. 162; Дубынин, 1970, с. 54–60). Их находки происходят из культурного слоя пшеворского поселения у с. Подберезцы в Львовской области, которое функционировало во второй половине I в. до н. э. – первой половине IV в. н. э. (Козак, 1985. С. 85–85, рис. 9-17), и поселения Галиш-Ловачка латенской культуры Закарпатья (Бидзиля, Щукин, 1993. С. 73, табл. XXV-6, 8). В междуречье Суры и Оки двушипные наконечники встречены на городище Пичке-Сорче в Чувашии (Смирнов, Трубникова, 1965. Табл. 15-10, 11, 14-16), в Сергачском могильнике «Кожина Слобода» (Снежневский, 1894), Писеральских курганах (Халиков, 1962. Табл. XXIV-1-5, с. 135)

и Кошибееве (Спицын, 1901. Табл. VI-27). Костяной наконечник с предупорной муфтой типа 2.2, но более миниатюрный, чем андреевский, обнаружен в верхнем горизонте нижнего слоя Троицкого городища, датированном I–II вв. н. э. (Крис, 1970. Табл. 4-9; Дубынин, 1970. С. 54–60).

Удила типа 3а можно сопоставить с удилами из сарматского кургана последней четверти I в. н. э. под Азовом, у которых концы двухпетельчатых псалий раскованы в виде лопаточки и украшены малыми фаларами (Беспалый, 1992. Рис. 4, с. 190).

Пряжки типа 1 группы 4, которые в литературе иногда называют «маркоманнскими», датируются многочисленными аналогиями в сарматских погребениях Подонья I в. н. э. (Медведев, 1990. Рис. 8-6, 17-7, 18-4, 21-6), комплексах I – начала II вв. н. э. Центрального Предкавказья (Абрамова, 1983. Рис. 2-12), позднескифских погребениях I в. н. э. в Крыму (Дашевская, 1991. С. 36, табл. 63-13, 14). Известны они и в пьяноборских древностях, например Ново-Сасыкульском могильнике I–III вв. н. э. (Васюткин, Калинин, 1986. Рис. 14-17). Пряжки 5 группы 1 типа находят аналогии в пшеворских погребениях второй половины I–II вв. н. э. (Козак, 1993. Табл. XXII-17), а близкая 2 типу обнаружена на Почепском селище, датируемом началом раннеримского периода (Заверняев, 1969. Рис. 14-23; Обломский, 1993. Табл. XII-29, с. 47). Пряжка 1 группы 1 типа с неподвижным язычком находит аналогии в культурах пьяноборского мира, где они появляются на рубеже I в. до н. э. – I в. н. э. и «бытуют до конца пьяноборской эпохи» (Генинг, 1970. С. 46, рис. 20-41). I–II вв. н. э. датируются подобные пряжки и по материалам памятников пьяноборского круга в бассейне Вятки (Лещинская, 1995. Рис. 2-25). Железная пряжка с арматурной основой, по-видимому, близка по типу обнаруженной в погребении 10 кургана 2 Писеральского могильника (Ха-

ликов, 1962. Табл. XXIV-10). Идентичная костяной пряжке с выступом для застегивания происходит из Ново-Сасыкульского могильника I–III вв. н. э. в низовьях Белой (Васюткин, Калинин, 1986. Рис. 13-15). Остальные пряжки из погребений 2 группы аналогичны не имеют, хотя можно отметить, что скобы-петли и гофрирование рамки, как это прослеживалось у пряжек 3 группы 3 типа из захоронения 37, применялись у чегандинских кольцевых застежек с неподвижным крючком (Генинг, 1970. Табл. VII-12, VIII-2, 5).

Полированная бляха 1 группы 1 типа, располагавшаяся на нижнем конце ножен палаша захоронения 50, находит многочисленные аналогии в древностях пьяноборского круга, например, в III Кушулевском (Агеев, Мажитов, 1986. Рис. 7-9), Ново-Сасыкульском (Васюткин, Калинин, 1986. Рис. 7-21), Пьяноборском (Спицын, 1901. Табл. III-14) могильниках. По материалам могильников Чеганда II и Нырғында II их датируют стадиями В и Г (I–II вв. н. э.) (Генинг, 1970. С. 92, рис. 20-69, табл. VI-7). В кара-абызских комплексах они встречаются во II–III вв. н. э. (Пшеничнюк, 1993. Рис. 18-10, 19-16). Обнаружены они и на Гляденовском костыше (Генинг, 1988. Рис. 32-25). Следует отметить применение аналогичной бляхи с колпачком для украшения ножен двулезвийных мечей Писеральских и Климкинских курганов (Халиков, 1962. Табл. XXIII-1; Архипов, Шадрин, 1995. С. 116, рис. 10-9). Наиболее раннее украшение ножен однолезвийного кинжала (боевого ножа) бляхой с коническим колпачком и петлей на обороте было зафиксировано в погребении 11 Кипчаковского I курганно-грунтового могильника раннепьяноборского времени (Зубов, 1999. Рис. 4-1, 2; Зубов, 2007в. С. 85, рис. 10-1, б).

Височные привески 1 типа, встречающиеся в женских погребениях, были широко распространены в сарматской среде начи-

ная с прохоровского времени, но там они имеют меньшее количество оборотов (Смирнов, 1989. Табл. 71-63–65, 70; Мошкова, 1989. Табл. 82-11, 12). Характерны они, например, для сарматских погребений I – начала II вв. н. э. Подкумского могильника в Центральном Предкавказье (Абрамова, 1983. С. 67, рис. 2-18). Аналогичная привеска из желтого металла происходит из женского погребения Писеральских курганов (Халиков, 1962. С. 119, рис. 42, табл. XII-8).

Миниатюрные застежки 4 группы, обнаруженные в мужских и женских погребениях этой группы, в первые века нашей эры встречались sporadически повсеместно в Восточной Европе, например в сарматских (Медведев, 1990. С. 154, рис. 31-5, 32-21) и пьяноборских древностях (Васюткин, Калинин, 1986. Рис. 14-9, 13, 14).

Ажурная литая бляха 1 типа имеет аналогии в погребении 4 кургана 1 Писеральского могильника (Халиков, 1962. Табл. XXVII-2). По форме, технике исполнения и декору им чрезвычайно близки еще две бляхи из Писеральских курганов (Халиков, 1962. Табл. XXVII-1, 3), бляха из Климкинского кургана (Архипов, Шадрин, 1995. Рис. 5-9) и экземпляр из клада I – начала II вв. н. э. на городище Долматово в Рязанском Поочье (Ахмедов, 2003. Рис. 1-1, с. 132, 134), но они крепились при помощи иглы и пластинчатого приемника.

Ажурная литая миндалевидная застежка из женского захоронения 39 имеет значительное сходство с застежкой из III Кушулевского могильника пьяноборского типа I в. до н. э. – III в. н. э. (Агеев, Мажитов, 1986. Рис. 9-20, с. 94), Климкинского кургана (Архипов, Шадрин, 1995. Рис. 7-6), а также случайной находкой из Красноармейского района Чувашии (Смирнов, 1961. Рис. 27-10) (рис. 41).

Таким образом, нижняя граница 2 группы не должна опускаться ниже середины I в.



н. э. Это обосновывается в первую очередь хронологической позицией ожерелий 3 модели и не противоречит приведенным выше аналогиям. Датировка же центрального погребения 25, смыкающегося с древностями 2 группы, приходится соответственно на время около середины этого столетия.

Исходя из этого, хронологические рамки грунтовых погребений 2 группы, которые накапливались на памятнике не более чем на протяжении жизни взрослого поколения, то есть около 25 лет, чему как раз соответствует небольшое их число и половозрастной состав, приходится на третью четверть I в. н. э.

Это подтверждается абсолютной датировкой впускных погребений 3 и 4 групп, которые необходимо анализировать совместно, так как различия между ними отражают, по-видимому, социальную стратификацию, о чем говорилось выше.

**Третья группа** представлена мужскими погребениями 17+48, 19+27, 21, 22, 28, 32, 49, 52 и женскими захоронениями 4, 10, 24, 47, 53.

Мужские погребения этой группы содержали очень мало предметов, встреченных в первой и второй группах. Это только двушипные наконечники копий 2 группы (рис. 29-21), единственная бронзовая массивная коническая поясная накладка, однотипные которой составляли около половины поясной гарнитуры 1 модели (рис. 29-6) и отдельные типы сосудов.

Для данной группы погребений характерны колчаные наборы 1 модели (рис. 29-27), палаши с навершием 2 типа (рис. 29-28), удила 2 типа различных вариантов (рис. 29-26) и копыя 1 группы типа 2а (рис. 29-25). Только в погребениях этой группы встречены деревянные чаши.

В мужских комплексах имеется ряд предметов, неизвестных в первых двух группах, но распространенных в четвертой. Это шей-

ные гривны (рис. 29-29), поясные привески 2 типа (рис. 29-30), застежки 1 и 2 групп (рис. 29-31, 32), пряжки 3 группы 1 типа (рис. 29-33).

Среди некоррелируемых вещей имеются однолезвийный кинжал 2 типа, наконечники копий 1 группы типов 1б, 3 и 4, бронзовая литая обойма с округленным пластинчатым концом, возможно, от уздечки, бронзовая литая четырехугольная бляшка с крестовидным выступом и бронзовый котелок галло-римского производства.

К этой группе относится, скорее всего, и мужское погребение 43 с единственным палашиком 2 типа.

В женских погребениях этой группы сочетаются вещи, показательные как для второй (рис. 30-1, 2), так и третьей групп. Специфичными для них являются пряжки 4 группы 2 типа (рис. 30-3) и ожерелья бус модели 2 (рис. 30-4), которая встречена также в мужском погребении 2 группы.

Появляются полированные бляхи 1 группы 1 типа (рис. 30-5), которые составляют основу наконечника 1 варианта, шейные гривны (рис. 30-7), браслеты 1 типа (рис. 30-6), застежки 1 группы (рис. 30-8) и пряжки 3 группы 1 типа (рис. 30-9).

Кроме того, женские погребения содержали ряд некоррелируемых предметов: брошь с прямоугольным корпусом, поясной набор из литых ажурных привесок с петелькой на оборотной стороне, имитирующих «лапки водоплавающей птицы», двухсекционный футляр для ножей, миниатюрную застежку 4 группы 4 типа, а также коррелируемые с мужскими комплексами ожерелья модели 5 (рис. 29-10), фибулы типа «Aucissa» и застежку 2 группы (рис. 29-32).

К этой группе, возможно, относятся также женские погребения 1 с височной спиральной подвеской 1 типа (рис. 30-2) и ржк 42 с ожерельем бус модели 3 (рис. 30-1), сопровождаемые сосудами.

**Четвертая группа** включает мужские погребения 2, 3, 14, 16+48, 29, 35, 36 и женские захоронения 12, 13, 44.

В мужских комплексах содержатся украшения, широко представленные и в предыдущей группе (рис. 29-29–33). Но для них показательны колчаные наборы 5 модели (рис. 29-36) и копьё 1 группы типа 2б (рис. 29-35).

Кроме того, единственными экземплярами представлены одночастная сапожковидная привеска, аналогичные которой составляли основу поясной гарнитуры 2 модели (рис. 29-2), и крупная умбововидная накладка, идентичная экземпляру из комплекса второй группы. С женским комплексом третьей группы коррелируется фибула «Aucissa».

Из некоррелированных предметов в мужских погребениях имеются меч 1 группы 2 типа, удила типа 3б и пряжка 5 группы 4 типа.

Выделение женских комплексов обосновывается отсутствием в них ряда предметов, известных во второй (рис. 30-1, 2) и третьей группах (рис. 30-1–4), и в то же время наличием украшений, идентичных в предыдущей группе (рис. 30-5–9). Среди некоррелируемых вещей имеется только застежка с пластинчатой рамкой.

Не исключено, что к этой группе относятся также женское погребение 15 и мужское погребение 6 с невыразительным инвентарем, с состав которого входили застежки 1 группы.

О дате впускных погребений 3 и 4 групп можно судить на основании следующих наблюдений. Однолезвийные клинки 2 типа 2 группы с навершием в виде рожек находят аналогии в пьяноборской среде Прикамья (неопубликованные клинки из погребений 78, 79 могильника Ныргында II, раскопки 1968 г. В.Ф. Генинга и В.В. Одинцова), погребений 133, 143 Афонинского могильни-

ка (раскопки 1980 г. Г.Н. Ключевой). Два меча происходят из погребений 733а и 1317 Тарасовского могильника (Голдина, 2003. Табл. 315-27, 509-10). Там известны и литые усложненные бронзовые наворачия, например из погребения 7 могильника Чеганда II (Генинг, 1970. С. 62-63, табл. XI-1) и погребения 71 могильника Ныргында II (раскопки 1968 г. В.Ф. Генинга и В.В. Одинцова). В.Ф. Генинг был склонен рассматривать «подобный мотив оформления наворачия» как продолжение развития зооморфных, прежде всего, ананьинских традиций и датировал эти клинки II в. н. э. (Генинг, 1970. С. 93). В Окско-Сурском бассейне они встречены в погребении 13 Кошибеевского могильника (Спицын, 1901. Табл. XII-3), разрушенном погребении Сергачского могильника «Кожина Слобода» (Снежневский, 1894). Навершие в виде рожек представлено и в материалах I–III вв. н. э. городища Пичке-Сорче в Чувашии (Смирнов, Трубникова, 1965. Табл. 15-17). О том, что клинки с навершием в виде «рожек» занимают особое место, не связанное с эволюцией сарматского оружия с кольцевым наворачием, сейчас совершенно ясно. Они не имеют прямых аналогий за пределами поволжско-приуральской лесостепной полосы (рис. 40) и являются продукцией местных оружейников (Зубов, 2007а, С. 130). Так, в первые века нашей эры здесь появляются, а в дальнейшем получают развитие традиции оформления ювелирных изделий грибовидными шляпками. Наиболее показательны круглопроволочные и многовитковые спиральные браслеты и гривны с грибовидными шляпками на концах, подражающие античным образцам I–II вв. н. э. Этот мотив в поволжской среде очень устойчиво сохраняется на протяжении последующих столетий. Достаточно указать на кошибеевскую серию гривен с перехлестнутыми заходящими концами, один из которых оформлен в

виде грибовидной шляпки (Шитов, 1988. С. 7).

Образцы клинкового оружия 1 типа 2 группы начинают преобладать в поволжских комплексах со II в. н. э., когда «они распространились ... далеко за пределы сарматского мира» (Хазанов, 1971. С. 20), и встречаются на протяжении всего позднесарматского времени. Судя по форме рукояти, которая постепенно расширяется к треугольному основанию полосы, андреевский экземпляр относится к ранним образцам II в. н. э. Однолезвийный кинжал с рукояткой, обмотанной бронзовой лентой, находит аналогии в пьяноборских и кара-абызских захоронениях, где В.А. Иванов называет подобное оружие боевыми ножами, отмечая их широкое распространение в мужских комплексах (Иванов, 1984. С. 18–19, рис. 6).

Наконечник, подобный копьям типа 2б группы 1, происходит из нижнего горизонта верхнего слоя Троицкого городища, который датируется II–III вв. н. э. (Дубынин, 1970. Табл. 8-4, с. 58), а типа 3 – известен на Троице-Пеленицком городище в Среднем Поочье (Смирнов, Трубникова, 1965. Табл. 15-19). Широколезвийный наконечник типа 4 можно сравнить с сарматскими верхнедонскими наконечниками II – первой половины III вв. н. э. (Медведев, 1990. Рис. 44-2, 46-1б). Впоследствии копья с подобными длинными наконечниками становятся характерными для погребений IV–V вв. Абрамовского могильника (Шитов, 1977. С. 116, рис. 1-5). Их отдельные экземпляры известны также в погребениях IV в. Кошибеевского могильника (Шитов, 1988. С. 16, табл. X-8). Можно отметить, что наконечник типа 1.1б, безусловно, является подражанием образцам типа 1.1а, характерным для грунтовых погребений.

В колчаные наборы 1 модели, характерной для 3 группы, входили наконечники стрел 1 типа 3 группы, значительная серия кото-

рых известна с дьяковских городищ (Смирнов, 1974. С. 29). На Щербинском городище их употребляли на протяжении первого и второго периодов использования памятника (VII–VI вв. до н. э. – I–II вв. н. э.) (Дубынин, 1974. С. 218–219, 250).

Аналогию оригинальным удилам типа 2а находим в сарматском погребении кургана 12 Никольского могильника в Нижнем Поволжье, которое датируется второй половиной I – началом II вв. н. э. (Засецкая, 1979. Рис. 17-3). Можно отметить, что инкрустированный двухпетельчатый псалий, но с прямообрубленными концами, обнаружен на Троицком городище (Смирнов, 1970. Рис. 16-25). Параллели удилам типа 2б с инкрустацией имеются в сарматском кургане второй половины I – начала II в. у с. Нижняя Добринка на севере Волгоградской области, причем исследователи указывают еще на серию таких удил из сарматских погребений I в. н. э. (Сергацков, Захаров, 2006. С. 121–122, рис. 3-2, 3, 6). Удила типа 3б встречены в Филимоновском погребении 1 из Кобани I в. н. э. (Абрамова, 1974. С. 6–7, рис. III-30, табл. 1). М.П. Абрамова приводит данные по таким удилам, происходящим из кургана II–III вв. н. э. Усть-Лабинского могильника и кургана конца I в. н. э. у ст. Казанская, отмечая, что они характерны для погребений Прикубанья первых веков нашей эры (Абрамова, 1974. С. 7). Удила этого типа известны также в пьяноборских древностях (Васюткин, Калинин, 1986. Рис. 17-1; Агеев, Мажитов, 1986. Рис. 12-13) и в Писеральских курганах (Халиков, 1962. Табл. XXIV-11, 12).

Двухсекционный футляр для ножей, аналогичный андреевскому, происходит из пьяноборского Ново-Сасыкульского могильника I–III вв. н. э. (Васюткин, Калинин, 1986. Рис. 15-22). Еще три экземпляра обнаружены в комплексах Тарасовского могильника на Средней Каме (Голдина, 2003. Табл. 453-

16, 468-3, 500-11). В дальнейшем ножны такого типа для ножа и шила получили широкое распространение в комплексах мазунинской культуры III–V вв. (Останина, 1997. С. 69–70, рис. 15-17, 16-2).

Шейные гривны с замком в виде петли и крючка с грибовидной головкой известны в пьяноборских древностях, например Пьяноборском (Спицын, 1901. Табл. 3-4), Ново-Сасыкульском I–III вв. н. э. (Васюткин, Калинин, 1986. Рис. 6-12) могильниках, изредка встречаются в сарматских погребениях Подонья второй половины I – начала II вв. н. э. (Медведев, 1990. Рис. 9-7, с. 61). Гривны этой разновидности доживают вплоть до IV в., о чем свидетельствует серия таких изделий, но с перехлестнутыми концами, из Кошибеевского и Польно-Ялтуновского могильников (Спицын, 1901. Табл. VII-11; Шитов, 1988. С. 7, табл. III-11, VII-8, VIII-8, XI-8, 15). Украшения из двух перекрученных гривен обнаружены в Кошибеевском могильнике (Спицын, 1901. Табл. VII-14), в финно-угорских памятниках Белозерья начала новой эры (Башенькин, 1994. Рис. XII-20). Прием перевивки трех проволочных гривн с грибовидной конической головкой был применен при изготовлении гривны из Ново-Сасыкульского могильника (Васюткин, Калинин, 1986. Рис. 6-5).

Спиральные круглопроволочные браслеты 1 типа, но без грибовидной головки, встречаются в комплексах Ново-Сасыкульского могильника (Васюткин, Калинин, 1986. Рис. 6-2). Браслеты 2 типа из разрушенного впускного комплекса Андреевки находят аналогии в сарматских погребениях Подонья второй половины I – начала II вв. н. э., середины – второй половины II в. н. э. (Медведев, 1990. Рис. 12-11, 32-34), древностях II в. до н. э. – II–III вв. н. э. саргатской культуры Западной Сибири (Могильников, 1992. Табл. 126-33). Известны

они в позднезарубинецких погребениях верховьев Южного Буга второй половины I – второй половины, конца II в. н. э., где считаются предметами античного импорта (Обломский, 1993. Табл. XVII-18). В Северном Причерноморье их бытование относится к I–II вв. н. э. (Цветаева, 1984. Табл. CLXVII). В позднескифских погребениях Крыма такие браслеты датируются также I–II вв. н. э. (Дашевская, 1991. С. 39, табл. 71-5).

Характерными для впускных погребений являются пряжки 3 группы 1 типа, известные в дьяковских (Смирнов, 1974. С. 47, табл. V-7) и пьяноборских древностях (Васюткин, Калинин, 1986. Рис. 14-4). Они встречаются в сарматских погребениях Подонья I в. н. э. (Медведев, 1990. Рис. 14-4-5) и происходят из кургана последней четверти I в. н. э. под Азовом (Беспалый, 1992. Рис. 1-8, с. 180). Судя по материалам Кошибеевского могильника, отдельные экземпляры доживают до III–IV вв. (Шитов, 1988. Табл. V-8). В мужских комплексах с пряжками 3 группы 1 типа обычно встречались поясные привески 2 типа, аналогии которым нам неизвестны. Интересно, что изготовленные в подражание «маркоманнским» пряжки 4 группы 2 типа имеют также заклепанные концы и являются продуктом, скорее всего, местных мастеров.

Широкорамчатые застежки 1 группы известны в пьяноборских древностях (Спицын, 1901. Табл. I-8, 13; Васюткин, Калинин, 1986. Рис. 14-12, 27). Близкие по конструкции корпуса, но с язычком, продетым через петлю или отверстие на корпусе, в чегандинских комплексах датировались В.Ф. Генингом II в. н. э. (Генинг, 1970. Рис. 20-98). Круглопроволочные застежки 2 группы также встречаются в пьяноборских комплексах первых веков н. э. (Васюткин, Калинин, 1986. Рис. 14-22).

Андреевские экземпляры фибул типа «Aucissa», обнаруженные во впускных по-

гребениях 3 и 4 групп, по мнению В.П. Шилова, ближе всего напоминают тип II или близкий к нему тип III по классификации О. Клиндта-Йенсена, появившийся в последние десятилетия до н. э. В отличие от А.К. Амброза, по своду которого фибулы «Aucissa» повсеместно в Европе датируются первой половиной I в. н. э. (Амброз, 1966. С. 26), В.П. Шилов отмечал их находки и в более позднее время: в римском лагере у Майнца в комплексах с кирпичами, имеющими штемпель 4-го римского легиона, который стоял здесь с 43 по 70 г. н. э., в пограничных германских лагерях, где они бытовали во II в. н. э. (Шилов, 1975. С. 156). Вероятность их более позднего употребления подкрепляется автором ссылкой на находку фибулы «Aucissa» в земляном склепе 36 некрополя Неаполя скифского с вещами начала II в. н. э. (Шилов, 1975. С. 156). В настоящее время их бытование позднее I в. н. э. убедительно демонстрируется серией находок из позднесарматских погребений, например, в кургане 5 Архаринского могильника в Калмыкии (Скрипкин, 1977. С. 116), кургане на арыке Джун в Узбекистане (Оболдуева, 1988. Рис. 4-11, с. 166) и других позднесарматских комплексах (Мошкова, 1989. С. 201, табл. 82-94).

Кованый котелок галло-римского производства, обнаруженный в засыпке мужского погребения 21, В.В. Кропоткин относил к II–III вв. н. э. (Кропоткин, 1970. С. 26, рис. 56-

5, 66-4) и отмечал, что такие котелки встречаются в позднесарматских погребениях этого времени в Поволжье и Приуралье (Кропоткин, 1969. С. 34-36). По наблюдениям М.Г. Мошковой, в сарматской среде после II в. н. э. количество кованых котелков резко сокращается, а с середины III в. к сарматам они практически уже не поступают (Мошкова, 1989. С. 195).

Андреевскую чашу В.В. Кропоткин датировал I в. до н. э. (Кропоткин, 1969. С. 32–33; Кропоткин, 1970. С. 24, рис. 56-6, 7, 66-1-3). В.П. Шилов относил ее изготовление к рубежу I в. до н. э. – I в. н. э. (Шилов, 1972. С. 194; Шилов, 1975. С. 146–147) и справедливо считал, что при определении времени погребения чаши следует учитывать ее длительное употребление, о чем свидетельствуют следы ремонта изделия. Из аналогичных в Поволжье он отмечал чашу в составе сервиза, сопровождавшего богатое сарматское погребение первой половины I в. н. э. кургана 28 Жутовского могильника в Астраханской области (Шилов, 1975. С. 150, рис. 58-1).

Таким образом, верхняя хронологическая граница 3 и 4 групп впускных погребений, имеющих узкие хронологические маркеры, приходится на начало (может быть, первую четверть) II в. н. э. В целом, основная масса впускных погребений, на наш взгляд, была совершена в последней четверти предыдущего столетия.



## Глава 2 АНДРЕЕВСКИЙ 2 КУРГАН

Насыпь № 2, которая располагалась в 0,3–0,4 км к юго-востоку от кургана № 1 (рис. 4) и была раскопана в 1965 г., не содержала следов захоронений (рис. 34). П.Д. Степанов, несмотря на обнаруженный под насыпью развал сосуда с псевдорогожными отпечатками, ссылаясь на письменные источники XVII в., предпочел трактовать курган как ритуальный памятник позднесредневековой мордвы. Соответственно, материалы не были опубликованы и интерпретированы на фоне памятников андреевско-писеральского круга.

Насыпь № 2 диаметром 36 м при высоте 0,93 м к моменту раскопок распаивалась. Снятие насыпи проводилось вручную траншеями шириной 4 м, размеченными на квадраты 4×4 м, между которыми оставались бровки шириной 0,5–1,0 м. В отчете П.Д. Степанов отмечал, что на профилях отчетливо просматривались граница насыпи и погребенного чернозема.

В насыпи на глубинах от -32 до -70 см во всех секторах обнаружены обугленные плахи. Наиболее четко сохранились группы плах в три ряда в восточном секторе кургана на глубине -36, -43 см, вытянутые по линии С–Ю, и в западном секторе на глубине -36 см, расположенные по линии СЗ–ЮВ.

На глубинах от -37 до -65 см в различных секторах встречались отдельные фрагменты керамики. К сожалению, они не сохрани-

лись, а в отчете их описание отсутствует. В северо-западном секторе ближе к центру кургана на глубине -35 см был найден точильный камень, который также утерян.

В северо-восточном секторе на глубинах -45, -50 см зафиксированы два кострища округлой формы диаметром 0,6 м и 1,0 м. Рядом с ними на этом же уровне обнаружены челюсть коровы и зубы лошади.

В 3 м к юго-западу от кострища № 1 была вскрыта яма подпрямоугольной формы с закругленными углами, вытянутая по линии СЗ–ЮВ (129-321°) длиной около 1,65-1,70 м при ширине около 0,6 м. Отметок, с которых прослеживались очертания ямы, и в отчете и в полевом оригинале нет. По описанию в отчете она была углублена в материковую глину. Это подтверждается также наличием материкового выкида. В центре ямы вскрыта «неглубокая» (точных отметок нет) столбовая ямка с древесным тленом.

Особое внимание вызывает находка в юго-восточном секторе развала сосуда с псевдорогожными отпечатками (рис. 34-1). Его фрагменты, судя по полевому плану, были сконцентрированы в трех местах в пределах квадрата 4×4 м, что может свидетельствовать об его намеренном разбивании. Уровень их залегания от -80 до -100 см, что соответствует приблизительно дневной поверхности, хотя П. Д. Степанов отмечает,

что развал сосуда располагался в слое погребенного чернозема. Не исключено, что методика раскопок передвижными траншеями с широкими (до 1 м) бровками через 4 м, примененная исследователем, привела к стратиграфическим погрешностям. К тому же, насыпь кургана по приводимому стратиграфическому разрезу в этом квадрате составляла около 1,0 м, а мощность слоя погребенной почвы – около 0,25-0,3 м.

Форма и размеры сосуда восстанавливаются достаточно точно (рис. 34-2): общая высота 26,5-27,0 см, высота наибольшего расширения тулова около 20,0 см, диаметр горла по венчику 21,0 см, диаметр наибольшего расширения тулова 22,5 см, диаметр днища 9,0 см. Это бокаловидный сосуд высоких пропорций с усеченно-сфероконическим туловом. Венчик прямосрезанный, с завернутым на внешнюю сторону краем, образующим утолщение, и небольшим наплывом вовнутрь. Вся внешняя поверхность покрыта псевдорогожными отпечатками, более четкими – на придонной части. На обресе венчика оттиски отсутствуют. Внешняя поверхность бурого цвета, более темная изнутри. Обжиг костровый, среднего качества. Тесто насыщено сортированным песком.

П.Д. Степанов посчитал, что обнаруженный сосуд никакого отношения к кургану не имеет и, скорее всего, связан с расположенным рядом «большим селищем городецкой культуры» (Андреевским селищем), раскопки которого он предпринял 3 года спустя. Но в керамическом комплексе Андреевского селища, которое, как показали последующие исследования, составляет с Андреевским курганом № 1 единый археологический комплекс, нет ни одного фрагмента классической (псевдорогожной или текстильной) городецкой керамики (по нашим подсчетам, в коллекции насчитываются фрагменты около 112 сосудов). К тому

же, внешняя граница поселения, определенная по сборам подъемного материала на пашне, располагается в 0,5 км от Андреевского кургана № 2. Перемещение на столь значительное расстояние многочисленных фрагментов одного сосуда, «случайно» оказавшихся под насыпью «позднесредневекового мира» (по П.Д. Степанову), даже в результате интенсивной распашки, более чем проблематично.

Таким образом, помещение на площадку будущей насыпи Андреевского кургана № 2 сосуда с псевдорогожными отпечатками и совершение здесь ритуальных актов, с которыми связаны кострища, остеологические останки, яма со столбом, а также сооружение сложной деревянной конструкции с последующим ее сожжением было единовременным актом.

П.Д. Степанов, безусловно, правильно определил характер памятника как ритуальный. Так, поминальные памятники в виде насыпей со следами тризн в виде костей лошади, овцы и от одного-двух до нескольких десятков сосудов (обычно фрагментированных) довольно широко известны в восточноевропейских степях начиная со скифского времени вплоть до III в. н. э. Причем некоторые сосуды в таких насыпях, по наблюдениям исследователей, были положены, вероятно, в неглубокие ямы, форма которых не прослеживалась (Беспалый, Головкова, Ларенок, 1989. С. 156), что не противоречит условиям залегания андреевского сосуда с учетом отметок П.Д. Степанова. Представляет интерес также курган № 12 Ново-Никольского могильника сарматского времени на Верхнем Дону, граница которого частично совпадала с бывшим здесь ранее городецким селищем. Насыпь № 12, располагавшаяся в стороне от могильника являлась там «не погребальным сооружением, а загадочной насыпью культурного слоя, представляющей,

видимо, остатки жилого или культового сооружения, датированной фибулой римского типа I–III вв. н. э.» (Левенок, Миронов, 1976. С. 28–30).

Очевидна, на наш взгляд, и генетическая связь Андреевского кургана № 2, как

поминально-жертвенного памятника, с расположенными рядом селищем и курганом № 1, с которыми он образует единый археологический комплекс, функционировавший на протяжении второй половины I – начала II в. н. э.





### Глава 3

## АНДРЕЕВСКОЕ СЕЛИЩЕ

Памятник располагается в 0,6-0,7 км к востоку-юго-востоку от кургана № 1 и в 0,5 км к востоку-северо-востоку от кургана № 2 (рис. 4). Культурный слой мощностью до 0,3 м был сильно потревожен ежегодной распашкой. Концентрация подъемного материала фиксировалась на площади около 6 000 кв. м (Степанов, 1974. С. 76), хотя, безусловно, первоначальная территория памятника была существенно меньше. Поселение исследовалось 7 траншеями общей площадью 164 кв. м. Следов каких-либо сооружений на памятнике не выявлено.

#### Керамическая посуда.

Из общей массы керамического материала выделяются фрагменты 112 сосудов, 42 из них имеют достаточно выразительную профилировку, на основании которой представляется возможность их анализа. Полный профиль сосудов ни в одном из случаев не восстанавливается. По технологическим признакам визуально андреевская поселенческая керамика довольно однородна. Это неорнаментированные лепные сосуды с бугристой, небрежно заглаженной поверхностью серо-коричневого, светло-коричневого, черного цвета, насыщенные шамотом грубой и средней консистенции. Все обнаруженные сосуды – плоскодонные.

Первую группу сосудов составляют горшковидные, мисковидные, банковидные сосуды. Это плавно профилированная посуда,

наибольшее расширение тулова всегда приходится на верхнюю часть (36 экземпляров, что составляет 85,7% от всех учтенных фрагментов с выраженной профилировкой).

Тип 1 представлен сосудами со слабо профилированным коротким плечиком, плавно переходящим в невысокое едва выраженное горло с округлым слегка утолщенным (рис. 35-1, 4, 5, 8, 11), прямосрезанным (рис. 35-3, 6, 7) или Г-образным наплывом внутрь (рис. 35-2, 9, 10) венчиком. Толщина стенок тулова 0,6–1,0 см. Восстанавливаемый диаметр горла – около 28–32 см. Учено 11 экземпляров, что составляет 30,5% от всей плавно профилированной керамики.

Тип 2 – с хорошо выраженным коротким плечиком, плавно переходящим в невысокое подцилиндрическое горло с округлым слегка утолщенным (рис. 35-1, 8, 12), прямосрезанным подправленным (рис. 35-12, 13; 36-2-7, 10, 11) или Г-образным с наплывом внутрь (рис. 36-9) венчиком. Наибольшее расширение тулова этих сосудов всегда превышает диаметр горла. Толщина стенок тулова 0,5–0,8 см. Диапазон восстанавливаемых диаметров горла довольно широк – от 10-11 до 24-25 см. Они представлены 14 экземплярами, что составляет 38,8% от всей плавно профилированной керамики.

Тип 3 – с сильно профилированным плечиком, плавно переходящим в подцилиндри-

ческое горло с прямосрезанным подправленным (рис. 36-17, 18), Г-образным (рис. 35-14) или Т-образным (рис. 35-15; 36-13, 14) венчиком. Толщина стенок тулова 0,6–0,8 см. Восстанавливаемый диаметр горла – около 20 см. Учтено 6 экземпляров, что составляет 16,7% от всей плавно-профилированной керамики.

Тип 4 имеет слабо профилированное удлиненное плечико, плавно переходящее в высокое блоковидное горло с округлым слегка утолщенным венчиком (рис. 36-16). Толщина стенок тулова 0,8 см. Восстанавливаемый диаметр горла – около 17-18 см. Учтен единственный сосуд, что составляет 2,8% от всей плавно профилированной керамики.

Тип 5 представлен экземплярами сосудов с хорошо выраженным плечиком, плавно переходящим в профилированное блоковидное горло с подрезанным венчиком (рис. 36-15, 19). Один фрагмент имеет просверленное отверстие на горловине (рис. 36-15). Толщина стенок тулова 0,6-0,7 см. Диаметр горла не восстанавливается. Учтено 2 экземпляра, что составляет 5,6% от всей плавно профилированной керамики.

Тип 6 – это сосуды с сильно профилированным удлиненным плечиком, плавно переходящим в низкое блоковидное горло со слегка утолщенным округлым венчиком (рис. 36-20, 21). Толщина стенок тулова 0,6-0,7 см. Диаметр горла не восстанавливается. Данный тип представлен 2 экземплярами, что составляет 5,6% от всей плавно профилированной керамики.

Вторую группу образуют бокаловидные или чашевидные сосуды. Они представлены 6 экземплярами, что составляет 14,3% от всех учтенных фрагментов с выраженной профилировкой.

Тип 1 – сосуды усеченно-сфероконической формы с хорошо профилированным туловом (рис. 36-23, 25). Венчики слегка

утоплены и округлены. Восстанавливаемый диаметр горла около 9,0 см. Толщина стенок 0,6-0,7 см. В коллекции 2 экземпляра, что составляет 33,3% от учтенных в группе сосудов.

Тип 2 – сосуды усеченно-сфероконической или подцилиндрической формы со слабо профилированным туловом. Венчики слегка утоплены и округлены (рис. 36-22, 24) или прямо срезаны (рис. 36-26, 27). Толщина стенок 0,4–0,7 см. Восстанавливаемый диаметр горла 8–12 см. Найдены 4 экземпляра, что составляет 66,7% от учтенных в группе сосудов.

По оформлению венчиков учтенные 112 экземпляров распределяются следующим образом.

Сосуды первой группы представлены плавно профилированными горшковидными, мисковидными или банковидными сосудами: с округлым или подрезанным краем венчика – 70 экземплярами, что составляет 67,3% от учтенных в группе сосудов, с Г-образным наплывом внутрь – 23 экземплярами (22,1% соответственно), с Т-образным венчиком – 11 экземплярами (10,6% соответственно).

Бокаловидные или чашевидные сосуды второй группы: с округлым или подрезанным краем венчика – 6 экземпляров (75% от всех учтенных в группе сосудов), с Г-образным наплывом внутрь – 2 экземпляра (25% соответственно).

По степени профилировки придонной части можно выделить следующие разновидности.

Тип 1 – едва профилированные, с углом наклона от оси сосудов – 10–16° (рис. 37-17, 24, 28, 36). Восстанавливаемый диаметр дна одного сосуда около 10 см. Среди образцов 2 экземпляра имеют закраины. Зарегистрировано 4 экземпляра, что составляет 18,2% от всех учтенных профилированных дна.

Сосуды 2 типа имеют слабо профилированные придонные части с углом наклона от оси сосудов 21–26° (рис. 37-19, 21–23, 26, 27, 29, 30, 32–35, 37). Среди образцов 9 экземпляров имеют закраины, из них восстанавливаемый диаметр днищ реконструируется в пределах 11–19 см. Учтено 14 экземпляров, что составляет 63,6% от всех учтенных профилированных днищ.

Тип 3 – это хорошо профилированные, с углом наклона от оси сосудов 30–32° (рис. 37-18, 20, 25, 31). Три экземпляра имеют закраины. Восстанавливаемый диаметр днища одного образца около 11 см. Учтено 4 экземпляра, что составляет 18,2% от всех учтенных профилированных днищ.

Сопоставление керамики, обнаруженной на селище, и посуды из захоронений позволяет говорить об их значительном сходстве. Это сходство прослеживается прежде всего в наборах сосудов – соотношение плавно профилированной керамики с горлом (горшки, банки, миски) и без горла (бокалы, чаши) в Андреевском кургане составляет 88,2% и 11,8%, на поселении – 85,7% и 14,3% соответственно. В профилировке верхней части курганной и поселенческой горшковидной, мисковидной и банковидной керамики без учета вертикальной пропорциональности преобладает короткое более или менее выразительное плечико, плавно переходящее в невысокое слабо выраженное горло. Соотношение наклона придонной части от воображаемой оси сосудов из кургана и селища также дает близкие показатели: едва профилированные – 28,6% и 18,2% соответственно, слабо профилированные – 60,7% и 63,6% соответственно, хорошо профилированные – 10,7% и 18,2% соответственно.

Вместе с тем, следует обратить внимание на то, что андреевская поселенческая керамика наряду с чертами, идентичными курганной, имеет больший вес архаичных

черт: Т-образные венчики, встречающиеся только на селище, Г-образные с наплывом внутрь венчики, доля которых на сосудах из захоронений очень незначительна; отсутствует орнаментация венчика, впрочем, достаточно редка она и на посуде из кургана. В качестве добавок к тесту посуды из поселения не зафиксированы примеси дресвы и дробленых кальцинированных косточек, применявшихся иногда при изготовлении керамики, сопровождавшей захоронения. Метрология поселенческой посуды показывает более крупные емкости, в то время как объем курганной керамики не превышает 1,0 л.

Отмеченные различия все же представляются не такими существенными и вряд ли могут объясняться этнокультурными или хронологическими факторами. Скорее всего, в данном случае мы сталкиваемся с чертами определенной индивидуальности бытовой и погребальной посуды, хотя на ряде сосудов из кургана прослеживаются следы их использования в бытовых целях – нагар и копоть на стенках.

#### **Индивидуальные находки.**

Пряслица представлены 7 экземплярами (рис. 37-11–15) и одной заготовкой (рис. 37-10). Все они вылеплены из глины с примесью шамота и представлены однотипными таблетковидными образцами с округленными краями двух вариантов: *а* – уплощенные (рис. 37-10, 12–15). Их толщина не превышает 1/3 общего диаметра, размеры которого варьируют в пределах 2,6–4,5 см при диаметре отверстия 0,5–0,8 см. Учтено 6 экземпляров и одна заготовка, что составляет 87,5% от общего числа; *б* – утолщенное (рис. 37-11). Толщина всегда превышает половину величины диаметра изделия. Диаметр пряслица равняется 2,4 см при диаметре отверстия 0,7 см и толщине 1,6 см. Представлено 1 экземпляром, что составляет 12,5% от всех обнаруженных. Упло-

щенные пряслица типа 1а известны в комплексах из насыпи Андреевского 1 кургана.

Грузила, подвязываемые к нитям вертикального ткацкого станка, изготовлены из плохо обожженной глины с примесями грубого шамота. Представлены 3 целыми и фрагментами по крайней мере еще 6 экземпляров (рис. 37-1-3). Все они однотипны, усеченно-пирамидальные с поперечным отверстием в верхней части. Высота грузил составляет 7,0–8,5 см при ширине основания 4,0–4,5×3,5–4,0 см, и представлены они двумя вариантами: *а* – уплощенные в поперечном сечении (рис. 37-1). Размер сторон основания соотносится в пропорции 2:3 (1); *б* – квадратные в поперечном сечении (рис. 37-2, 3). Размер сторон основания соотносится приблизительно в пропорции 1:1 (2). Аналогичные изделия широко известны в среде оседлого населения раннего железного века Восточной Европы. В частности, они обнаружены повсеместно на крымских позднескифских поселениях, где в Беяусе раскопана даже мастерская по их производству (Дашевская, 1991. С. 14, табл. 7-12, 13; Храпунов, 1991. С. 29, рис. 27-13-21), зарубинецких (Максимов, Русанова, 1993. Табл. IX-22), киевских (Максимов, Терпиловский, 1993. Табл. XLII-47-48) памятниках, в древностях культуры карпатских курганов (Русанова, 1993. Табл. ХСIII-16), на городищах и селищах городецкой культуры (Смирнов, Трубникова, 1965. Табл. 5-19-21; Петербургский, 1992. Табл. X-9).

Льячка представлена 1 фрагментом ковшика, форма ее не восстанавливается (рис. 37-8).

Из предметов конского снаряжения найден фрагмент костяного псаля (рис. 37-4). При раскопках встречены еще 2 костяные поделки, которые, скорее всего, также являются обломками псалий (рис. 37-5, 6). Фрагмент псаля – стержневидный, с утолщенными прямо срезанными концами общей

длиной примерно 14,0–15,0 см, так как сохранившийся фрагмент (длина 7,1 см) сломан в области перехвата кольца грызл (рис. 37-4), и двумя отверстиями для фиксирующих шпилек. В местах отверстий стержень псаля также утолщен. Поперечное сечение – округлое, диаметр около утолщения отверстия составляет 1,3 см. Андреевский псалий относится к хорошо известному типу удил с костяными двухдырчатыми псалями, продетыми в кольца железных двусоставных грызл, найденными, например, в III Кушулевском (Агеев, Мажитов, 1986. Рис. 12-10) и Ново-Сасыкульском могильнике I–III вв. н. э. (Васюткин, Калинин, 1986. С. 117, рис. 17-2).

Единственный костяной наконечник стрелы имеет удлиненно-треугольное перо с подрезанными плечиками (рис. 37-7). Его длина составляла около 7,4 см, в том числе пера – 6,2 см при ширине у основания 1,0 см. Он относится к типу 2.3, известному по инвентарю центрального захоронения 25-1 Андреевского 1 кургана.

Вызывает несомненный интерес фрагмент «верхней человеческой челюсти, вырубленной из черепа и имеющей специально сделанные отверстия» для продевания ремешка (Степанов, 1974. С. 81, рис. IV-2), аналогичный находкам из захоронений 25-1, 37 (37-41) Андреевского 1 кургана. В поселенческой коллекции имеется и клык медведя с отверстием, подобные которому были спарены в подвеску из «воинского трофея» погребения 37 (Степанов, 1974. С. 81).

Из сохранившихся в коллекции индивидуальных находок следует отметить железную панцирную пластину прямоугольной формы с двумя пробитыми отверстиями (рис. 37-9).

П.Д. Степанов, интерпретируя памятник, придерживался мнения о более вероятном использовании поселения «... многократно, но кратковременно», о чем, по его мнению,

свидетельствует отсутствие следов жилых сооружений (Степанов, 1974. С. 76). Однако нужно учитывать, что примененная им методика раскопок в условиях постоянной распашки культурного слоя имела минимальные шансы на фиксацию жилищ, которые на памятнике могут существовать. О непрерывном функционировании поселения свидетельствует насыщенность культурных отложений не только керамикой, но и предметами труда, в том числе прядильного и бронзолитейного дела, конского снаряжения и вооружения.

Скорее всего, начало использования селища связано с сооружением насыпи Андреевского 1 кургана. П.Д. Степанов считал

более предпочтительным связывать его по времени с совершением грунтовых захоронений в кургане, соответственно датировка поселения «должна быть ранее I в. н. э., так как человеческие челюсти в кургане были найдены в грунтовых могилах, которые перекрывались впускными с вещами I в. н. э.» (Степанов, 1974. С. 81). С мнением исследователя можно согласиться, так как, кроме керамики, среди находок на поселении нет материалов, характерных для впускных погребений. Учитывая предложенные выше хронологические разработки, время функционирования поселения необходимо откорректировать и датировать его серединой – третьей четвертью I в. н. э.



## Глава 4

### СТАРОАРДАТОВСКИЙ I КУРГАН

Диаметр насыпи Староардатовского I кургана к моменту исследования его П.Д. Степановым составлял 20 м при высоте 0,5 м. Раскопки велись вручную траншеями, которые были разделены на квадраты.

Судя по приведенному в отчете стратиграфическому разрезу, мощность насыпи составляла 0,5 м, погребенной почвы – около 0,6 м (рис. 32-2). На уровне дневной поверхности были зафиксированы два мощных материковых выкида из могилы, обнаруженной в центре кургана (рис. 32-1).

В плане могила имела подквадратную форму, вытянутую по линии СЗ–ЮВ, длиной 2,6 м при ширине 1,9–2,0 м. На глубине 1,2 м от верха кургана (0,7 м от уровня погребенной почвы) были обнаружены отпечатки поперечных плашек и следов деревянного перекрытия, опирающегося на широкие (около 0,60–0,65 м) продольные материковые плечики. Погребальная камера имела в длину 2,6 м при ширине 0,7 м и глубине дна 2,3 м от верха кургана.

Захоронение мужское, совершено по обряду трупоположения. Умерший был положен на спине головой к юго-востоку ( $150^\circ$ ) с вытянутыми вдоль туловища руками. Под погребенным прослежена подстилка из продольно расположенных плашек. Сверху он был покрыт лубом (рис. 32-3).

Справа в области изголовья обнаружены два железных втульчатых наконечника ко-

пий с короткими широкими лезвиями, имеющими прекрасно выраженные осевые ребра. Оба экземпляра относятся к андреевскому типу 1.1а, (рис. 33-1, 2), характерному для грунтовых погребений. Длина первого составляет около 44,0 см, в том числе пера – около 16,1 см при ширине 4,9 см и высоте плечиков 3,6 см (рис. 33-1). Длина второго наконечника – около 50,3 см, в том числе пера – около 14,8 см при ширине 4,6 см и высоте плечиков 3,8 см (рис. 33-2).

В предполагаемой области шеи погребенного расчищено ожерелье из бус, в том числе золоченых, с трехслойным поперечным сечением, округлых и поперечно-сжатых, диаметром 1,1–1,2 см (рис. 33-6; 31 экз.; тип 16 по Е.М. Алексеевой) и полихромных с глазчатым орнаментом на краснопастовой свернутой основе с тремя парными желтосине-бело-синими впущенными глазками из отрезков слоистой стеклянной палочки диаметром 1,5–1,7 см (рис. 33-8; 7 экз.; тип Е.М. Алексеевой не отмечен). Следует указать, что значительную долю крупных золоченых округлых и поперечно-сжатых бус содержали андреевские ожерелья моделей 4 (13,5%) и 7 (38,0%), встреченные только в грунтовых погребениях.

При расчистке костяка в области коленных суставов найдены также монохромная синяя резанная усеченно-биконическая бусина (рис. 33-7), чуть ниже левой стопы –

бронзовая полая литая бусина усеченно-биконической формы диаметром 1,4 см (рис. 33-9). Распространение синих усеченно-биконических бус (тип 101) в северопрichernоморских комплексах приходится на I в. н. э. (Алексеева, 1978. С. 69, табл. 33-28). В Андреевке они встречаются только в ожерельях из грунтовых погребений.

В предполагаемой области живота слева обнаружена бронзовая ковкая миниатюрная застежка с короткими завернутыми в трубочку концами и подтреугольным поперечным сечением рамки диаметром 3,4 см (рис. 33-11). Аналогичная (4 группа 2 тип) встречена в комплексе женского впускного захоронения 7+11 Андреевского кургана.

Чуть выше тазовых костей в предполагаемой области живота расчищен поясной набор, состоящий из бронзовых пряжки и накладок. Пряжка цельнолитая, имеет фигурный внешний контур круглого поперечного сечения с удлинненным щитком (рис. 33-3). Клювовидный подвижной язычок с широким пластинчатым основанием, обвернутым вокруг цельнолитой с основой поперечной планки, выступает за передний край рамки. Щиток с обеих сторон ограничен поперечными планками, соединенными по оси продольным валиком, разделяющим его на две зоны. Они заполнены 11 парами впущенных круглопроволочных колец, цельнолитых с основанием. Щиток завершается выступающей круглой кнопкой.

Аналогичные староардатовской или даже близкие пряжки неизвестны (кстати, это является правилом для всех больших литых пряжек Андреевского кургана), хотя можно выделить некоторые ее формообразующие и стилистические черты. Так, внешние очертания староардатовской пряжки напоминают длинные восьмерковидные «маркоманские» пряжки, встречающиеся, как отмечалось выше, повсеместно в степной и лесостепной полосе Восточной Европы, в том

числе и в андреевских древностях (пряжки 4 группы). Заполнение щитка пряжки двумя рядами колец, разделенных валиком, повторяется на крупном прямоугольном щитке литого перстня из погребения 39 III Кушулевского могильника пьяноборской культуры I в. до н. э. – III в. н. э. (Агеев, Мажитов, 1986. Рис. 5-4). Важное значение для определения времени староардатовской пряжки имеет оригинальное сочетание на ней подвижного язычка с кнопкой на конце щитка. Общепринято, что различные железные и бронзовые пряжки с подвижным язычком распространяются повсюду в Восточной Европе примерно с рубежа нашей эры. Пряжки же с выступами-кнопками и, как правило, неподвижным крючком в европейских степях, например, в среднесарматское время, являются уже наследием прохоровской культуры и встречаются сравнительно редко, а у поздних сарматов отсутствуют вообще (Мошкова, 1989. С. 189, 200). Подобная смена поясной гарнитуры, совпадающая в целом и по времени, и по морфологическим изменениям, наблюдается также в среде лесных и лесостепных культур, в частности, пьяноборского круга (Агеев, 1992. С. 60–66). Таким образом, дату староардатовской пряжки можно ограничить рамками I в. н. э.

На кожаный ремень пояса были нашиты бронзовые накладки в виде спаренных умбоновидных бляшек с ложножгутовой окантовкой и напаянной планкой с обратной стороны (рис. 33-4; около 35 экз.). Диаметр умбонов составляет 1,4 см. Традиция изготовления разнообразных умбоновидных бляшек с ложножгутовой окантовкой связана с культурами лесостепной и лесной зон Восточной Европы. Так, они хорошо известны начиная с рубежа нашей эры в дьяковских (Смирнов, 1974. Табл. VI-34, 38), городецких (Смирнов, Трубникова, 1965. Табл. 18-19, 23), пьяноборских (Агеев, 1992. Табл. 8-32) древностях, Андреевском (Степанов,

1980. Табл. 29-7), Писеральских (Халиков, 1962. Табл. XXIII-1-3) курганах и финно-угорских могильниках Поволжья, например Кошибеевском (Шитов, 1988. Табл. II-15, III-3, IV-2, VII-15, XI-19) и пр.

Вдоль правой ноги погребенного был положен меч. Конец лезвия меча располагался на точильном камне размерами 12,6×6×3,9 см. К настоящему времени в коллекции сохранились лишь отдельные фрагменты двулезвийного клинка. По данным П.Д. Степанова, длина меча составляла около 75 см при ширине лезвия около 5 см. Сечение лезвия – линзовидное. Скорее всего, староардатовский клинок относится к типу 1 по А.М. Хазанову, который отмечает их бытование в среднесарматское время, хотя изредка они встречаются и в позднесарматских поволжских погребениях II–IV вв. Поволжья (Хазанов, 1971. С. 19, 21). В качестве территориально ближайших аналогий необходимо упомянуть клинки из грунтовых захоронений 25-2, 25-3, 54 Андреевского кургана и погребения 1 кургана 1 Писеральского могильника (Халиков, 1962. Табл. XXVI-4, с. 135).

По данным отчета П.Д. Степанова, с правой стороны от погребенного параллельно мечу располагался кинжал с прямым перекрестием очень плохой сохранности. На рисунке плана погребения кинжал имел кольцевое навершие, которое в поволжских районах характерно для клинкового оружия среднесарматского времени, хотя известно и позднее – в захоронениях II – начала III вв. (Хазанов, 1971. С. 12). Кинжалы с кольцевым навершием были обнаружены и в грунтовых погребениях 25-1 и 55 Андреевского кургана.

Около кисти левой руки была найдена костяная рукоять ножа с зооморфным изображением (рис. 33-12). Сохранившаяся часть рукояти оформлена в виде головы животного с плавным сужением к носу, ко-

торый завершается ровно срезанной расширенной площадкой-пяточком. На нем нанесена горизонтальная прорезь и два углубления над ней, обозначающие разрез пасти и ноздри. Косо поставленные глаза выступают над поверхностью головы. Они имеют линзовидную форму с выделенными прорезанными линиями глазным яблоком и зрачком. В целом форма головы зверя и проработка характерных ее деталей позволяет видеть в основе зооморфного изображения образ кабана.

Происхождение и время староардатовской рукояти можно установить путем ее сопоставления с зооморфными ручками на керамике I–IV вв. Крыма и Северного Кавказа. Так, разрез пасти и ноздри на горизонтально срезанных отростках, представляющих рудимент головы зверя в верхней части ручек зооморфной керамики (Абрамова, 1969. Рис. 2-30, 3-7, 8, 32, 33; Яценко, 1984. Рис. 2), выполнены в одной художественной манере со староардатовским изображением. Головы-выступы, характерные для керамики Восточного Крыма и Северного Кавказа III–IV вв. (Абрамова, 1969. С. 71, 76), имеют обычно и налепные «лепешки» – глаза (Яценко, 1984. С. 258). На староардатовской рукояти глаза также рельефные, но они переданы более реалистично, несмотря на непропорционально большие размеры. Это было, вероятно, связано со стремлением костореза проработать детали – глазное яблоко и зрачок. В отличие от схематических голов-выступов на ручках, староардатовское изображение имеет плавное сужение от лба к носу, который завершается слегка расширенным вверх пяточком, что передает реальную форму головы кабана. По мнению исследователей, ручки сосудов в виде реалистических фигурок кабанов характерны главным образом для Керчи и ее окрестностей I–II вв. н. э. (Абрамова, 1969. С. 76). Скорее всего, староардатовское изоб-



ражение, несмотря на несохранившуюся часть, представляло собой законченную по замыслу мастера композицию, так как использование поделки в качестве рукояти ножа не предполагало проработку тела и ног животного.

На голеностопных суставах погребенного расчищены по одной бронзовой пряжке с равномерно утолщенной круглой рамкой, имеющей круглое поперечное сечение, и коротким слегка прогнутым круглоповолочным язычком, не выступающим за передний край (рис. 33-5). Диаметр рамки составляет 2,2 см. Подобные пряжки известны в Восточной Европе с первых веков нашей эры и, по мнению некоторых исследователей, бытовали без изменений до VIII-IX вв. (Ковалевская, 1979. С. 15, табл. 1-1). Довольно значительная серия таких пряжек происходит из основных и впускных захоронений Андреевского кургана (2 тип 3 группы).

С внешней стороны левого голеностопного сустава обнаружены два железных трехлопастных наконечника стрел с треугольной головкой и лопастями, срезанными под прямым углом к черешку (рис. 33-10). Высота головки 2,3 см при ширине 0,9-1,0 см. Длина черешков не восстанавливается. Мелкие наконечники стрел этого типа (4-го по А.М. Хазанову), широко распространенные в сарматских погребениях с раннего времени, продолжают бытовать вплоть до рубежа III-IV вв. н. э. (Хазанов, 1971. С. 37-40).

Касаясь времени совершения староардатовского погребения, необходимо отметить, что некоторые исследователи считают его типично позднесарматским (Зеленева, 1988.

С. 82). Но еще П.Д. Степанов справедливо отмечал чрезвычайную близость этого комплекса к грунтовым могилам Андреевского кургана и датировал его «... не позднее начала нашей эры» (Степанов, 1974. С. 72). Действительно, староардатовское захоронение совершено в обширной яме с плечиками и деревянной конструкцией, соответствующей грунтовым могилам типа 1а Андреевки. Его выделяет юго-восточная ориентировка покойного, однако и в грунтовых погребениях встречаются, как было указано выше, захоронения с ориентировкой, противоположной общепринятой. Помимо погребального обряда, их объединяет прежде всего набор вооружения: своеобразные наконечники копий с длинной втулкой и коротким пером типа 1а, двулезвийные мечи I типа 1 группы, кинжалы с кольцевым навершием и, что особенно примечательно, индивидуальные богатые поясные наборы, содержащие большие литые пряжки и разнообразные накладки. Нельзя обойти вниманием и тот факт, что железные трехлопастные наконечники стрел, составляющие набор в Старом Ардатове, содержались именно в колчаных наборах центральной могилы 25 Андреевки и особенно при погребенном 25-3, где их доля достигала 93,3%. Важной чертой погребального обряда обоих комплексов следует считать отсутствие глиняной посуды, в то время как подавляющее большинство остальных грунтовых могил сопровождалось керамикой. Вышесказанное позволяет отнести староардатовское погребение к первой группе захоронений, выделенных на основе центральной могилы 25 Андреевки, а датировать его примерно серединой I в. н. э. (Гришаков, 2000. С. 52-53).



## Глава 5 ХОЗЯЙСТВО И СОЦИАЛЬНЫЕ ОТНОШЕНИЯ

Население, оставившее Андреевский археологический комплекс и Староардатовский курган, было связано в основном с производящими видами хозяйственной деятельности, и в первую очередь – скотоводством. Об этом свидетельствует приуроченность указанных памятников к пограничным зонам участков бывшей луговой степи с широколиственными лесами в бассейнах рек Пяна и Меня (правые притоки Суры), привлекавшим сюда скотоводов еще в бронзовом веке (Шитов, 1995. С. 64–65). Даже в 20-е годы прошлого столетия в Межпьянье фиксировались до девяти видов ковылей, в том числе характерных и для южных степей: «здесь целые склоны совершенно седые, когда ковыль цветет, как серое волнующееся море» (Алехин, 1926. С. 194). О развитии и роли коневодства свидетельствуют, прежде всего, захоронения в трех грунтовых могилах останков животных. По определению А.Г. Петренко, они принадлежали вариантам мелкой (высота в холке 123 см) и малорослой (высота в холке 134 см) «средненогой» лошади средней полосы европейской территории (Петренко, 1980. С. 107; Петренко, 1984. С. 79–80). Кроме того, удила, в одном случае – с уздечным набором, содержали 40% грунтовых и 46,7% впускных только мужских комплексов всегда с предметами вооружения, что подчеркивает использование лошади андреевцами преимущественно в военных

целях. Среди остеологического материала на Андреевском селище преобладали кости лошадей, что говорит и об их употреблении в пищу. Наличие в стаде овцы подтверждается находками костей на селище, а также пряслиц и пирамидальных грузил для вертикального ткацкого стана, на которых изготавливалась шерстяная ткань простого переплетения. В состав стада входил крупный рогатый скот, кости которого встречались в культурном слое селища. В целом скотоводство было, скорее всего, пастушеским со стойловым содержанием зимой.

Сведения о существовании у андреевского населения земледелия отсутствуют, за исключением находки обломка зернотерки в насыпи кургана и куранта на селище. Попытку же интерпретировать железные пластинчатые предметы из грунтового захоронения 50 как наральники (Матвеева, 2003. С. 290) следует признать весьма проблематичной и спорной. Хотя можно отметить, что местные климатические условия, в том числе и плодородные черноземные грунты, вполне соответствовали развитию земледелия.

О значении охоты свидетельствуют многочисленные находки наконечников стрел, которые присутствуют у 53,3% погребенных мужчин в Андреевском кургане. Объектами охоты были животные, обитавшие в данной экологической нише, в том числе медведь, из клыков которого изготавливались обнаруженные в грунтовой могиле и на се-

лице подвески, и кабан, изображенный на староардатовской рукояти. Население, оставившее впускные погребения, развивало охоту на пушного зверя, изготавливая для этого специальные наконечники стрел 3 группы. Рыболовство, по-видимому, играло незначительную роль, так как в этом районе отсутствовали соответствующие угодья.

В сфере ремесленной деятельности первостепенное значение имела обработка железа. В этом отношении показательна обработка собственных форм железных украшений и предметов вооружения, обнаруженных как в грунтовых, так и впускных погребениях. О развитии ювелирного, в том числе и бронзолитейного, производства говорят ряд местных украшений из цветных металлов и находка фрагмента льячки на селище. Высокого уровня достигло и косторезное дело, о чем свидетельствуют тщательно выполненные многочисленные наконечники стрел как в грунтовых, так и впускных погребениях. Деревообработка фиксируется по находкам скобеля, который применялся при изготовлении материалов для сооружения конструкций могильных ям и остатков деревянных чаш, обнаруженных во впускных погребениях. Лепка глиняной посуды не вышла за пределы дома. Керамику делали вручную, обжиг производился, судя по ее качеству, в открытых очагах.

Для понимания уровня хозяйственного развития андреевцев крайне важны их связи с окружающим миром. Среди погребального инвентаря значительное место занимают предметы, быстро перешагивающие культурные и этнические границы – предметы вооружения и украшения, вписывающиеся в традиционный костюм. Торговля носила, безусловно, меновой характер, эквивалентом при которой, как и у многих народов Среднего Поволжья, начиная с раннего железного века, выступал мех, что способствовало развитию специализированной охоты на пушного зверя у местного населения.

Его «покупательная способность» наглядно выражается в использовании женских привесок из желтого металла, а также находках чаши италийского производства, котелка галло-римского типа, фибул и других модных украшений из впускных погребений. Конечно, некоторое количество предметов поступало к андреевцам с востока, от племен пьяноборского мира, с которыми их связывала водная артерия, проходящая по Каме, Волге и Суре. Однако восточная торговля, по-видимому, ограничивалась идентичным в целом ассортиментом товаров, поставляемых для обмена. Более тесными, безусловно, были связи с сарматским миром. Через этих воинственных кочевников в местную среду поступали предметы, полученные в результате обмена или захваченные ими в многочисленных походах и набегах – южного, западного, в том числе, римского производства, которые достаточно широко представлены в андреевских древностях.

В целом уровень хозяйства коллектива, оставившего Андреевский курган, соответствует оседлому образу жизни. Развивались скотоводство, различные ремесла, присваивающие промыслы, торговые связи с соседними племенами. Однако по своей сути хозяйство оставалось еще натуральным и малопродуктивным. Несмотря на эти обстоятельства, в среде андреевского населения фиксируются элементы социального и имущественного неравенства, которое наиболее четко фиксируется по мужским комплексам грунтовых и впускных могил.

По материалам грунтовых могил Андреевского и Староардатовского кургана фиксируется трехранговая стратификация погребенных. К представителям 1 ранга относились умершие 25-1, 25-2, 25-3, 50, 54 и погребенный в Старом Ардатове. Все они похоронены в обширных могилах 1 типа и сопровождаются богатым стандартным набором вооружения, включающим обязатель-

но мечи, наконечники копий, иногда с футлярами для пера, колчаные наборы со стрелами, а также в двух случаях – предметы дорогого защитного снаряжения. Из всех мужских грунтовых погребений только у них встречены предметы конского снаряжения и богатые поясные наборы с большими пряжками и многочисленными накладками. Две могилы содержали захоронения рабов с подчеркнuto неполноправным обрядом их погребения. Безусловно, это были заслуженные богатые воины, занимавшие самое высокое положение в обществе. В этой связи интересно изучение останков лошадей, сопровождавших погребения 25 и 50, которое позволило заключить, что они особо ценились за лучшие верховые качества, нежели особь из погребения 37 (Петренко, 1980. С. 107). К мужчинам этого ранга примыкали две женщины из погребения 38-39, совершенного также в могиле 1 типа, чей социальный статус, по-видимому, автоматически соответствовал их принадлежности к определенной семейно-родовой структуре вождеского характера.

В остальных мужских грунтовых погребениях (захоронения 37, 45, 46, 55, 56) были похоронены представители 2 ранга. Для них характерно сооружение могил 2 типа – более скромных по размерам, без дополнительных конструкций, и довольно скромный ассортимент оружия, среди которого обязательным был только наконечник копья, в одном случае в сочетании с кинжалом, в другом – с наконечниками стрел. В захоронениях этих воинов ни разу не зафиксированы мечи и предметы конского снаряжения. Интересно, что в могиле 37-41 лошадь, в отличие от особей из погребений 25 и 50-51, была мелкорослой, а созахоронение (спутника, слуги, раба?), сопровождавшее основное, соответствовало общепринятому по обряду погребения. В целом представители этого ранга соответствовали положению рядовых воинов, оставивших грунтовые за-

хоронения. Скорее всего, с этим рангом было связано и женское погребение 40, совершенное в обычной могиле 2 типа.

И, наконец, на низшей ступени иерархии находились рабы, захоронения которых сопровождали в трех случаях мужчин 1 и 2 ранга. Их положение определяется и обрядом погребения, в одном случае носившего явно насильственный характер, и составом немногочисленного сопровождающего инвентаря. По-видимому, здесь имеет место патриархальная разновидность рабства, как это фиксируется у многих варварских народов той эпохи.

Социальная и имущественная стратификация населения, оставившего впускные погребения третьей и четвертой групп, прослеживается значительно слабее, чем в грунтовых могилах, хотя анализ погребального обряда и инвентаря не позволяет говорить об их монолитности.

Так, уже отмечалось, что в третьей группе глубина захоронений несколько больше, чем в четвертой. Для мужских захоронений третьей группы характерны свои типы наконечников копий, колчаные наборы, в которые входили подражания образцам из грунтовых могил, и палаши с наверху в виде «рожек». На захоронения этой группы приходится 71,4% удил от всех впускных комплексов с предметами конского снаряжения. Хотя строгой закономерности в ассортименте предметов вооружения здесь не наблюдается, два комплекса (погребения 21 и 32) выделяются из общей массы. Они содержали полные комплекты из наконечников копий, однолезвийных клинков, наборы стрел, и именно в них обнаружены дорогие удила с золотой и бронзовой инкрустацией, деревянные чаши с бронзовой обивкой, а в погребении 21 – еще и бронзовый котелок галло-римского типа.

Мужские захоронения четвертой группы имеют довольно бедный ассортимент оружия, который представлен наконечниками

копий, однотипными стрелами и единственным комплексом с двулезвийным мечом. Удила в них встречены только в двух погребениях (28,6% соответственно) и не образуют какой-либо связи с комплексом вооружения.

Женские погребения третьей группы также отличает значительно большая глубина захоронений, чем в третьей, и употребление в головном уборе височных украшений, о чем упоминалось выше. В остальном признаки дифференциации женских комплексов отсутствуют, что согласуется с мнением некоторых исследователей, занимавшихся анализом социальных структур средневековых обществ (Афанасьев, 1993. С. 33–34).

Как уже указывалось выше, синхронность и единая этнокультурная принадлежность этих двух групп захоронений не вызывает сомнения. Для объяснения причины выявленной бинарности необходимо рассмотреть структуру коллектива, оставившего впускные погребения в кургане, на основании имеющихся демографических данных по памятнику, который исследован практически полностью. В насыпи кургана были исследованы останки 34 умерших. К тому же примерно 4-5 погребений были разрушены сооружением картофельной ямы или уничтожены распашкой. В целом их количество составляло не более 40. Захоронения их совершались, в соответствии с хронологическими выкладками, на протяжении не более 50 лет. Применяв известный в демографии и примененный в археологических исследованиях метод (Краснов, 1980. С. 123-124), получаем, что численность коллектива, оставившего впускные погребения Андреевского кургана, составляла около 30 человек. Есть основания рассматривать выделенные две группы впускных погребений как захоронения представителей двух семейных коллективов – больших патриархальных семей, включающий родственни-

ков трех и более поколений. Этому соответствует в целом количество и половозрастная характеристика погребений третьей и четвертой групп. Так, захоронения третьей группы представлены 9 мужскими и 7 женскими погребениями, а четвертой – 8 мужскими и 4 женскими. При этом среди впускных погребений не выявлены детские и 6 захоронений – неопределенные.

Как уже указывалось, в инвентаре захоронений третьей группы прослеживаются в переработанном виде признаки артефактов грунтовых погребений. Можно предположить, что этот семейный коллектив включал потомков воинов, оставивших грунтовые могилы, и имел более высокий социальный статус, чем семья, которой принадлежали погребения четвертой группы. Это косвенно подтверждается более богатым инвентарем мужских комплексов третьей группы и наличием в женских захоронениях височных подвесок. В этой связи интересно упоминание Тацита о том, что в древнегерманском обществе первых веков нашей эры социальный статус мужчины определялся в первую очередь статусом его семьи, зависшим от ее численности, родословной и общей репутации (Тацит, 6. С. 356–357).

К какому типу общности можно отнести в целом коллектив, оставивший впускные погребения Андреевского кургана? Наиболее вероятным следует признать предположение некоторых исследователей, что такие небольшие группы населения представляли собой патронимию – социальную форму, характерную для патриархально-родового строя на всем протяжении его существования (Краснов, 1980. С. 131). Патронимия могла состоять от нескольких до сотен как больших, так и малых семей, обычно родственников. Для них свойственно хозяйственное, общественное и идеологическое единство и, как правило, члены патронимии имели особое отдельное поселение и кладбище.



## Глава 6

### ПРОИСХОЖДЕНИЕ, ЭТНОКУЛЬТУРНАЯ И ИСТОРИЧЕСКАЯ ИНТЕРПРЕТАЦИЯ

Проблемы появления и функционирования памятников круга андреевских древностей, какие группы населения участвовали в их формировании и какова была их историческая судьба пока не имеют ясного и однозначного ответа. Сложность решения этих вопросов заключается, прежде всего, в уникальности самих некрополей, так как археологических памятников, сочетающих подобный погребальный обряд и материальную культуру, за пределами Посурья пока не выявлено. Всем исследователям очевидно пока одно – их появление связано с проникновением в местную среду инородного населения.

Исследованные А.Х. Халиковым и П.Д. Степановым Писеральский курганный могильник (Халиков, 1958; 1962), Андреевский (Степанов, 1964; 1973; 1980) и Староардатовский (Степанов, 1968; Гришаков, 2000) курганы являются памятниками, отразившими сложные этнокультурные процессы, происходившие в лесостепных районах Западного Поволжья в конце эпохи раннего железного века. Однако и по сей день материалы этих могильников не получили однозначную исследовательскую оценку. Археологические работы Г.А. Архипова и А.И. Шадрина на Климкинском курганном могильнике в 1991 и 1993 годах (Архипов, Шадрин, 1995) и А.В. Михеева в 2003–2004 гг. (Зубов, Михеев, 2006) расширили не только источниковую базу, но и круг вопро-

сов по проблемам датирования и этнокультурной интерпретации этих памятников.

В настоящее время все они объединены в группу памятников писеральско-андреевского типа (Халиков, 1987; Зеленева, 1988; Архипов, Шадрин, 1995; Зубов, 1999; Гришаков, 2000; Зубов, Михеев, 2006). Большинство исследователей склоняется к мнению о пришлое характере населения, оставившего эти памятники. В последнее время разрабатывается концепция «военного выплеска» в рамках теории малых миграций (Зубов, 1999, С. 49; Гришаков, 2000, С. 53; Зубов, 2004, С. 78–82). В.И. Вихляевым памятники этого круга рассматриваются сквозь призму единой археологической культуры – андреевской, «эталонным памятником для определения датировки» которой «является Андреевский курган» (Вихляев, 2000, С. 43).

Малочисленность памятников этого типа определила особый к ним интерес. Основными вопросами, которые интересовали исследователей, стали происхождение населения, оставившего рассматриваемые могильники, и хронологическая позиция погребальных комплексов.

А.Х. Халиков, исследовавший Писеральские курганы, в первой публикации материалов этого памятника отмечал их «наибольшую близость к соответствующим явлениям пьяноборской культуры». При этом «обычай насыпания курганов мог возникнуть при

продвижении пьяноборцев на запад», произошедшем вследствие натиска «уральского населения» (Халиков, 1962, С. 133–136). В дальнейшем он несколько откорректировал свою точку зрения на проблему сложения населения, оставившего Андреевский и Писеральские курганы. А именно – из числа смешанных племен, вобравших в свою культуру как позднесарматские, так и позднепьяноборские особенности, а также новые южносибирские черты (Халиков, 1987, С. 15–16). Подкорректированные выводы сводились к тому, что исходный центр этого населения исследователю виделся «где-то в районе, который на юго-западе граничил с областью распространения савромат и сармат, на северо-западе близко подходил к пьяноборской территории, на северо-востоке не удалялся от лесостепного Зауралья и Западной Сибири, где в I тысячелетии до н. э. расселялись угро-самодийские племена (Могильников, 1981), а на востоке контактировал с другими тюркоязычными и, возможно, монголоязычными племенами» (Халиков, 1987, С. 17). Этим, собственно, и объяснялось наличие в материалах рассматриваемых памятников пьяноборских и сарматских элементов.

П.Д. Степанов, автор раскопок Андреевского кургана, представлял себе население, оставившее данный памятник, сложившимся из трех компонентов: городецкого, ананьинско-пьяноборского и «савромато-сарматского» (Степанов, 1980. С. 46–47). Основываясь на материалах этого некрополя, он предложил следующую интерпретацию. Население, оставившее ранние погребения Андреевки, является городецким в своей основе. При этом оно восприняло и переработало «элементы культуры ананьинских и пьяноборских племен», дав начало древнемордовской культуре. «Накануне начала нашей эры в среду бывших городецких племен... вторгаются конники-завоеватели»,

через которых в «Андреевский курган проникает третий компонент – савромато-сарматский» (Степанов, 1980. С. 46–47).

Интересный и неоднозначный материал, полученный в ходе раскопок Андреевского и Писеральских курганов, привлек к себе большое внимание со стороны многих исследователей, поднимающих вопросы этнической истории Поволжья и близлежащих регионов в раннем железном веке и раннем средневековье.

Ю.А. Зеленева, рассматривая данные памятники, делает вывод о сармато-пьяноборском совместном проникновении в Среднее Поволжье (Зеленева, 1988. С. 82–83). Г.А. Архипов соглашается с мнением П.Д. Степанова об истоках культуры Андреевского кургана в местной, городецкой среде (Архипов, 1976, С. 95), не отрицая и сарматского влияния (Архипов, 1976. С. 109). Подобную точку зрения разделял в свое время и В.В. Гришаков, говоря о двух неразрывно слитых компонентах – сарматском и местном, финно-угорском (Гришаков, 1990. С. 136), в дальнейшем присоединившись к гипотезе «военного выплеска» С.Э. Зубова (Зубов, 1999. С. 49; Гришаков, 2002. С. 68). Г.И. Матвеева видит в андреевских материалах процесс смешения пришлого и местного населения «в результате интеграции пьяноборских и городецких племен при участии пшеворско-зарубинецких компонентов» (Матвеева, 1986. С. 160). Спорную позицию по вопросам этнокультурной интерпретации населения, оставившего Андреевский курган, и датирования погребальных комплексов, занял К.А. Смирнов. Он расчленил погребения Андреевского кургана на «два самостоятельных могильника, оставленных разными группами населения и относящихся к разному времени» (Смирнов, 1992. С. 3). Грунтовые погребения, по К.А. Смирнову, «были оставлены населением, в значительной степени воспринявшим сарматскую

культуру», а население, оставившее впускные погребения, по его мнению «может быть связано с городецкой культурой» (Смирнов, 1992. С. 6). В.И. Вихляев определяет основу населения, оставившего Андреевский курган, из числа пришлых кочевников (Вихляев, 1999, С. 26–27), где городецкие и прикамские племена играли роль поработанного зависимого населения (Вихляев, 2000. С. 57). В дальнейшем исследователь подкрепил свою позицию о кочевническом компоненте многочисленными и «конкретными», на его взгляд, сарматскими аналогиями (Вихляев, 2000. С. 51).

П.Д. Степанов, разделивший весь погребальный комплекс кургана на «две различные группы захоронений, в то же время в какой-то степени близкие», определяет время совершения захоронений грунтовых погребений последними веками I тысячелетия до н. э., «тогда как впускные погребения хорошо датируются началом нашей эры, в том числе некоторые довольно четко: I веком н. э.» (Степанов, 1980. С. 44). Относительно датировки Писеральского и Климкинских могильников следует указать, что в настоящее время их датируют первыми веками I тыс. н. э. Сами исследователи отмечают, что Писеральский могильник существовал во II–III вв. н. э. (Халиков, 1962. С. 135), а Климкинский – в III–IV вв. н. э. (Архипов, Шадрин, 1995. С. 119). С.Э. Зубов и А.В. Михеев вышеназванные памятники датируют в пределах второй половины I в. н. э. – первой половиной III в. н. э., считая неубедительным значительное омоложение Климкинских материалов, а раннюю дату определяют по погребениям курганов 1 и 4 Писеральского могильника, которые, «видимо, следует соотносить с ранними захоронениями Андреевского кургана» (Зубов, Михеев, 2006. С. 216).

Как уже было ранее отмечено, в настоящее время существует несколько точек зре-

ния на происхождение памятников писеральско-андреевского типа. Исследователи выделяют целый ряд компонентов, которые могли составить основу или повлиять на формирование рассматриваемого населения (Халиков, 1962. С. 133–136, Халиков, 1987. С. 17; Степанов, 1980. С. 46–47; Матвеева, 1986. С. 160, Матвеева, 2003. С. 289–292; Зеленева, 1988. С. 81, 83; Гришаков, 1990. С. 136–137, Гришаков, 2002. С. 68; Смирнов, 1992. С. 3–6; Смирнов, 1994. С. 93; Зубов, 1999. С. 44–51, Зубов, Михеев, 2006. С. 222; Вихляев, 1999. С. 17–30; Вихляев, 2000. С. 49, 51–53, 49). При самом беглом прочтении этих работ бросается в глаза, что все исследователи, представляя этнокультурную характеристику памятников андреевско-писеральского круга, оперируют в основном тремя компонентами: городецким, пьяноборским и сарматским. При этом комбинации из компонентов самые разнообразные (см. таблицу 4).

**О городецком компоненте в Андреевском кургане.** Мы солидарны с мнением Ю.А. Зеленева о том, что генетическая связь городецкой культуры с погребальными комплексами памятников андреевско-писеральского типа в этнокультурных построениях отдельных специалистов по большей степени декларативна (Зеленева, 1988. С. 84).

Городецкая культура в своем классическом варианте характеризуется керамикой с отпечатками рогожного штампа, малочисленностью железных изделий, отсутствием этноопределяющих бронзовых украшений и каких-либо погребальных памятников (Матвеева, 1992. С. 7). В последнее время верхнюю дату существования городецкой культуры определяют в рамках I–II вв. н. э. (Миронов, 1976. С. 3; Зеленева, 1988. С. 79–80; Матвеева, 1992. С. 7). В этот период исчезает рогожная керамика – главный и, пожалуй, единственный диагнос-



Таблица 4. Этнокультурные компоненты сложения памятников писеральско-андреевского типа

Компонент Автор	городецкий компонент	сарматский компонент	пьяноборский компонент	пшеворско- зарубинецкий компонент	южно- сибирский компонент
Степанов П.Д. 1964; 1980					
Халиков А.Х. 1962					
Архипов Г.А. 1976					
Матвеева Г.И. 1986					
Халиков А.Х. 1987					южно- сибирский
Зеленев Ю.А. 1988					
Гришаков В.В. 1990					
Смирнов К.А. 1992					
Зубов С.Э. 1999, 2007 <i>в</i>					зауральский сарматский
Вихляев В.И. 1999; 2000					
Гришаков В.В. 2002					зауральский лесостепной

тирующий признак городецкой культуры. Появляются курганные, а затем грунтовые могильники с обрядом ингумации, в погребениях которых содержится значительное количество бронзовых украшений и изделий из железа.

Произошедшие изменения в городецкой среде были настолько существенны, что вполне правомерен вопрос о возникновении на рубеже I и II вв. н. э. новых этнокультурных образований.

В данном контексте следует упомянуть гипотезу Г.И. Матвеевой, в рамках которой выявленные многими специалистами горо-

децкий и пьяноборский компоненты в Андреевском кургане являются единой этнокультурной основой, которая сложилась при участии местного городецкого компонента и восточного пьяноборского (Матвеева, 1992. С. 7–8). Вслед за Г.И. Матвеевой двухкомпонентность автохтонного населения Западного Поволжья в первые века нашей эры усматривает В.И. Вихляев (Вихляев, 2000. С. 52).

Единственным недостатком этой интересной гипотезы является полное отсутствие аргументации, подкрепляющей данное предположение.

Предложенный Г.И. Матвеевой на основе анализа керамического материала третей, зарубинецкий (Матвеева, 1992. С. 8), компонент хотя и требует более детального обоснования, чрезвычайно важен при оценке составляющих этнокультурную компоненту позднегородецкого населения.

В.В. Гришаков в своей работе выделил три очага керамических традиций в Окско-Сурском междуречье первой половины I тыс. н. э.: присурский, рязано-окский и поволжско-тешский (Гришаков, 1993. С. 101–116). Анализ керамического материала позволил автору высказать мысль о том, что присурский очаг керамических традиций, представленный материалами Андреевского кургана и ранних погребений селиксенского типа, «следует связывать с довольно однородным в этнокультурном отношении населением, которое продолжает керамические традиции городецкого времени» (Гришаков, 1993. С. 102). Формирование керамических комплексов рязано-окского очага, наиболее полно представленных материалами Кошибеевского, Польно-Ялтуновского, Ражкинского, Селикса-Трофимовского и Тезиковского могильников, происходило, по мнению исследователя, под воздействием двух факторов различной направленности. А именно – в результате взаимодействия керамических традиций носителей городецкой культуры с позднезарубинецким населением (Гришаков, 1993. С. 105).

Таким образом, на основании работ специалистов по проблемам финно-угорского населения «позднегородецкого» времени, в первом прочтении можно высказать мысль о том, что население, оставившее памятники андреевско-писеральского типа, было сформировано на основе двух компонентов: местного и пришлого. Местный финно-угорский компонент был сформирован на основе позднегородецких и позднепьяноборских племен. Этнокультурные традиции автох-

тонного населения прослеживаются некоторыми исследователями в керамических комплексах Андреевского кургана (Степанов, 1980. С. 47; Гришаков, 1993. С. 12–15, 77, 78, 101–103; Вихляев, 1998. С. 27; 2000. С. 57), отдельных категориях и видах из комплекса вооружения – черешковые наконечники стрел с шипами и крупные наконечники копий (Халиков, 1962. С. 136), некоторых категориях украшений одежды – наконечники, сюльгамы (Вихляев, 1998. С. 26; Вихляев, 2000. С. 55–57).

Вместе с тем, наличие некоторых категорий материальной культуры, принципиально иная погребальная обрядность, позволяют рассматривать население городецкой культуры лишь в качестве зависимого, завоеванного военным отрядом пришельцев.

**О сарматском компоненте в Андреевском кургане.** Выделяя пришлый компонент, практически в каждом варианте этнического построения для памятников андреевско-писеральского типа авторы допускают известную долю сарматского влияния. При этом каждый исследователь оценивает роль кочевников-сарматов в сложении населения Среднего Поволжья по-разному. Доводы сторонников сарматского компонента различны, как и определение степени участия пришлого компонента в формировании памятников андреевско-писеральского круга. Так, например, по мнению П.Д. Степанова, пришлый «савромато-сарматский» компонент «конников-завоевателей» характеризуется курганным обрядом захоронения в глубоких могилах с плечиками, воинскими трофеями, массой оружия и наличием рабов (Степанов, 1980. С. 47). Г.А. Архипов видит влияние сарматов на финно-угорский мир в помещении частей коня в могилы Андреевского кургана и вещевом комплексе (Архипов, 1976. С. 109), не указывая, однако, какие предметы из вещевого материала он относит к сарматским. А.Х. Халиков отме-

чает сарматские влияния в культуре населения, оставившего Андреевский и Писеральские курганы, прежде всего в оружии – это кольчуги и длинные мечи без навершия, апеллируя при этом к А.М. Хазанову (Хазанов, 1971. С. 20, 61), а также в предметах римского импорта, попавших в Андреевский курган через сармат, находившихся в I–III вв. н. э. в тесных контактах с римскими колониями в восточном Причерноморье (Халиков, 1987. С. 16; Раев, 1979; Шилов, 1975. С. 138 и сл.). Вместе с тем автор указывает на тот факт, что «в погребальном обряде ни Писеральских, ни Андреевского курганов, так же как и в материальной культуре, нет таких специфических черт культуры сармат, как диагональное положение умерших в квадратных ямах, в ямах с подбоями и узких глубоких ямах, изготовленные с применением гончарного круга миски, кувшины, специфические формы украшений и т.п.» (Халиков, 1987. С. 16). На основании этого А.Х. Халиков делает вывод о том, что население Андреевского и Писеральских курганов «находилось в связи с сарматами, но не было ими» (Халиков, 1987. С. 16). Г.И. Матвеева не находит убедительных аргументов в пользу присутствия сарматского компонента в Андреевском некрополе, кроме «типично-сарматских мечей» (Матвеева, 1986. С. 160). Ю.А. Зеленева делает вывод о сарматской принадлежности грунтовых погребений Андреевского кургана по следующим признакам: расположение могил вокруг центральной; наличие погребений с плечиками в комплексе с меридиональной ориентировкой; деревянные конструкции в могилах; обряд положения в могилу четырех конечностей и черепа лошади и, последнее, – местонахождение несколько южнее Андреевского кургана Староардатовского I кургана, который «является типично позднесарматским» (Зеленева, 1988. С. 81–82). В.В. Гришаков, отмечая два не-

разрывно слитых компонента – сарматский и местный финно-угорский – в грунтовых погребениях Андреевского кургана, к первому относит курганный обряд захоронения в грунтовых ямах, ориентированных в меридиональном направлении, позу и ориентировку погребенных. Выраженный сарматский облик, по мнению В.В. Гришакова, несут основные виды вооружения и защитного снаряжения (Гришаков, 1990. С. 136–137). К.А. Смирнов, разделив погребения Андреевского кургана на два самостоятельных могильника, довольно расплывчато высказал мысль о значительном восприятии сарматской культуры населением, оставившим грунтовые погребения, о чем, по его мнению, «свидетельствуют находки» (Смирнов, 1992. С. 6).

В.И. Вихляев, совершенно справедливо, на наш взгляд, определяя пришлый компонент основным, характеризует его как кочевнический. Степное, кочевническое происхождение погребального обряда грунтовых захоронений Андреевского кургана исследователь видит во всех его элементах: «наличие насыпи, большие прямоугольные могильные ямы, обкладка стенок и дна могил деревом, сооружение в могилах помостов и плечиков, помещение в них черепов и чучел лошадей», которые «можно найти в сарматской культуре» (Вихляев, 2000. С. 51). Наличие у «носителей андреевской культуры» черт ярко выраженной социальной стратификации (вожди, зависимые люди), по мнению В.И. Вихляева, «более соответствует уровню развития сарматов первых столетий нашей эры» (Вихляев, 2000. С. 51). К слову сказать, подчиненные захоронения выявлены только в Андреевском кургане, ни в Писеральском и Клишкинском могильниках, ни в Староардатовском I кургане такие черты не прослежены.

Анализируя погребальный вещевой комплекс «андреевской культуры», В.И. Вихля-

ев определяет «сарматоидный облик» по элементам женского головного убора и предметам вооружения (мечи, кинжалы с кольцевым навершием, трехперые наконечники стрел, футляры для наконечников копий, кольчуги, шлемы), где «даже способ прикрепления оружия к поясу при помощи ворворок – сарматский». Наличие воинских трофеев также уводит исследователя, вслед за П.Д. Степановым, в скифо-сарматский мир (Вихляев, 2000. С. 51).

Таким образом, к настоящему времени сложилось достаточно устойчивое представление о сарматском компоненте, маркирующем памятники писеральско-андреевского типа, в особенности грунтовые погребения Андреевского кургана. К нему, как правило, в различных сочетаниях исследователи относят следующие признаки: 1 – курганный обряд захоронения (Вихляев, 2000. С. 51) в глубоких могилах с плечиками (Степанов, 1980. С. 47) в комплексе с меридиональной ориентировкой (Зеленеев, 1988. С. 81–82); 2 – расположение могил вокруг центральной (Зеленеев, 1988. С. 81–82); 3 – деревянные конструкции в могилах (Зеленеев, 1988. С. 81–82); 4 – обряд положения в могилу четырех конечностей и черепа лошади (Архипов, 1976. С. 109; Зеленеев, 1988. С. 81–82); 5 – воинские трофеи (Степанов, 1980. С. 47; Вихляев, 2000. С. 51); 6 – оружие (Степанов, 1980. С. 47; Матвеева, 1986. С. 160; Халиков, 1987. С. 16; Вихляев, 2000. С. 51); 7 – наличие рабов (Степанов, 1980. С. 47), вождей и зависимых людей (Вихляев, 2000. С. 51); 8 – предметы римского импорта (Халиков, 1987. С. 16); 9 – женский головной убор (спиральные височные подвески) (Вихляев, 2000. С. 51); 10 – местонахождение южнее Андреевского кургана «типично позднесарматского» Староардатовского I кургана (Зеленеев, 1988. С. 81–82).

Все десять «сарматских» позиций составляют три группы: особенности погреб-

бального обряда (п. 1–4), погребальный инвентарь (п. 5–9), географическое положение (п. 10). Между тем далеко не все из этих признаков можно связывать именно с сарматской культурой, так как они, с одной стороны, не характерны для нее самой, а с другой, встречаются и за ее пределами, вследствие чего не представляют надежный источник для этнокультурных параллелей. Поскольку мы не находим убедительных доводов присутствия элементов сарматской культуры в материалах Андреевского кургана, а тем более Писеральских и Климинских могильников, попытаемся проанализировать каждый пункт «сарматского компонента».

**1.1. Захоронения под курганной насыпью** не могут однозначно трактоваться как кочевнические и, тем более, однозначно сарматские. Курганный обряд захоронения существовал и у оседлого населения со времени бронзового века до эпохи средневековья. Применительно к концу I тыс. до н. э. – первой половине I тыс. н. э. можно перечислить ряд курганных могильников лесостепной и лесной зон: погребальные памятники гороховской, саргатской, кашинской культур Зауралья и Западной Сибири (Корякова, 1988; Могильников, 1992; Генинг, 1993; Матвеева, 1994), айские курганные могильники Месягутовской лесостепи Среднего Урала (Савельев, 1998), Шиповские (Пшеничнюк, 1976) и Нагаевские (Овсянников, 1995) курганы Западного Приуралья в среднем течении р. Белой, упоминавшийся уже неоднократно Кипчаковский курганно-грунтовый могильник (Зубов, 1999; 2004) в низовьях р. Белой, «княжеские» курганы и курганы седлеминского типа на территории распространения пшеворской культуры (Никитина, 1974. С. 73–79). Несколько позднее, в IV–V вв. н. э. на территории Волго-Камья появляются Тураевский и Кудашевский курганные могильники (Генинг, 1976; Голдина,

1999). В Северном Прикамье выявлены и исследованы Бродовские курганы (Голдина, Водолаго, 1990), оставленные лесостепным скотоводческим населением. В ряде случаев появление курганного обряда захоронения в зоне, далекой от циклических миграционных путей кочевания, свидетельствует о миграционных процессах, связанных с обострением военно-политической обстановки, нарушением баланса в сфере военно-политических отношений или кардинальными изменениями экологической обстановки. И не всегда подобные «выплески» военных и малых миграций совершались населением с кочевническим укладом.

**1.2. Подкурганные захоронения в глубоких могилах с плечиками в комплексе с меридиональной ориентировкой** (северный сектор) в большей степени соответствуют погребальному обряду лесостепных культур Зауралья и Западной Сибири (Мошкова, Генинг, 1972; Могильников, 1992; Матвеева, 1994). Поскольку могилы с уступами-заплечиками не являются для сарматов ведущей формой могильной ямы, некоторые исследователи ставят под сомнение сарматское влияние на появление в Западной Сибири подобного обряда (Мошкова, Генинг, 1972. С. 108).

Следует отметить, что для степного населения среднесарматской культуры ведущим является южный сектор ориентировок с отклонениями к востоку или западу (Мошкова, 1989. С. 179). Для погребений I – начала II в. н. э. увеличиваются Ю и ЮЗ ориентировки при общем уменьшении всех прочих (Скрипкин, 1990. С. 184). Отметим, что северная с отклонениями ориентировка покойных, характерная для грунтовых погребений Андреевки, достаточно широко применялась на пьяноборских могильниках (Агеев, 1992. С. 22). Господствующей она является и в саргатских курганах (Корякова, 1988. С. 129–132).

**2. Расположение могил вокруг центрального погребения** не является, как нам кажется, этноопределяющим диагностирующим признаком. Подобная иерархическая планиграфия расположения погребений вокруг центральной могилы была широко распространена у ранних сарматов. Обычно в центре располагается обширная богатая могила с плечиками и древесными конструкциями (Смирнов, 1989. С. 172). При этом следует учесть, что в конце среднесарматского периода – начале позднесарматского намечается тенденция к увеличению числа одиночных погребений под насыпью кургана (Шилов, 1959. С. 454; Скрипкин, 1990. С. 185; Матюхин, 1992. С. 146), а могилы с плечиками, как и ранее, составляют не более 4% (Мошкова, 1989. С. 179). Вместе с тем, расположение могил вокруг центральной является достаточно распространенным явлением для погребальной обрядности саргатской культуры (Матвеева, 1994. С. 113–114), где центральная могила также отличается значительными размерами и глубиной. При этом исследователи отмечают возрастание их числа до 80% на третьем этапе развития саргатской культуры – во второй половине II в. до н. э. – II в. н. э. (Могильников, 1992. С. 299; Корякова, 1988. С. 48, 131). Могильные ямы с плечиками и древесными конструкциями составляют в это время в различных вариантах саргатской культуры от 23 до 36% (Корякова, 1988. С. 131). Напомним, что среди грунтовых могил Андреевки их доля составляет 33,3%. Столбы, применявшиеся для опоры перекрытия, как это было прослежено в центральном погребении 25 Андреевки, в среднесарматских древностях встречаются очень редко, однако подобные конструкции обычны для саргатских могил (Корякова, 1988. С. 48–49, 130–131).

**3. Деревянные конструкции** в сарматских могилах встречаются эпизодически и

их доля среди всего изученного на сегодняшний день массива памятников чрезвычайно мала. Это подтверждается не только отсутствием данного признака в типологических построениях сарматского погребального обряда Поволжья и Приуралья, но даже какого-либо упоминания о них (Скрипкин, 1990. С. 179–188). В обобщающей работе М.Г. Мошковой, посвященной среднесарматскому времени, указывается на применение дерева, особенно в широких и квадратных ямах. Иногда деревом облицовывались стенки ямы и дно, «очень редко на дне встречаются ямки от столбов, которые, очевидно, поддерживали перекрытие» (Мошкова, 1989. С. 178).

В то же время, в саргатских курганах Приишимья могилы со следами каких-либо деревянных конструкций составляют почти половину (Матвеева, 1994. С. 115, 116). К примеру, облицовка стен могилы 25 Андреевского кургана досками находит аналогии в курганах 17 Красногорского и 7 Тютринского могильников, на стенках могил которых были отмечены отпечатки досок от облицовки стен (Матвеева, 1994. С. 116).

**Конструктивные особенности могил** Андреевского кургана с канавками из погребений 25 и 38-39 (Степанов, 1980. Рис. 5, табл. 55) коррелируются с саргатскими погребальными комплексами. Такие канавки часто встречались в погребениях Савиновского и Тютринского могильников на Тоболе (Матвеева, 1994. С. 115). Они (канавки) находятся на дне близ торцевых стенок, в головах и ногах покойного. Ширина их колеблется от 0,3 до 0,45 м, глубина – от 0,1 до 0,3 м. Другой вид погребальных сооружений – могилы с ямками – обычно представляют собой прямоугольные камеры с ровным дном и четным количеством ямок от столбов, расположенных вдоль стенок симметрично друг другу. Могильные ямы могут иметь при этом ступеньки, заплечики,

ниши. Этот тип погребальных камер хорошо представлен в Абатских могильниках (Мошкова, Генинг, 1972. Рис. 1, 4а; Матвеева, 1994. Рис. 7, 2; 28, 48; 38, 5), Савиновском, Тютринском, Красногорском-1. В погребении 1 кургана 6 могильника Абатский-3 вдоль стенок между такими ямками прослежены канавки шириной 10–20 см и глубиной 3–5 см (Матвеева, 1994. С. 116, рис. 55). Кроме вертикальных столбов, в глубоких могилах выявлялись и следы деревянной облицовки стен, а также пола. Например, в курганах 17 Красногорского и 7 Тютринского могильников на стенках могил были отмечены отпечатки досок от облицовки стен (Матвеева, 1994. С. 116). Вышеперечисленные элементы саргатской погребальной обрядности вполне сопоставимы с погребением 25 Андреевского кургана (Степанов, 1980. Рис. 5, с. 12-13).

**4. Останки лошади в виде головы с конечностями** (в двух случаях – погр. 25, 37-41) и в одном случае только череп лошади (погр. 50-51), зафиксированные в трех могилах Андреевского кургана, для сарматского погребального обряда не характерны. Мы выскажемся, наверное, с чрезмерной категоричностью, но обряд положения в могилу четырех конечностей и черепа лошади никогда не был диагностирующим признаком сарматского этнокультурного комплекса. Ссылки В.И. Вихляева на обобщающую работу М.Г. Мошковой (1989) не убеждают, что данный элемент погребальной обрядности присущ сарматскому населению, тем более, что сама исследовательница указывает на очень редкое нахождение черепов животных в могилах. Из огромного количества изученных погребений среднесарматского времени в европейских степях М.Г. Мошкова приводит лишь два случая, при которых «в одном из диагональных захоронений Бережновского могильника под стопой человека лежал череп

лошади (табл. 73, 10), а в разграбленной могиле одного из Калиновских курганов в центре ямы лежали два черепа и отдельные кости лошади (Шилов, 1959. С. 406)» (Мошкова, 1989. С. 179). Истоки появления этой детали обряда в сарматской среде пока не выяснены.

Между тем, ритуальные погребения коней известны на пьяноборских памятниках I в. до н. э. – начала III в. н. э. Так, останки животных в виде черепа и конечностей обнаружены в межмогильном пространстве на Камышлы-Тамакском могильнике, а череп лошади располагался над одним из самых глубоких погребений в III Кушулевском могильнике (Агеев, 1992. С. 15; Агеев, Мажитов, 1986. С. 78). Жертвенные комплексы, содержащие черепа животных, в том числе и лошадей, встречаются также в курганах саргатской культуры Зауралья и Западной Сибири (Корякова, 1988. С. 51).

При публикации материалов Писеральского могильника А.Х. Халиков отмечал находки «в двух местах скопления зубов лошади» (Халиков, 1962. С. 130), свидетельствующие, по его мнению, «о культе коня в погребальном обряде» (Халиков, 1987. С. 8). Некоторой параллелью может послужить наличие значительного числа нижних челюстей лошадей на уровне погребенной почвы в Кипчаковском I курганно-грунтового могильнике (Зубов, 2004. С. 269, 271). Нижние челюсти лошади были обнаружены и в насыпях Шиповских курганов II группы среднего течения р. Белой. Находки большого количества зубов лошади были зафиксированы в курганах 1, 2 Абатского могильника на юге Тюменской области (Мошкова, Генинг, 1972. С. 87, 99).

5. «*Воинские трофеи*», как назвал П.Д. Степанов вырубленные человеческие верхние челюсти с системой отверстий для подвешивания, возможно, к системе конского убранства, трудно соотнести с каким-

либо этносом, поскольку до недавнего времени это были единственные находки такого рода. Автор раскопок Андреевского кургана посвятил этим уникальным находкам отдельную специальную работу (Степанов, 1973), в которой отметил полное отсутствие аналогий в известных археологических материалах. П.Д. Степанов приводит только упоминание Геродота об обычае скифских воинов сдирать с правой руки врага кожу вместе с пальцами, отмечая при этом, что раскопанные им погребения «вероятно, не скифские» (Степанов, 1973. С. 89). Авторская неопределенность, тем не менее, позволила «увести» В.И. Вихляева в скифо-сарматский мир (Вихляев, 2000. С. 51).

Недавно опубликованные археологические материалы (Иванов, 2003; Зубов, 2004) уводят нас в другой, пьяноборский мир. В 1978 году в слое Серёнькинского городища ананьинско-пьяноборского времени были обнаружены «два амулета из человеческих костей: один – из просверленной фаланги пальца, другой – из фрагмента просверленной нижней челюсти» (Иванов, 2003. С. 202). Раскопками Кипчаковского курганно-грунтового могильника в 1992 году в комплексе надмогильных сооружений (раскоп I, погребения 12 и 13) были выявлены четыре части распиленной вдоль и поперек нижней человеческой челюсти и единой верхней с системой отверстий для подвешивания (Зубов, 2004. С. 269–270, рис. 6). В Кипчаковском могильнике (II–I вв. до н. э.) человеческие челюсти имеют скорее сакральный характер, хотя система отверстий для подвешивания и предполагает иное первоначальное применение, до того как их использовали в погребальном обряде. Думается, что в Андреевском кургане продолжены традиции столь необычного и больше нигде неизвестного обряда. Эти единичные уникальные находки позволяют наметить пунктирной линией связь Андреевского кургана с Кип-

чаковским могильником (Зубов, 1999. С. 48), появление которого в раннепьяноборской среде связывается с малой миграцией военного характера зауральского (горохово-саргатского) населения (Зубов, 2004. С. 80). Весьма примечателен в данном контексте факт находки фрагмента вырубленной из черепа верхней челюсти взрослого человека в Игнатьевской пещере (Чижишева, 1992. С. 198) в слое раннего железного века (Петрин, 1992. С. 157).

К сказанному можно добавить, что в ожерелье вместе с «трофеями» при погребении 25-1 находились плоские полированные бляхи второй группы, хорошо известные на памятниках населения лесостепной и лесной полосы Восточной Европы, но не употреблявшиеся сарматами, а в погребении 37 – костяная трапециевидная пряжка и подвеска из клыков медведя, аналогичные которым происходят из пьяноборских могильников (Васюткин, Калинин, 1986. Рис. 13-15; Зубов, 1999. С. 47; 2007в. Рис. 8-3).

**6. Оружие** по сравнению с другими категориями погребального инвентаря (посуда, детали одежды и украшения) в меньшей степени несет этническую нагрузку, являясь предметом заимствования и обмена, выступая в роли военного трофея или в качестве предмета даннических отношений, отражая в конструктивных особенностях способы тактического применения. В то же время оружие является элементом культуры, несущим информацию о характере и направленности исторических контактов, об общественно-политических отношениях.

В контексте археологической науки овестьвленным показателем уровня, достигнутого обществом в военной сфере, являются предметы вооружения из погребений, в определенном сочетании видов и типов, а также в различных количественных пропорциях характеризующие комплекс вооружения.

Именно комплекс вооружения в его видовом и типовом разнообразии следует в первую очередь подвергать тщательному анализу, тем более что Андреевский курган является погребальным комплексом преимущественно воинских захоронений.

Видовой набор предметов вооружения Андреевского кургана представлен такими категориями, как оружие дистанционного боя (наконечники стрел), древковое оружие ближнего боя (копья и дротики), рубяще-колющее оружие (боевые ножи, кинжалы, мечи и палаши), защитное снаряжение (доспехи, шлемы) и конское снаряжение (удила).

Сравнивая комплекс вооружения памятников писеральско-андреевского типа, наиболее широко представленный в погребениях Андреевского кургана, с сарматской паноплией, следует отметить ряд существенных различий.

В первую очередь это касается палашей, которые зачастую исследователи называют однолезвийными мечами, нарушая оружейно-ведческую терминологию. Следует отметить, что наличие прямого однолезвийного клинкового оружия в сарматском комплексе вооружения было явлением крайне редким, если не сказать единичным. Кроме вогнутого (серпообразного) однолезвийного клинка (Старые Киишки, к. XIII, погр. 4) III–II вв. до н. э. (Садыкова, 1962. С. 99, табл. VI, 8), нам известен лишь один прямой клинок в обломках из позднесарматского комплекса (Альмухаметово, к. 9, погр. 1) Южного Урала (Пшеничнюк. 1983. С. 125, табл. XXXII, 3). В то же время палаши в значительном количестве присутствуют в материалах поздних погребений могильников кара-абызской (Охлебининский, 3 экз.) и пьяноборской культур (Чеганда II, 2 экз.; Ныргында II, 3 экз.; Афонинский, 2 экз.; Тарасовский, 2 экз.) I–III вв. н. э. (Агеев, 1992. С. 46–47, рис. 15, 6, 7; Зубов, 2007а. С. 125, рис. 1–6). Обращает на себя внимание близкое, в не-



которых случаях практически идентичное, оформление наверший, обмотка бронзовой проволокой рукояти (Афонинский могильник, погр. 133, 143) и отделка ножен бронзовыми наконечниками писеральско-андреевских палашей и рубяще-колющего оружия с односторонней заточкой из погребальных комплексов кара-абызско-пьяноборского круга памятников. Отделка ножен клинкового оружия бронзовыми обоймами, столь богато представленная в памятниках Волго-Камья и Западного Приуралья, никогда не была характерной чертой кочевнических сарматских древностей (Агеев, 1992. С. 47–48, рис. 15-4, 7, 16-7, 17-1-12; Пшеничнюк, 1968. Рис. 14-1, 3, 7, 8; Пшеничнюк, 1976. Рис. 16-1).

Можно согласиться с В.А. Ивановым в том, что палаши из пьяноборских могильников трудно соотнести с местными образцами, а тем более с сарматскими (Иванов, 1984). Памятники писеральско-андреевского типа, в погребальных комплексах которых присутствуют восемь палашей, без сомнения, имеют пришлый характер (Зубов, 2007а. С. 133). В связи с этим особый интерес представляет присутствие палашей в Верхнем Приобье в комплексах II–IV вв. н. э. (Грязнов, 1956. С. 111). О хуннских палашах сообщает Ю.С. Худяков (Худяков, 1990. С. 25). Обращает на себя внимание факт присутствия значительного количества палашей в комплексах вооружения кулайской (Худяков, 1989а. С. 39), кокэльской (Худяков, 1986б. С. 79) и кенкольской (Кожомбердиев, Худяков, 1987. С. 89–90) археологических культур.

К сарматским типам оружия традиционно относятся двулезвийные мечи I типа и кинжалы с кольцевым навершием. Однако они довольно широко применялись в это время на сопредельных с сарматской ойкуменой территориях, в том числе населением лесостепной зоны. Например, значительные

серии таких клинков известны в пьяноборских древностях (Агеев, 1992. С. 46–47, табл. 15-1-3, 16-4, 6).

То же самое можно сказать о железных трехлопастных наконечниках стрел, происходящих из погребения Староардатовского кургана и основных грунтовых погребений 25 и 50 Андреевского кургана. В конце раннесарматского и в среднесарматское время они являлись господствующим типом у этих кочевников (Мошкова, 1989. С. 184–185). Подобный тип наконечников стрел, появившийся в III в. до н. э. в раннесарматской среде, надолго стал ведущим типом не только у степных, но и у лесостепных и лесных племен Восточной Европы и Западной Сибири раннего железного века, в том числе и Западного Приуралья (Иванов, 1984. С. 10–12, рис. 3). В Андреевке они составляли большинство только в наборе при захоронении 25-3 и около трети в двух колчанах из захоронений 25-1 и 25-2 при преобладании костяных экземпляров, которые в сарматской среде не были популярны. В то же время впускные могилы Андреевки, погребения Писеральских и Клишкинских курганов вообще не содержали данный тип наконечников (три трехлопастных наконечника из Клишкино имеют другую, сводчатую форму пера). Характерными типами колчаных наборов из погребений памятников писеральско-андреевского типа следует признать железные наконечники стрел с жальцами и многочисленные типы костяных наконечников стрел (Гришаков, 2002).

Вместе с тем, костяные трехгранные удлиненно-пропорциональные наконечники первой группы, встречающиеся во всех колчаных наборах грунтовых погребений и составляющие в них от 25 до 100%, широко использовались населением второй стадии пьяноборских и кара-абызских памятников (Иванов, 1984. С. 14; Генинг, 1988. С. 144; Пшеничнюк, 1993. С. 49–53).

Захоронения с копьями и дротиками составляют примерно 2/3 от всех «воинских» погребений писеральско-андреевских курганов (в Андреевском кургане – 60,7% от «воинских» захоронений). В комплексе боевых средств сарматов копье никогда не занимало таких ведущих позиций, находясь на вооружении незначительной части воинской элиты – катафракты. Есть предположение, что длина среднесарматских копий достигала 4-4,5 м, не давая возможности класть это оружие в могилу. Исследователи не исключают и другие причины, привлекая этнографические параллели (Шишло, 1975. С. 249–250), по которым «отсутствие копий в могилах связано с существованием каких-то погребально-поминальных церемоний» (Мошкова, 1989. С. 184). В тоже время у оседлых племен Приуралья традиции положения копья в могилу были чрезвычайно сильны и этот вид оружия был вторым по значению после лука со стрелами (Иванов, 1984, С. 15, 25). К примеру, из 200 погребений с предметами вооружения Охлебининского могильника кара-абызской культуры в 108 (54%) были найдены копья\* .

Как показали аналогии, наконечники с длинной втулкой и коротким пером с осевым ребром типа 1а генетически связаны с культурной средой пьяноборской общности (Гришаков, 2004. С. 30–32). Дротики с хорошо выраженными двумя опущенными шипами вообще не характерны для кочевнической паноплии. Подобные наконечники легких метательных копий, ставшие столь популярными в поволжско-финской среде с середины I тыс. н. э., в период перед рубежом эр и в первые века нашей эры были распространены в лесостепной и лесной полосе Восточной Европы, хотя и не являлись массовым

видом оружия. Из западных аналогий можно назвать небольшую серию образцов из зарубинецких погребений II в. до н. э. – третьей четверти I в. до н. э. На сопредельных территориях единичные находки наконечников дротиков известны на дяковских городищах (Смирнов, 1974. С. 36, табл. II-16), а также из разрушенных до раскопок 1892 г. В.И. Снежневским погребений Сергачского могильника «Кожина Слобода» (Снежневский, 1894). Редки они и в культурах пьяноборского мира, где известны, например, в погребении Ново-Сасыкульского могильника (Васюткин, Калинин, 1986. Рис. 15-21), который Б.Б. Агеев датирует II-III вв. н. э. (Агеев, 1993. С. 66) и в материалах поздних погребений Шиповского грунтового могильника (Овсянников, Савельев, Акбулатов, Васильев, 2007. Рис. 68-19).

Имеющимся в погребальных комплексах Андреевского кургана фактам нахождения защитного доспеха кольчужного плетения и пластинчатых шлемов (погребения 25-1, 50) мы находим аналогии в пьяноборских древностях. В частности, железный пластинчатый шлем\*\* из Кипчаковского I курганно-грунтового могильника (погр. 56, раскоп I) – первый не только в пьяноборских древностях, но и в памятниках сарматского круга применительно к территории Азиатской Сарматии (здесь имеются в виду сарматские памятники междуречья Волги и Дона, Заволжья и Южного Приуралья III в. до н. э. – II в. н. э.). А.С. Скрипкин оперирует 1045 погребениями из 192 памятников (Скрипкин, 1990), В.Н. Васильев – 425 «воинскими» погребениями VI–II вв. до н. э., содержащими предметы вооружения (Васильев, 1995). На уровне источниковой базы 80-х гг. прошлого столетия А.С. Скрипкин

\* Выражаем искреннюю благодарность Анатолию Харитоновичу Пшеничному за возможность работы с неопубликованными архивными материалами и музейными коллекциями из его раскопок.

\*\* В настоящее время шлем находится на реставрации в Государственном Историческом музее (г. Москва)

приводит данные о количестве мечей различных типов – 474 (Скрипкин, 1990. С. 62, табл. 8), и при этом в погребальных комплексах не найдено ни одного шлема.

Панцирные железные пластины, найденные в погребении 53 (раскоп I) Кипчаковского могильника – крайне редкая находка даже для «элитных» захоронений кочевнической сарматской знати (Зубов, 2007 а. С. 85).

**7. Наличие рабов, вождей и зависимых людей** в Андреевском кургане некоторыми исследователями связывается с сарматским миром. Вместе с тем современные знания о социальной стратификации древних обществ на сегодняшний день довольно ограничены и мы не видим оснований отрицать наличие института рабства и вожества у лесостепного и лесного населения Западного Поволжья. Захоронения патриархальных рабов, к примеру, выделяет В.Ф. Генинг в могильниках пьяноборской культуры (Генинг, 1970. С. 125). На наш взгляд, нет никаких существенных оснований по данному косвенному признаку связывать с сарматами население, оставившее памятники писеральско-андреевского типа.

**8. Предметы римского импорта**, указанные некоторыми исследователями в качестве аргумента присутствия сарматского компонента в памятниках писеральско-андреевского типа, по нашему мнению, могут свидетельствовать только о направленности торговых экономических связей, где сарматы могли выступать посредниками, через которых образцы изделий римских мастеров попадали в более отдаленные области. К примеру, в одном только Ново-Сасыкульском могильнике пьяноборской культуры известно 14 античных фибул, в том числе две раннеримские шарнирные фибулы «Aucissa» из погребений 10 и 43 (Васюткин, Калинин, 1986. С. 97, 106–107, 121–122), а

всего в материалах пьяноборских могильников фибулы составляют коллекцию из 21 экземпляра (Агеев, 1992. С. 38).

**9. Спиральные височные подвески**, которые В.И. Вихляев связывает с сарматским женским головным убором (Вихляев, 2000. С. 51), на наш взгляд, нельзя рассматривать как сарматский признак. По справедливому замечанию Г.И. Матвеевой, андреевские экземпляры отличаются значительно большим количеством оборотов (Матвеева, 2003. С. 288).

В подтверждение своего тезиса В.И. Вихляев апеллирует к работе М.Г. Мошковой, в которой указываются характерные для всей сарматской территории «обычные бронзовые серьги, особенно в виде колец в полтора-два оборота или со связанными концами (Табл. 82, 3, 11-13)» (Мошкова, 1989. С. 190). К слову сказать, в цитируемом разделе нет ни слова о сарматском женском головном уборе.

**10. В плане географического расположения** Андреевский курган находится на границе леса и лесостепи. Самые северные сарматские могильники I–IV вв. н. э. исследованы в Саратовском Правобережье, на широте г. Саратова (Матюхин, 1992. С. 144–145, рис. 1), по южной кромке лесостепной зоны. Местоположение Андреевского и Староардатовского I курганов, Писеральского и Климкинского могильников можно проиллюстрировать на карте-схеме расположения сарматских памятников III–I вв. до н. э. и I–III вв. н. э. (Смирнов, 1989. Карта 13; Мошкова, 1989. Карта 14). Они находятся в более чем 400 км от самых северных сарматских некрополей, что уже само по себе вызывает сомнения о возможности присутствия в рассматриваемом регионе сарматов (рис. 38; 39; 42).

Высказывание Ю.А. Зеленева о принадлежности Староардатовского кургана к «типично позднесарматским» (Зеленев, 1988.

С. 82) требует особой аргументации. К сожалению, весьма уважаемый нами исследователь не представил доказательств своих предположений.

В.В. Гришаков в публикации материалов раскопанного П.Д. Степановым кургана вполне обоснованно, на наш взгляд, относит данный памятник к типу писеральско-андреевских (Гришаков В.В., 2000). Из работы Ю.А. Зеленева также не понятно, в чем выражается «сильное сарматское влияние» на Писеральские курганы (Зеленев, 1988. С. 82).

Примечательно, что исследователи, занимающиеся проблемами сарматской культуры, не включают в орбиту своего внимания ни Староардатовский, ни Андреевский, и уж тем более Писеральские и Климкинские курганы.

Таким образом, на наш взгляд, неправомерно выделение в памятниках писеральско-андреевского типа этнокультурной компоненты кочевников-сарматов. Нам кажется совершенно верным предположение А.Х. Халикова о том, что население, оставившее памятники писеральско-андреевского типа «находилось в связи с сарматами, но не было ими» (Халиков, 1987. С. 16). В продолжение к этому существенному замечанию следует добавить, что вышеозначенное население и с пьяноборскими племенами находилось в тесной связи, однако отсутствие многих этно-диагностирующих признаков собственно пьяноборской культуры не дает оснований напрямую связывать памятники писеральско-андреевского типа с пьяноборскими в контексте этнического единства.

**О пьяноборском компоненте в Андреевском кургане.** Об участии пьяноборских племен свидетельствует, вероятно, появившийся погребальный обряд ингумации с преимущественно северной и восточной ориентировкой, реже южной, а также много-

численность украшений пьяноборского облика в женских погребениях и близкого к пьяноборскому комплекса вооружения – в мужских. Значительная часть украшений погребальных комплексов Андреевского кургана имеет пьяноборское происхождение (Степанов, 1980, С. 7). Особенно ярко элементы культуры прикамских финно-угров проявляются в Писеральских курганах, что и отмечается А.Х. Халиковым (Халиков, 1962, С. 134). Из вещей к пьяноборским им отнесены бусы с внутренней позолотой, медные сюльгамы с железной иглой и железные сюльгамы, прямоугольные бляхи с «пуговковидными выступами» и их оформление, круглые нагрудные бляхи, сапожковидные подвески, поясные наборы с умбовидными бляшками со жгутовым оформлением края, застежки с неподвижным крючком, железные ножи, удила с псалями, оформление наконечников ножен мечей и кинжалов (Халиков, 1962, С. 134–135).

В то же время следует отметить такую немаловажную деталь, как отсутствие в погребальных комплексах памятников писеральско-андреевского типа этнодиагностирующих вещей пьяноборской культуры: спиральновитых и литых подвесок с конической трубицей, листовидных подвесок-серег, эполеобразных застежек, круглодонной керамики с примесями речной раковины (Зубов, 2009). Хотя, к примеру, в материалах Афонинского могильника, инвентарь которого полностью относится к стадии II пьяноборской культуры, эполеобразные застежки отсутствуют в принципе (Агеев, 1992. С. 69). Важным, на наш взгляд, фактором, не позволяющим говорить о прямой этнической консолидации носителей традиций писеральско-андреевского типа памятников с племенами пьяноборской культуры, является принципиально разный подход в изготовлении керамической посуды. В то время как керамика, по свидетельству многих исследова-

телей, несет в себе немалую этническую нагрузку. В писеральско-андреевских погребальных комплексах она представлена плоскодонными горшками и банками с примесью шамота и изредка украшенными по венчику защипами или насечками. Для пьяноборской культуры характерна достаточно стандартизированная, в подавляющем большинстве круглодонная керамика с примесью речной раковины и украшенная чаще всего пояском ямок по шейке горшка. При этом следует отметить единичность керамического материала в пьяноборских погребальных комплексах, в то время как, например, в Андреевском кургане захоронения с сосудами (без учета находок в засыпке и из погребально-вещевых комплексов) составляли 56,6% от всех погребенных.

С выделением пьяноборского компонента в Писеральских, Климкинских и Андреевском курганах мы вновь затрагиваем тему многолетней дискуссии о «пьяноборском компоненте в памятниках кошибеевского типа», поскольку считается, что памятники кошибеевского типа сформировались на основе памятников писеральско-андреевского круга. Пьяноборские элементы в кошибеевских памятниках свидетельствуют, по мнению А.П. Смирнова, о непрерывной инфильтрации племен Прикамья на запад, начиная еще с раннего железного века (Смирнов, 1961. С. 103). Исследовавший Писеральские курганы А.Х. Халиков при их публикации предполагал, что «пьяноборское население в Западное Поволжье, очевидно, вышло одновременно, и причем крупным массивом, и этот выход нельзя датировать раньше, чем конец II в. н. э.» (Халиков, 1962. С. 137). И.Р. Ахмедов и И.В. Белоцерковская проанализировали ряд украшений и деталей одежды, традиционно относимых к пьяноборскому кругу, из тридцати девяти погребений Кошибеевского могильника и определили, что девять из семнадцати рас-

смотренных типов вещей имеют прототипы в Андреевском кургане и Писеральском могильнике (Ахмедов, Белоцерковская, 1999. С. 32–34). На этом основании соавторы считают совершенно обоснованным мнение В.Ф. Генинга и В.Н. Шитова о том, что «пьяноборский тип» в кошибеевских памятниках свидетельствует не о прошлом, а, наоборот, местном компоненте» (Генинг, 1970. С. 195) и не имеет прототипов в Прикамье, которые «своим происхождением связаны с иным этническим кругом, который вырисовывается в Западном Поволжье по памятникам Андреевского и Писеральских курганов и городища Пичке-Сорче» (Шитов, 1988. С. 20). Именно поэтому решить проблему этногенеза памятников кошибеевского типа можно только определив исторические корни памятников писеральско-андреевского типа. Что, собственно, мы и пытаемся сделать.

К этому остается добавить, что большая масса вещей из писеральско-андреевских погребальных комплексов имеет близкие, но не абсолютно идентичные аналогии из памятников второй стадии пьяноборской культуры.

Попробуем представить это на одном примере. В качестве такового мы выбрали бронзовые крупные круглые бляхи с циркульным орнаментом и, нередко, с шестилепестковой розеткой. Исследователи отмечают, что эти бляхи изготавливались из сарматских зеркал. Вполне возможно, хотя и создается такое впечатление, что такие зеркала изготавливались в достаточно большом количестве в одном из среднеазиатских ремесленных центров специально для сарматов, а через них уже попадали к населению, проживающему в лесостепи и в лесной зоне.

В пьяноборской среде подобные бляхи использовались преимущественно в системе нагрудных женских украшений, в кара-

абызской – для центрального украшения поясной гарнитуры. В памятниках же писеральско-андреевского типа этими бляхами зачастую украшали ножны мечей и кинжалов (Андреевский курган, погр. 25,1; 50; Писералы. к.1, погр.1). Примечателен факт обнаружения подобной бляхи, изготовленной из сарматского зеркала, на ножнах боевого ножа в Кипчаковском могильнике (раскоп I, погр. 11) (Зубов, 2007. С. 85, рис. 10), в погребальном обряде которого прослеживаются наряду с пьяноборскими и восточные зауральские элементы.

Таким образом, традиции использования близких по морфологическим признакам предметов украшения были весьма различными. На это также указывают сапожковидные подвески, использующиеся в писеральско-андреевской среде как украшения пояса, а в пьяноборских погребальных комплексах, как отмечал В.Ф. Генинг, они употреблялись в наряде очень неопределенно, «...то как составная часть височных украшений, то как концевая привеска нагрудника в сочетании с бляшками» (Генинг, 1970. С. 194).

Достаточно много говорилось о том, что выделение в памятниках писеральско-андреевского типа этнокультурной компоненты кочевников-сарматов в большей степени неправомерно (Зубов, 1999; 2007; Зубов, Михеев, 2006). Кажется совершенно верным уже приводимое нами предположение А.Х. Халикова о том, что население, оставившее памятники писеральско-андреевского типа, «находилось в связи с сарматами, но не было ими» (Халиков, 1987. С. 16). В продолжение к этому существенному замечанию следует добавить, что вышеозначенное население и с пьяноборскими племенами находилось в тесной связи, однако отсутствие многих этно-диагностирующих признаков собственно пьяноборской культуры не дает оснований напрямую связывать па-

мятники писеральско-андреевского типа с пьяноборскими в контексте этнического единства.

Выше мы уже отмечали близость некоторых элементов погребального обряда Андреевского и Староардатовского курганов, Писеральских и Климкинских могильников с лесостепными племенами саргатской культуры Зауралья и Западной Сибири (Мошкова, Генинг, 1972; Могильников, 1992; Матвеева, 1994). Некоторые черты погребального обряда гороховских и саргатских племен рассматривались нами в связи с определением этнокультурной компоненты Кипчаковского I курганно-грунтового могильника (Зубов, 2004). Отмечавшийся исследователями процесс продвижения лесостепных зауральских племен на запад в раннем железном веке (Корякова, 1988; Савельев, 1998; Пшеничнюк, 1976) позволяет рассматривать области Зауралья и Западной Сибири в качестве возможных исходных пунктов населения, оставившего памятники кипчаковского этно-хронологического горизонта и памятники писеральско-андреевского типа. Некоторые различия между Андреевским курганом, Писеральскими и Климкинскими курганами, с одной стороны, и Кипчаковским могильником, с другой, кроются, в первую очередь, в хронологической дистанции.

По-видимому, ведущим субстратным компонентом саргатской культуры был иранский с участием южноугорского и самодийского компонентов. Этническая принадлежность саргатской культуры определяется Н.П. Матвеевой как ирано-угорская, «со значительным преобладанием иранских компонентов различного возраста, как древних, субстратных, так и новых, за счет включений сакских и южноуральских мигрантов» (Матвеева, 1994. С. 144). Вероятно, именно по этой причине (присутствие иранских элементов в этнокультурной составляющей сар-

гатской общности) многими исследователями усматривается «сарматский компонент» в памятниках писеральско-андреевского типа.

Установлено, что в отношении связей населения саргатской культуры с соседними племенами больший вес имеют западные и юго-западные направления (Мошкова, Генинг, 1972. С. 118; Могильников, 1972. С. 83–85).

В ряде работ отмечается некоторая подвигка саргатского населения к западу в первые века нашей эры и отток его из Барабы (Полосьмак, 1987. С. 96; Корякова, Морозов, Суханова, 1987. С. 127). В Барабе нет памятников позже I в. н. э., – констатирует Н.В. Полосьмак, а Л.Н. Корякова отмечает в это время их малое количество и в Прииртыше (Полосьмак, 1985. С. 13; Корякова, 1988. С. 169). Впрочем, открытие памятников IV–V вв. н. э. по всему ареалу саргатской культуры (Ипкульский, Абатский-3, Исаковский могильники) и стабильность южной границы, маркированной поздними сарматскими памятниками Казахстана (Матвеева, 1994. С. 128), не дает оснований предполагать массовую миграцию саргатских племен. Хотя сохранившееся население, потеряв значительную часть специфики своей культуры, все больше попадало под влияние лесного населения.

На основании вышеизложенного представляется возможным говорить не о тотальной миграции какой-то определенной части народа, а рассматривать памятники писеральско-андреевского типа как военный «выплеск» зауральского населения, когда, к примеру, родоплеменная верхушка не дает возможности молодым честолюбивым воинам занять подобающее, по их мнению, место в обществе. Объединившись вокруг удачливого предводителя в военный отряд, такая группа воинов отправлялась на завоевание своей территории. По наблюдениям

Тацита, подобным образом формировались дружины древних германцев, которые состояли, как правило, из молодежи, не связанной родством, часто знатного происхождения, или вольных или невольных изгоев, порвавших с родней, посвятивших себя войне и примыкавшей ради этого к бывалому, удачливому, известному своей отвагой воину (Тацит, 13, 14. С. 359). Нередко они нанимались в солдаты к римлянам.

При удачном стечении обстоятельств такая дружина занимала главенствующее положение на завоеванной территории. С собой они приносили оружие и традиции погребальной обрядности, все остальное получая от завоеванного населения, в том числе жен и наложниц. В.Г. Богораз-Тан приводит яркий пример, когда «караибы в эпоху открытия Америки Колумбом быстро и энергично завоевывали Антильские острова, продвигаясь из Южной Америки и истребляя Антильских ароваков. ... Заняв аровакское селение, они убивали мужчин, а молодых женщин делали своими наложницами, т.е. в сущности женами» (Богораз-Тан, 1923. С. 11). В данном контексте вполне объяснимы городецкие элементы в керамическом комплексе Андреевского кургана. Единственный довод сторонников автохтонного (городецкого) компонента – наличие керамики местного производства в погребальных комплексах Андреевского кургана – можно рассматривать как продукт завоевания и использования керамической посуды местного изготовления для своих нужд.

Погребения, фиксирующие начало проникновения такой военизированной ватаги в местную среду, единичны – это захоронение Староардатовского кургана и центральная могила 25 Андреевки, в которых, в отличие от грунтовых захоронений второй группы, представлены еще не обедненные местными традициями «чистые» и яркие комплексы пришельцев.

Проходя по территории, занятой пьяноборскими племенами, пришельцы могли взаимодействовать путем обмена или изъятия силой оружия определенные элементы материальной культуры пьяноборья. Процесс взаимодействия вполне мог быть двусторонним.

Интересен отмеченный еще В.Ф. Генингом факт перемещения позднепьяноборских племен из районов нижнего течения р. Белой на правый берег р. Камы. Не являлось ли это перемещение следствием усилившейся военно-политической напряженности в регионе?

По другому варианту возможного развития событий движение зауральского населения в западные области Приуралья может быть объяснено экспансией хуннов на земли саргатских племен. После распада хуннской державы ... на северную и южную части (47-48 гг.) южные хунны признают себя вассалами империи Хань, а северные продолжают сопротивление (Гумилев, 1993. С. 165–179) и частично уходят на север за «господство над народами» (Гумилев, 1993. С. 178). В последние два десятилетия I века они терпят сокрушительные поражения от динлинов, сяньби, южных хунну (85, 86, 87, 89, 90 гг.). В 93-94 гг. северные хунну полностью разбиты и их земли занимают сяньби (Никаноров, Худяков, 2004. С. 150–151). Часть племен не могла подчиниться новому военно-политическому объединению и с аррьергардными боями, теряя в первую очередь

женщин и детей, ушла далеко на северо-запад.

В данном контексте интересен уже отмеченный выше факт отсутствия саргатских памятников в Барабинской лесостепи позже I века (Полосьмак, 1985. С. 13) и незначительное их количество в Прииртышье (Корякова, 1988, С. 169). Мы не исключаем возможность, казалось бы, столь далекого перемещения части саргатского населения из Зауралья в лесостепную зону Заволжья, тем более, что подобные миграции на далекие расстояния в разные эпохи были нередки.

Следует отметить, что зачастую о причинах миграций населения мы можем только догадываться или предполагать наличие одной или синтеза причин по косвенным признакам, поскольку археологическими методами причины переселений практически не фиксируются. При этом следует учитывать закономерную фрагментарность археологических данных даже для хорошо изученных памятников, которые лишь отчасти и всегда неполно отражают культуру этноса-носителя в целом.

Будучи же в меньшинстве по отношению к коренному населению, завоеватели достаточно быстро растворялись в местной среде. Именно поэтому единичны подобные археологические памятники, отражающие процесс первоначального завоевания и захоронения по традициям своей этнической группы.



## ЗАКЛЮЧЕНИЕ

В истории того или иного региона бывали такие факты, явления и события, без анализа сущности которых просто невозможно понимание дальнейшего событийного ряда.

Для районов Средней Волги таким событием стало появление памятников писеральско-андреевского типа на заключительном этапе раннего железного века. Это время характеризуется значительными этнокультурными подвижками и, как следствие, формированием новой исторической картины Восточной Европы, становлением современных исторических народностей Поволжья.

То, что для региона Среднего Поволжья население, оставившее Андреевский и Староардатовский курганы, было пришлым – факт общепризнанный и не требующий специальных доказательств. Но существуют другие, обсуждаемые и донныне проблемы: откуда (из какого района) они мигрировали, в каком регионе происходило сложение их культурной основы, какие элементы культуры других этносов они в себя впитали?

Следует отметить, что, как правило, мигранты предпочитали переселяться в схожие ландшафтные и природно-климатические зоны, более привычные и приспособленные для ведения хозяйства.

Географически вся территория Среднего Поволжья является составной частью огромной Русской равнины. Интересующий нас регион Волго-Окско-Цнинского междуречья расположен в провинции Приволжской возвышенности (рис. 6). На севере этого края стоит тайга с темными ельниками, густыми пихтарниками и светлыми сосно-

выми борами. На юге господствует живописная лесостепь с островами дубрав, иногда сосновых боров, приуроченных, в большей части, к северо-западной части ареала по реке Мокше. Лесами заняты значительные площади провинции. Вся лесостепная провинция Приволжской возвышенности, за исключением крайнего юго-запада Пензенской области, выделена в Приволжский округ европейской широколиственно-лесной области. При этом в указанной лесостепной провинции намечаются массивы луговых степей (Арзамасский, Сергачский, Ульяновский, Саранско-Пензенский и Сызранский).

Особенно примечателен в этом отношении Сергачский степной остров, занимающий Межпьянье на юго-востоке Нижегородской области и северо-востоке Мордовии. Располагаясь на севере Приволжской возвышенности, Сергачский остров тем не менее очень сильно насыщен степными видами (Мильков, 1953. С. 217–218). О ковыльных степных участках Межпьянья в свое время писал В.В. Алехин (1926. С. 194), а П.А. Смирнов приходит в отношении их к такому заключению: «Вообще тип южных ковыльных степей... здесь, в этом далеко заброшенном к северу клочке, выражен в своих основных чертах достаточно хорошо» (Смирнов, 1940. С. 20). Именно здесь, в восточной части территории Межпьянья остепненной лесостепи, расположены Андреевский и Староардатовский курганы.

Остепнение склонов по высоким правобережьям рек наблюдается и к северу от Сергачского степного острова, в непосред-

ственной близости от Волги (Мильков, 1953. С. 218), где, кстати, расположены Писеральский и Климкинский курганные могильники.

Исследователи отмечают, что «лесостепь можно рассматривать как своеобразный природный накопитель необходимых условий жизнеобеспечения, куда время от времени были направлены миграционные процессы» (Синюк, 1996. С. 35).

Анализируя материалы Андреевского кургана, мы убедились, что работа над памятником постоянно возвращает нас к необходимости пересмотра опубликованных П.Д. Степановым данных, которые нередко строились на неточностях. Это видно, скажем, при оценке самим исследователем количества исследованных могил и содержащихся в них захоронений: в предварительной публикации 1964 г. – «вскрыто 50 могил», «расчищено 56 захоронений», в монографическом исследовании, опубликованном через шестнадцать лет после смерти П.Д. Степанова, – «вскрыты 52 могилы», в которых было «обнаружено 59 захоронений» (Степанов, 1980. С. 3, 5).

Анализ погребальных комплексов Андреевского кургана (см. главу 1) дает возможность говорить о том, что П.Д. Степановым в кургане было изучено 45 достоверных могил, содержащих 51 захоронение, в том числе одно погребение коллективное с останками 4 захоронений и три погребения – с парными захоронениями. Из 51 захоронения как минимум четверо захороненных (23, 25-4, 39, 51) имеют подчиненное значение (слуги, рабы).

В целом на памятнике было изучено 30 мужских, 15 женских и 6 неопределенных из всех захоронений.

Помимо этого в отдельную группу нами были выделены 3 погребально-вещевых комплекса, т.е. комплексы находок при полном отсутствии останков скелета, которые не

дают оснований для выделения достоверного захоронения (даже ограбленного), но, безусловно связанные с погребально-поминальной обрядностью.

Кроме этого, следует выделить 2 ритуально-жертвенных комплекса в виде отдельных человеческих голов, приуроченных к верхней части заполнения основных воинских могил. Судя по всему, здесь мы имеем дело с особенностями погребальной обрядности, когда ритуальное человеческое жертвоприношение в виде отрубленных голов было нормой.

В этом ряду можно рассматривать и находки в двух могилах вырубленных из человеческих черепов верхних челюстей с отверстиями для привешивания. Единственная аналогичная находка происходит из Кипчаковского I курганно-грунтового могильника раннепьяноборского времени (Зубов, 2004. С. 269–270, рис. 6). Там же (погребение 53) был зафиксирован ритуально-жертвенный комплекс черепа человека на груди у погребенного мужчины.

Датировка комплексов Андреевского кургана до сих пор вызывает разногласия. П.Д. Степанов отнес грунтовые могилы к последним векам до н. э., а впускные – к I в. н. э. (Степанов, 1980. С. 44–45). А.Х. Халиков считал грунтовые и впускные захоронения синхронными и датировал их в целом II–III вв. н. э. (Халиков, 1987. С. 10). К этому же времени отнес андреевские древности и Ю.А. Зеленева (Зеленева, 1988. С. 84). К.А. Смирнов, поддерживая в целом точку зрения П.Д. Степанова, расширил верхнюю границу впускных погребений до II в. н. э. и предположил, что между грунтовыми и впускными погребениями имелся хронологический разрыв (Смирнов, 1992. С. 6). В.И. Вихляев, разрабатывавший в последние годы хронологию памятника, ограничил время совершения грунтовых погребений первой половиной I в. н. э., а впускные могилы

датировал концом I-II вв. н. э. (Вихляев, 1999. С. 20-22; Вихляев, 2000. С. 45-46).

Анализ элементов материальной культуры позволил авторам отнести сооружение центральной могилы 25 к середине I в. н. э. Накопление остальных грунтовых погребений происходило, по нашему мнению, в течение третьей четверти этого столетия, а впускные погребения были датированы соответственно последней четвертью I – началом (может быть, первой четвертью) II вв. н. э.

Касаясь времени совершения Староардатовского погребения, необходимо отметить, что некоторые исследователи считают его типично позднесарматским (Зеленев, 1988. С. 82). Однако еще П.Д. Степанов справедливо отмечал чрезвычайную близость этого комплекса к грунтовым могилам Андреевского кургана и датировал его временем «... не позднее начала нашей эры» (Степанов, 1974. С. 72). Действительно, староардатовское погребение совершенно в достаточно большой яме с плечиками и деревянной конструкцией, соответствующей ранним грунтовым могилам Андреевского кургана. Сопоставление погребального обряда и инвентаря с материалами ранних андреевских могил позволяет высказать мнение о совершении захоронения в середине I в. н. э.

Появление в Западном Поволжье на территории распространения городецкой культуры Андреевского и Староардатовского курганов с ярким богатым комплексом вещевого инвентаря и принципиально новой погребальной обрядностью отражает сложные этнокультурные процессы, связанные с нестабильной ситуацией на евразийском пространстве на рубеже эр и в первых веках нашей эры.

В настоящее время существует несколько точек зрения на происхождение памятников писеральско-андреевского типа и, в пер-

вую очередь, Андреевского кургана. Исследователи выделяют целый ряд компонентов, которые могли составить основу или повлиять на формирование населения, оставившего эти яркие памятники. Практически все ученые, представляя этнокультурную характеристику Андреевского кургана, оперируют в основном тремя компонентами: городецким, пьяноборским и сарматским. При этом их комбинации самые разнообразные.

По П.Д. Степанову, этнокультурная компонента Андреевского кургана сложена из четырех составляющих – городецкой, пьяноборской, сарматской и древнемордовской (Степанов, 1964; 1980), В.И. Вихляев, разделяя в целом позицию П.Д. Степанова, считает, что основу населения, оставившего Андреевский курган, составили пришлые кочевники (Вихляев, 1999). При этом, по его мнению, городецкие и прикамские племена играли роль поработанного зависимого населения (Вихляев, 2000).

Высказывались мнения, согласно которым население, оставившее Андреевский курган, складывалось на сармато-пьяноборской основе (Архипов, 1976; Зеленев, 1988; Гришаков, 1990).

К.А. Смирнов, разделил погребения Андреевского кургана на «два самостоятельных могильника, оставленных разными группами населения и относящихся к разному времени» (Смирнов, 1992). Грунтовые погребения, по К.А. Смирнову, «были оставлены населением, в значительной степени воспринявшим сарматскую культуру», а население, оставившее впускные погребения, «может быть связано с городецкой культурой» (Смирнов, 1992).

Г.И. Матвеева (1986) в материальной культуре Андреевского кургана видела симбиоз городецко-пьяноборских и пшеворско-зарубинецких элементов. А.Х. Халиков (1987) усматривал в сложении памятников писе-

ральско-андреевского круга пьяноборский компонент наряду с южносибирским.

Именно эта гипотеза позволила авторам настоящей работы более пристально обратиться свое внимание на восточные памятники лесостепных племен саргатской культуры Зауралья и Западной Сибири (Мошкова, Генинг, 1972; Могильников, 1992; Матвеева, 1994) и предположить зауральское происхождение погребальной обрядности Андреевского и Староардатовского курганов (Зубов, 1999; 2007*в*; Гришаков, 2002).

Этнокультурные построения исследователей, выделяющих в материалах Андреевского кургана зарубинецко-пшеворский, пьяноборский и сарматский компоненты, на наш взгляд, мало убедительны, а зачастую декларативны.

Пришлый характер населения, оставивших памятники типа Андреевка–Староардатово, как уже отмечалось, не вызывает сомнений. Авторы этой работы неоднократно указывали на двухкомпонентность материалов Андреевского кургана, при которой ведущим, определяющим компонентом был пришлый зауральский, привнесенный мигрантами-завоевателями, а вторичным, местный компонент поработанного автохтонного населения.

В этой связи особое внимание следует уделить не столько вещевому инвентарю, сколько элементам погребальной обрядности, аналогии которым авторам видятся в памятниках зауральских культур раннего железного века.

Конструктивные особенности могил Андреевского кургана с канавками из погребений 25 и 38-39 (Степанов, 1980. Рис. 5, табл. 55) сопоставимы с саргатскими погребальными комплексами. Такие канавки часто встречались в погребениях Савиновского и Тютринского могильников на Тоболе (Матвеева, 1994. С. 115). Другой вид погребальных сооружений – могилы с ямками –

обычно представляет собой прямоугольные камеры с ровным дном и четным количеством ямок от столбов, расположенных вдоль стенок симметрично друг другу (см. погр. 25 Андреевского кургана). Могильные ямы зачастую имели при этом ступеньки, заплечики вдоль длинных сторон, как в староардатовском погребении и в могилах 25, 38-39, 50-51 Андреевского кургана. Такой тип погребальных камер хорошо представлен в Абатских могильниках (Мошкова, Генинг, 1972. Рис. 1-4*а*; Матвеева, 1994. Рис. 7-2; 28-48; 29-1, 7; 38-5), Савиновском, Тютринском, Красногорском-1. Кроме вертикальных столбов, в глубоких могилах выявлялись и следы деревянной облицовки стен, а также пола. В саргатских курганах Пришимья могилы со следами каких-либо деревянных конструкций составляют почти половину (Матвеева, 1994. С. 115, 116). К примеру, облицовка стен могилы 25 Андреевского кургана досками находит аналогии в курганах 17 Красногорского и 7 Тютринского могильников, на стенках могил которых были отмечены отпечатки досок от облицовки стен (Матвеева, 1994. С. 116). Вышеперечисленные элементы саргатской погребальной обрядности более всего сопоставимы с погребением 25 Андреевского кургана (Степанов, 1980. Рис. 5, с. 12–13) и близки по конструктивным особенностям погребениям 38-39 и 50-51, а также могиле из Староардатовского кургана.

Таким образом, на наш взгляд, особенности погребальной обрядности ранних погребений Андреевского и Староардатовского курганов, социальная стратификация и половозрастные характеристики погребений позволяют предполагать миграцию – инвазию в регион военизированной группы зауральского населения. И, судя по всему, таких миграционных военных «выплесков» незначительных в количественном отношении групп чужеродного населения на террито-

рию Западного Поволжья было несколько. Свидетельством тому являются Писеральский и Климкинский курганные могильники, расположенные примерно в 100 км к северо-востоку от Андреевского и Староардатовского курганов.

Хронологическая дистанция между двумя группами памятников и некоторые отличия в погребальной обрядности позволяют рассматривать, как минимум, два вектора событийного развития.

В первом случае можно предположить, что Писеральско-Климкинская группа памятников является прямой этнокультурной преемницей Андреевско-Староардатовской, население которой сдвинулось к северу. И в данном контексте более уместно пользоваться термином, впервые введенным в научный оборот А.Х. Халиковым (1987) – «писеральско-андреевский тип», объединяющим вышеозначенные памятники в единую систему.

Во втором случае Андреевско-Староардатовская группа памятников и Писеральско-Климкинская являются двумя отдельными по времени миграционными группами населения, родственными в определенном смысле и вышедшими из территориально близких мест первоначального проживания. В данном контексте мы можем говорить о существовании двух культурно-хронологических горизонтов: Андреевка–Староардатово и Писералы–Климкино.

Вопросы этнокультурной интерпретации археологических материалов являются базовыми при рассмотрении проблем этнической истории древних народов. В этом смысле исследованию подвергается состав и происхождение групп населения, из которых они сформировались, степень этнической консолидации и причины, обусловившие формирование каждого конкретного народа. Археологический аспект этнической истории находит свое разрешение в основной

категории исследования – археологической культуре. В то же время исследователи оперируют и более дробными категориями, выделяя определенные типы памятников или выявляя культурно-хронологические горизонты. В первую очередь это касается тех археологических объектов, малочисленность которых, «разбросанность» ли в пространстве или некоторые отличия от основной массы памятников определенной культуры не дают возможности соотнести или объединить их в особую археологическую культуру.

М.Б. Щукиным было введено понятие горизонта, особого историко-археологического явления, памятники которого являются «неустоявшимися или несостоявшимися археологическими культурами» (Щукин, 1986. С. 26). Исследователь отмечал, что «памятники горизонтов рассыпаны на большой территории и располагаются не столь компактно, как в археологических культурах, иногда вклиниваются в инокультурную среду, число интегрирующих типов не столь велико и охватывают они сравнительно узкие хронологические интервалы» (Щукин, 1986. С. 26).

Именно эти характеристики присущи памятникам типа Андреевка–Староардатово и Писералы–Климкино. Погребения Андреевского и Староардатовского курганов имеют ярко выраженный воинский характер. Более 60% захороненных мужчин в Андреевском кургане сопровождалось оружием и предметами конского снаряжения. В Староардатовском кургане основное (и единственное) захоронение было воинским. Подкурганый погребальный обряд захоронения является абсолютно чуждым не только автохтонному населению городецкой культуры, но и ближайшим культурам – дьяковской – на севере, зарубинецкой – на западе и пьяноборской – на востоке. На юге, в степной зоне курганный обряд был широко рас-

пространен у кочевников-сармат. Но анализ всех возможных источников не позволяет соотносить памятники типа Андреевка–Староардатово и уж тем более Писералы–Климкино с сарматским миром. Наличие же предметов римского импорта свидетельствует лишь о торговых контактах при посредничестве сармат.

До недавнего времени единственные и уникальные находки вырубленных из челювеческих черепов верхних челюстей с системой отверстий для подвешивания в погребальных комплексах Андреевского кургана (погр. 25, 37) определили четкую связь с Кипчаковским могильником из Западного Приуралья, где были найдены аналогичные находки. Пришлый характер кипчаковского населения, оставившего подкурганное захоронения в нижнем течении реки Белой, не вызывает особых возражений. Аналогии погребального обряда и общеисторические тенденции предполагают рассматривать территорию зауральского лесостепного региона исходным районом миграции.

Еще одна находка вырубленной верхней челюсти человека была сделана в Игнатьевской пещере на Южном Урале и связана с «ритуалом, видимо, относящимся ко времени раннего железного века» (Петрин, 1992. С.157).

На рубеже эр районы Западного Поволжья были своеобразной пограничной территорией, в какой-то степени предопределив-

шей ее слабую заселенность. И, возможно, именно вследствие этого сюда продвинулись вышедшие из лесостепных районов Зауралья военные отряды угров. Проходя по южной окраине территории, занятой карабызскими и пьяноборскими племенами, мигранты восприняли некоторые элементы их материальной культуры и, в то же время, оказали некоторое воздействие на эти племена. Произошло это, по всей видимости, во второй половине I века.

Характер захоронений Андреевского кургана позволяет с достаточной долей уверенности говорить о трех поколениях погребенных здесь людей. Причем, если погребальный обряд первого поколения достаточно определенно сопоставляется с древностями лесостепного Зауралья (памятники саргатской культуры), то погребения следующих хронологических пластов по своей обрядности и погребальному инвентарю носят упрощенный, «размытый» характер. То есть процесс метисации пришлого и местного населения в данном случае фиксируется достаточно определенно.

Окруженные инородным населением с совершенно другими этнокультурными традициями пришельцы растворились, не сумев сохранить свою погребальную обрядность. Но при этом именно они дали толчок формированию новых традиций, основа которых прослеживается в материальной культуре памятников последующего времени.

**ДНЕВНИК**  
**раскопок кургана № 1 у села Андреевки Ичалковского**  
**(бывш. Б.-Игнатовского) района Мордовской АССР в 1963-64 гг.<sup>1</sup>**

Курган № 1 входит в состав курганной группы, расположенной к востоку от села Андреевки, по правую и левую стороны дороги на село Чамзино<sup>2</sup>. В настоящее время сохранились только две насыпи, остальные распаханы.

В 1958 г. при копке картофельной ямы были обнаружены и разрушены погребения (по рассказам, четыре погребения), при которых находились разные вещи. Учитель местной школы М.Н. Крючков собрал часть вещей и представил их в Мордовский научно-исследовательский институт<sup>3</sup>. Дирекция института в 1963 г. организовала раскопку кургана № 1.

Курган № 1 располагается на пашне, и благодаря ежегодной распашке насыпь его сильно растянута. Его приблизительный хиаметр 30×29 м при высоте 0,6 м. В южной части была заметна впадина от картофельной ямы размером 12×2 м.

Раскоп был начат с южной части, где была впадина от картофельной ямы. Насыпь снималась при помощи бульдозера, работа которого была прекращена при появлении первых захоронений как в южной, так и в северной части кургана.

Насыпь кургана состояла из чернозема, и впускные могилы в ней не выделялись. В центральной части и в других местах были обнаружены большие «выкиды» желтой грунтовой глины, что свидетельствовало о наличии больших и глубоких могил. В 1963 г. была обнаружена только центральная могила (№ 25) на глубине 1 м от верха кургана на слое грунтовой глины. Остальные грунтовые могилы были обнаружены в 1964 г.

Как на поверхности кургана, так и в его насыпи в разных местах были найдены разные вещи. Видимо, все эти вещи попали в насыпь в результате копки картофельной ямы и ежегодной глубокой распашки, разрушившей некоторые погребения<sup>4</sup>.

Только у грунтовых могил хорошо выделялись контуры, размеры же впускных могил даны приблизительно. Глубина всех могил дана от верха кургана.

Под насыпью кургана шел слой погребенного чернозема, затем коричнево-глинистый и на глубине 1 м от верха начинался слой желтой грунтовой глины.

Большинство впускных могил расположено выше слоя грунтовой глины. Часть из них перекрывает грунтовые могилы, а некоторые располагаются выше других впускных могил.

---

<sup>1</sup> Редакционным Советом было рекомендовано авторам настоящего монографического исследования ввести в Приложение текст дневника раскопок Андреевского кургана. Дневник раскопок П.Д. Степанова в редакции 1964 года почти дословно соответствует оригиналу Отчета и менее доступен для исследователей. Текст Дневника дается по публикации: Степанов П.Д. Андреевский курган (предварительное сообщение) // Труды МНИИЯЛИЭ. – Саранск, 1964. – Вып. XXVII. – С. 206-267.

<sup>2</sup> Степанов П.Д. Материалы для археологической карты западной части Среднего Поволжья. МИА, № 111. М., 1962. С. 254.

<sup>3</sup> Были представлены: меч, бронзовая чаша, бронзовая фибула, крупная плоская бляха, пряжка и другие вещи.

<sup>4</sup> По рассказам колхозников, в поле, недалеко от кургана № 1, есть место, где выпахиваются кости человека. Проведенной разведкой аспирантом Ю.Б. Степанкиным установлено наличие не разрушенного кургана, а древнего поселения, с вещами, одинаковыми с вещами, найденными в кургане № 1.

В связи с тем, что курган находился на засеянном поле, удаление земли за его пределы было невозможно. Применялся поэтому метод раскопки «в перевалку», что несколько затрудняло работу в 1964 г., особенно при раскопке грунтовых могил.

Ниже дается описание погребений, вскрытых в 1963 и 1964 гг.

**Погребение № 1.** Контуры могилы не прослеживаются. Приблизительная длина 1,7 м, ширина 0,5 м, глубина около 0,3 м. Могила находилась в поле кургана, и дно ее находилось выше грунтовой глины.

В могиле находился костяк, лежащий на спине в вытянутом положении, череп смещен вправо. Ориентирован костяк головой к северу.

На левой височной кости найдены обломки спиральной бронзовой проволочной привески (распалась). Под нижней челюстью лежала стеклянная бисеринка темно-синего цвета (рассыпалась). В ногах костяка стоял глиняный горшок. Длина костяка 1,35 м. Кости очень плохой сохранности.

**Погребение № 2.** Контуры могилы не прослеживаются, измерения сделать невозможно.

В могиле лежал костяк на спине в вытянутом положении. Ориентирован головой к северу с отклонением к северо-востоку. Верхняя часть костяка отсутствует: она разрушена при рытье картофельной ямы. На месте лежат только кости ниже таза.

На тазу, с правой стороны, лежал железный нож острием к центру таза. Справа же на тазу лежала железная кольцевая пряжка большого размера (распалась). В средней части таза лежала небольшая кольцевая железная пряжка (обломки).

Вдоль левого бедра снаружи лежат остатки берестяного колчана в виде палочки с чередующимися бронзовыми и железными обоймами (разрушен). Длина колчана 0,31 м. У нижнего конца колчана лежит бронзовая кольцевая рубчатая пряжка. Слева, против колена, за колчаном на расстоянии 0,13 м лежала бронзовая петлевидная привеска с расплюснутыми концами. Такие же 2 привески лежали промеж бедер. Может быть, это остатки украшения ремня?

Близ левой ступни лежали два железных плоских черешковых «с жальцами» наконечника стрел. Вероятно, они вывалились из колчана. На левой ступне оказалась кольцевая бронзовая пряжка с язычком. Такая же пряжка лежала на правой ступне. Это пряжки от обуви. На расстоянии 0,3 м от ступней стоял глиняный горшок.

**Погребение № 3.** Контуры могилы не прослеживаются.

В могиле лежал костяк на спине в вытянутом положении головой на север. Череп опрокинут и раздавлен. Кости плохой сохранности.

Слева от черепа на расстоянии 0,2 м стоял маленький горшочек дном вверх. Справа же за черепом лежал железный нож с горбатой спинкой, широкий, острием к черепу.

С внутренней стороны правой руки у локтя лежали обломки бронзовой пластинчатой застежки с язычком. Слева от левого бедра, с заходом на голень, лежали остатки колчана из бересты в виде палочки с пазом, в который были зажаты концы бересты. Палочка затем была заключена в обоймы попеременно бронзовые и железные. Левее колчана лежали остатки пояса с бронзовыми привесками по 4 штуки с каждой стороны. Привески состоят из проволочной петли с расплюснутыми концами и прямоугольных ремешков, заключенных



в бронзовые пластинчатые обоймы с точечным орнаментом с наружной стороны. Наружная часть обоймы шире, а внутренняя уже, к ремешку они прикреплялись заклепкой. Над привесками и под ними сохранились следы луба или дерева.

Слева от бедра, против колена, лежала большая железная кольцевая пряжка с язычком (обломок). Слева от таза лежала бронзовая кольцевая пряжка с язычком и остатками ремня. Слева от бедра, против колена, лежала бронзовая кольцевая пряжка с язычком и остатками ремня.

Слева от левой ступни лежал железный плоский, черешковый «с жальцами», наконечник стрелы. Здесь же лежал обломок неизвестного железного предмета. Слева от левой ступни лежала средней величины полупрозрачная бусина. С внутренней стороны правой ступни лежала железная кольцевая пряжка с язычком. В ногах костяка стоял глиняный горшок.

**Погребение № 4.** Могила в насыпи кургана у горизонта. Длина 2,5 м, ширина 0,9 м, глубина 0,75 м.

В могиле лежал костяк на спине в вытянутом положении головой на север. У костяка отсутствовали кости правой руки и часть грудной клетки.

Справа от головы лежал железный предмет неизвестного назначения (рассыпался). Слева от черепа также лежал неопределенный предмет из железа с бронзовыми обоймами (распался). Под нижней челюстью лежала бронзовая спиральная проволочная височная привеска (распалась). На шее находилась бронзовая перевитая гривна с замком, петлей и крючком. Когда-то гривна была сломана и затем соединена при помощи бронзовой проволоки. Ниже гривны на груди лежала бронзовая плоская застежка с иглой. На шее же находилось ожерелье.

У левого плеча лежала большая бронзовая сюлгана с насечкой на наружной стороне. На груди, в нижней части, лежал железный плоский черешковый «с жальцами» наконечник стрелы. На кисти правой руки находился бронзовый проволочный браслет в 2-3 оборота (сохранность плохая). На кисти левой руки находился такой же браслет.

На тазу, в центре, лежала железная пряжка (?), к которой примыкал бронзовый наконечник ремня, гладкий с обоймами с внутренней стороны. На животе лежала плоская бронзовая застежка с язычком (сохранность плохая). На животе же лежали две одинаковые кольцевые бронзовые пряжки.

Влево от кисти левой руки лежал берестяной колчан, от которого сохранились бронзовые обоймочки, куски ремня и плоские разложившиеся на воздухе тонкие бронзовые пластинки.

У левой и правой ступни лежали бронзовые проволочные фигурные пряжки, под одной из которых сохранились остатки кожи. В юго-западном углу могилы стоял горшок (раздавлен).

В полости таза на бронзовых пряжках наблюдались остатки древесного перекрытия, лежавшего вдоль костяка.

**Погребение № 5.** Форма могилы неясна. Находилась она в грунтовой глине. Была обнаружена при шурфовке. Ориентирована СЗ–ЮВ. В могиле костей не оказалось. В ЮВ конце в засыпке могилы было найдено несколько бусинок. В СЗ конце могилы была найдена железная пряжка (распалась) и глиняный горшок. Здесь же, у стены, стоял вертикальный кусок плахи длиной 0,23 м и толщиной 0,08 м. Глина около плахи была со следами обжига.

В засыпке могилы были найдены: плоское глиняное пряслице и нагрудное бронзовое украшение в виде решетчатой пластинки.

Впечатление такое, что погребение разрушено.

**Погребение № 6.** Контуров могилы нет. Приблизительная длина 2,4 м, ширина 0,5 м, глубина 0,5 м.

В могиле лежал костяк в вытянутом положении на спине головой к югу с отклонением к ЮЗ.

На груди у ворота лежала плоская бронзовая застежка с язычком. С правой стороны, между рукой и тазом, лежал нож (плохой сохранности). На тазу лежала железная пряжка (распалась). На правой ступне находилась бронзовая кольцевая пряжка. В ногах стоял горшок (раздавлен).

**Погребение № 7.** Контуров могилы не прослеживаются. Длина 1,8 м, ширина 0,5 м, глубина 0,5 м.

В могиле лежал костяк на спине в вытянутом положении головой к северу с отклонением к СЗ. Кости не сохранились. Слева от головы лежала бронзовая плоская застежка с язычком (половина). В полости живота находилась бронзовая плоская сюлгама. В ногах покойника, несколько выше дна, лежал кусок железного шлака.

**Погребение № 8.** Форма могилы не определена. На глубине 0,6 м обнаружены коронки зубов, рядом с которыми лежали остатки ожерелья из синих и золоченых стеклянных бус и мелких бронзовых полутрубочек и бронзовых обоймочек. В стороне лежала большая глазчатая бусина. К юго-востоку от зубов на расстоянии 0,5 м стоял глиняный горшок.

**Погребение № 9.** Контуров могилы не определены. Длина могилы 2,0 м, ширина 0,5 м, глубина 0,8 м.

В могиле лежал костяк на спине в вытянутом положении головой к СВ. Кости рук отсутствуют, череп раздавлен. Вещей не оказалось.

**Погребение № 10.** Могила прямоугольной формы, ориентирована С–Ю с отклонением к В. Длина 2,1 м, ширина 0,9 м, глубина 0,9 м.

На высоте 0,2 м от дна могилы, в южном конце, лежали остатки раздавленного черепа. Все остальные кости отсутствовали. На расстоянии 0,7 м к ССВ от черепа на дне могилы стоял глиняный горшок, а на расстоянии 1,3 м стоял второй горшок. На расстоянии 0,25 м от второго горшка лежала бронзовая кольцевая пряжка. Между горшками на дне могилы лежала синяя стеклянная бусина. Около черепа и под ним найдены остатки ожерелья из 26 стеклянных золоченых бус. На дне могилы прослеживались отпечатки луба, а под ним – кое-где угольки.

**Погребение № 11.** На глубине 0,6 м в насыпи кургана обнаружен один череп без других костей. Контуров могилы не было. Вещей не было.

**Погребение № 12.** Контуров могилы не прослеживаются. На глубине 0,4 м в насыпи кургана лежали кости рук – правое плечо, лучевая кость и обломки таза. Костяк был ориентирован головой к СЗ. К СЗ от плеча лежала крупная мозаичная бусина. У плечевой кости лежал бронзовый проволочный спиральный браслет, а под костью лежала большая плоская бронзовая бляха с отверстием, прикрытым маленькой бляшкой с петелькой с обратной стороны.

**Погребение № 13.** Контуры могилы не прослеживаются. На глубине 0,6 м в насыпи кургана лежала часть скелета до тазовых костей на спине в вытянутом положении головой к СЗ. Череп лежал несколько ниже других костей.

На шее костяка лежала бронзовая витая гривна с замком в виде петли и крючком. У левого плеча лежала бронзовая плоская застежка с язычком. Справа от правого плеча находился бронзовый проволочный браслет в 4 оборота. На груди лежала бронзовая кольцевая пряжка. В центре груди лежала подвеска в виде слабо конической трубочки из бронзы (распалась).

**Погребение № 14.** Контуры могилы не прослеживаются. Длина 2,1 м, ширина 0,7 м, глубина 0,7 м.

В могиле лежал костяк на спине в вытянутом положении головой к северу. Череп лежал у восточной стенки, но нижняя челюсть находилась на месте.

За черепом справа лежал железный втульчатый наконечник копья, рядом с которым лежал еще какой-то неизвестный предмет из железа (распался). Под челюстью лежала железная кольцевая сюлгама. В ногах стоял глиняный горшок.

**Погребение № 15.** Контуры могилы не прослеживаются. На глубине 0,7 м в насыпи кургана лежал костяк на спине в вытянутом положении головой к СВ. Сохранились только некоторые кости.

На груди костяка лежала бронзовая плоская застежка с язычком. У левого плеча снаружи лежали бусы. У правой руки – бусы. В полости таза лежала железная пряжка (распалась). Здесь же лежал предмет, состоящий из ремешка с нанизанными на него 19 бронзовыми пронизками и 4-мя бронзовыми бусинами.

**Погребение № 16.** Контуры могилы не прослеживаются. Костяк лежал на спине головой к ССЗ. Кости очень плохой сохранности.

Под подбородком лежали 2 плоских черешковых «с жальцами» железных наконечника стрел. У правого плеча находилась бронзовая кольцевая пряжка. На тазу лежали железные удила плохой сохранности.

**Погребение № 17.** Погребение разрушено. От костяка сохранилась одна длинная кость и части черепа и к востоку от черепа лежали железные удила с псалями (частично сохранились) и кольцевая бронзовая пряжка.

**Погребение № 18.** В ямке неопределенной формы в насыпи кургана оказалась кость коровы – позвонок, бронзовая сюлгама и раздавленный горшок.

**Погребение № 19.** Разрушенное. Найдена стеклянная золоченая бусина, умбоновидная бронзовая бляшка с петелькой на обратной стороне, обломок железного наконечника копья, кольчужные кольца (распались). Костей человека не было.

**Погребение № 20.** Контуры могилы не прослеживаются. Длина 1,6 м, ширина 0,65 м, глубина 1,1 м.

В могиле находился костяк, сохранившийся частично, лежавший головой к северу. Череп лежал на левом виске, лицом к востоку. Правое плечо лежало на месте, а локтевая и лучевая кости лежали под углом к плечевой. Тазовые кости были вывернуты так, что чашечки для бедренных костей были направлены вверх и внутрь. Остальные кости отсутствовали. Вещей не было.

**Погребение № 21.** Могила прямоугольной формы, ориентирована С–Ю. Длина 2,5 м, ширина 0,5 м, глубина 1,05 м.

В могиле лежал костяк на спине в вытянутом положении головой к северу. Длина костяка 1,75 м.

Справа от черепа лежала втулка железного наконечника копья (сломано) и железный нож с горбатой спинкой. Слева от черепа находились удила с прямыми псалями. Справа от черепа лежала также железная пряжка в виде петли, на которую подвешивали ремешки с железной же обкладкой.

На шее оказалась бронзовая проволоочная гривна с замком петель и крючком. На груди лежала плоская бронзовая застежка с язычком.

Справа от таза, у кисти правой руки, находился железный нож (длина 0,27 м) с деревянной круглой в сечении рукоятью, которая была обмотана бронзовой лентой (разрушена). Тут же лежала тоненькая бронзовая обойма от ножа. Слева от таза лежала железная пряжка той же формы, что и за черепом, рядом с которой находился прямоугольный конец ремня, заключенный в железную обойму.

Вдоль левого бедра и голени, рукоятью к ступне, лежал длинный железный однолезвийный меч в ножнах. Наконечник у ножен окован железом. Рукоять меча обмотана нитью или ремешком и окрашена красной краской. Навершие у меча в виде рожек с шишечками по концам.

Между мечом и костями ног лежал берестяной колчан, от которого сохранились частично бронзовые обоймочки. В колчане лежали железные плоские черешковые «с жальцами» наконечники стрел (9 шт.): один костяной трехгранный с черешком и один плоско-выпуклый листовидный с черешком. Здесь же найден обломок древка стрелы с сохранившимся черешком стрелы.

У левой ступни лежала кольцевая бронзовая привеска петлевидной формы с расплюсченными концами. У правой ступни лежала бронзовая кольцевая пряжка, железная кольцевая пряжка и бронзовая петлевидная привеска с расплюсченными концами.

В засыпке могилы, выше погребения, стоял кованый бронзовый котелок с железной дужкой и железным крюком для подвешивания. В котле было найдено: обломок железного кольца, обломки деревянной чашки или ковша, кусок кожи и кость крупного животного со следами рубки топором.

В засыпке же могилы были найдены железные удила с очевидными кольцевыми псалями и одна серебряная кольцевая пряжка.

**Погребение № 22.** Контур могилы не прослеживается. Длина могилы 2,3 м, ширина 0,6 м, глубина 0,7 м.

В могиле лежал костяк на спине в вытянутом положении головой к северу. Череп и левая рука отсутствовали. Кости плохой сохранности.

За черепом слева лежал железный наконечник копья. На груди лежала небольшая бронзовая плоская застежка с язычком. У правого локтя с внутренней стороны лежала маленькая бронзовая пряжка. На животе лежала кольцевая бронзовая пряжка с насечкой на наружной стороне.

На тазу справа лежал железный нож (распался). Вдоль левого бедра лежал однолезвийный меч длиной 0,9 м с обмотанной рукоятью и навершием в виде рожек. Меч находился в ножнах, конец которых имел железную оковку. Ножны были окрашены красной краской.

С внутренней стороны левого бедра лежала бронзовая кольцевая сьюлгана. Промеж бедер находилась бронзовая пряжка с обоймой прямоугольной формы. В ногах стоял глиняный горшок.

**Погребение № 23.** На уровне древнего горизонта под насыпью кургана было обнаружено разрушенное погребение. Костяк полностью не сохранился. Остались непо потревоженными: таз, обе бедренные и обе берцовые кости, часть поясничных позвонков. Костяк лежал в сильно скорченном положении так, что пяточные кости соприкасались с тазовыми костями. Костяк лежал на левом боку. Могила была ориентирована С–Ю.

На расстоянии 0,5 м к северу и на 0,3 м ниже указанных костей лежал раздавленный череп. Принадлежал ли он этому погребению, сказать трудно. Вещей при костяке не было.

**Погребение № 24.** Контур могилы не прослеживается. Длина 2,0 м, ширина 0,55 м, глубина 0,9 м.

В могиле лежал костяк на спине в вытянутом положении головой на восток. Правая локтевая и лучевая кости отсутствовали. Череп лежал на затылке. Кости плохой сохранности.

На шее и около черепа лежали бусы: стеклянные золоченые, крупные глазчатые. У левого виска найдена золотая спиральная височная привеска в 4 оборота. Такая же привеска из бронзовой проволоки лежала у правого виска (рассыпалась). На груди лежала плоско-выпуклая застежка из бронзы.

**Погребение № 25.** Большая грунтовая могила.

При снятии курганной насыпи в центре кургана были обнаружены большие «выкиды» желтой грунтовой глины. Один имел в длину 4 м, а остальные 1 м. Появились они на глубине 0,5 м от верха кургана. Наличие таких больших «выкидов» позволяло предполагать, что в центре находится большая могила.

Контуры могильного пятна появились только на уровне грунтовой глины. Пятно имело прямоугольную форму длиной в 6,6 м, шириной 4,5 м и было ориентировано СВ–ЮЗ.

На глиняной засыпке могилы было обнаружено три темных пятна: одно прямоугольной формы в ЮЗ конце (погр. № 26), одно в центре – неопределенной формы и третье – в СВ конце – треугольной формы. В 1963 г. было раскопано центральное пятно, давшее погребение № 25/1. Полностью могила была раскопана в 1964 г. Раскопки велись слоями по 0,2 м.

1-й слой, глубина от верха кургана 1,2 м. Засыпка из глины с вкраплениями чернозема. В СВ конце могилы черное пятно уходит до глубины 1,25 м. Оно состоит из чистого чернозема. В слое не было никаких находок, кроме горшка, стоявшего на глиняной засыпке близ СВ конца.

2-й слой, глубина 1,4-1,45 м ничего не дал.

3-й слой, глубина 1,63 м. На глубине штыка вдоль стен могилы оказались плечики с остатками древесной или лубяной обкладки с белыми продольными полосами. Деревянная обкладка лежит наклонно в сторону дна. Отпечатки дерева появились на гл. 1,45–1,55 м и имели ширину 0,1-0,15 м. Засыпка могилы состоит из глины с небольшой примесью чернозема.

4-й слой, глубина 1,83 м. Плечики отчетливо выступили вдоль длинных сторон могилы. Обнаружилась древесная обкладка всех 4-х стенок могилы. Близ северного угла в могиле был обнаружен череп лошади, а вдоль СВ стены – кости ног.

5-й слой, глубина 2,05 м. После снятия слоя было приступлено к выявлению обкладки стен. Продольные стены были обложены древесным материалом, от которого не осталось ничего, кроме отпечатков на глине. Эти отпечатки имели вид чередующихся белых и черных полос шириной по 0,04 м. Белая масса напоминала мел или известь и сильно пачкала.

Через определенные промежутки, поперек продольных полос, на стенах обнаружены поперечные вдавления в глине – следы столбов или кольев. Однако и здесь не было обнаружено остатков гнилого дерева.

Около всех 4-х углов обкладка продольных стен изгибается: у СВ концов она идет после изгиба вверх, а у ЮЗ конца на конце ЮВ стенки она как бы заваливается в нишу. Обкладка стенок начинается на уровне плечиков и переходит затем в подстилку на дне.

Концевые стенки могильной ямы имеют продольную и поперечную обкладку. Здесь отчетливо наблюдаются отпечатки плах и вертикальных столбиков. Имеется как бы след лестницы из бревен.

На глубине 2,4 м оказалось дно могилы. При зачистке дна обнаружена обкладка того же типа, что и вдоль стен. Эта подстилка располагалась вдоль могилы. Под подстилкой обнаружены поперечные канавки, видимо, следы поперечных плах, уходящие под костяки. На дне же было обнаружено 6 ямок, расположенных симметрично – остатки столбов от помоста, на котором лежал вождь. В ямках оказались следы дерева на глубине 0,5 м от дна могилы.

При обследовании стенок могилы было установлено, что древесная обкладка была расположена на расстоянии 0,6 м от ЮВ стенки. Пустое пространство между стенкой могилы и обкладкой было забито глиной. Это обстоятельство позволяет думать, что обкладка была не из луба, а из плах или жердей. Вдоль СЗ стенки обкладка примыкала непосредственно к стенке могилы без подсыпки.

Площадь дна могилы несколько меньше могильного пятна: длина 6,4 м, ширина 2,88 м. На дне могилы находилось 4 погребения.

**Погребение № 25/1.** В центре могилы лежал костяк на спине в вытянутом положении головой к СВ. Длина костяка 1,65 м. Костяк мужской.

Сверху костяк был покрыт, вероятно, широким лубом, окрашенным вдоль белыми полосами шириной 0,03-0,04 м. Луб покрывал также и все вещи покойного. От луба кости приобрели темно-коричневую окраску. Кости были все на месте, но имели плохую сохранность из-за большой сырости на дне могилы.

Прямо за черепом лежала свернутая кольчуга, на которой обнаружены остатки пластинчатого шлема, форму которого установить было невозможно. Справа от черепа лежал железный втульчатый наконечник копья, на пере которого был надет футляр из белого сплава

с прорезями и двумя петлями. С обратной стороны футляр имел две поперечные перемычки. Рядом с копьем лежал железный втульчатый наконечник «сулицы». Здесь же лежали обломки железного предмета неопределенного назначения, может быть, части шлема.

На шее умершего находилось ожерелье из стеклянных золоченых бус двух типов с большой бочонкообразной бусиной из синего стекла с шишечками, лежавшей в центре ожерелья. На груди лежала также железная кольцевая пряжка (распалась).

Справа, между кистью правой руки и тазом, находился железный кинжал в деревянных ножнах с прямым перекрестием и кольцевым навершием. Длина кинжала 0,45 м, длина рукояти 0,15 м, ширина клинка 0,06 м. Близ рукояти кинжала лежали зеленые стеклянные бусы (6 шт.) и бронзовые обоймочки. Под пальцами правой руки лежала бронзовая круглая плоская бляха с отверстием в центре. Между кинжалом и правой бедренной костью лежали 5 бронзовых плоских блях разного размера с петельками на обороте. Близ конца ножен кинжала обнаружена бронзовая ворворка изогнутой формы. Рядом с кинжалом находился железный нож с горбатой спинкой.

На тазу лежала бронзовая кольцевая пряжка. Слева и справа от нее на животе лежали украшения пояса – бронзовые литые с петельками «сапожки». Располагались они горизонтально и, вероятно, в таком положении были прикреплены к поясу при помощи неширокого ремешка, продетого в петельки.

Промеж бедренных костей, на уровне колен, лежали одна на другой две бронзовые плоские бляхи с петельками на обороте. На бляхах сохранились отпечатки грубой ткани. Бляхи лежали на деревянной подстилке, а ткань покрывала их сверху. Здесь же лежал бронзовый пустотелый шарик с отверстием.

Под древесной подстилкой обнаружены остатки досок толщиной до 2,5 см, лежавших поперек могилы (остатки помоста).

Слева от левого плеча и вдоль таза лежал железный однолезвийный меч с прямой рукоятью. Длина 0,75 м, ширина 0,03 м, толщина обушка 0,01 м. Слева от конца меча лежала большая бронзовая плоская бляха с петельками на обороте. Меч был в деревянных ножнах, конец которых был окован обкладкой из белого сплава. Слева от меча лежали обломки железных удил.

У левой ступни лежал колчан со стрелами, от которого сохранились только наконечники стрел: трехперые железные с черешком мелкие (19 шт.), костяные трехгранные с черешком (44 шт.) и 2 шт. с плоско-выпуклым пером черешковые. Здесь же находился деревянный круглый короткий стержень с углублением с одного конца.

Покойник лежал на деревянном настиле из досок, лежавших поперек могилы.

В изголовье умершего, на некотором расстоянии от кольчуги за двумя канавками от поперечных плах, лежали кучей человеческие отрубленные верхние челюсти в количестве 5 шт. Вместе с ними находились плоские бронзовые бляхи с петельками на обороте. Челюсти лежали преимущественно зубами вверх. Они имели по два просверленных спереди отверстия для подвешивания. Может быть, это трофеи умершего?

**Погребение № 25/2.** У СЗ стенки могилы на дне обнаружен костяк мужчины молодого возраста, лежащий на спине в вытянутом положении головой на СВ. Череп умершего лежал на одном уровне с погр. № 25/1. Костяк имел такое же покрытие, как и погр. № 25/1.

Слева от черепа лежал железный втульчатый наконечник копья, рядом с которым лежал такой же наконечник «сулицы».

На шее и за черепом обнаружены остатки ожерелья из стеклянных золоченых круглых и стеклянных синих бус. На груди лежала железная сؤلгама.

На животе находилась продолговатая бронзовая фигурная пряжка, а несколько ниже ее – остатки железной пряжки. По обе стороны от пряжек на животе оказались украшения от пояса – «сапожки» и бронзовые конуса с переключиной внутри. «Сапожки», видимо, подвешивались на ремешках с нанизанными обоймами, а конуса прикреплялись к поясу при помощи ремешка, продетого под петельки. Здесь же найдена небольшая бронзовая бляшка с перекрестием и пятью выступами.

Справа от таза лежал железный нож, а слева под тазом найден точильный брусок прямоугольной формы с отверстием для подвешивания. На тазу же обнаружен камень от огнива.

Слева, вдоль левой руки и таза, лежал железный двулезвийный меч с прямым перекрестием и прямой рукоятью. Длина меча 0,83 м, ширина 0,05 м, длина рукояти 0,13 м. На мече лежала у самого перекрестия каменная бусина.

Справа от правого колена найдена железная пряжка. Вдоль правой голени справа лежал железный стержень, один конец которого имел утолщение. Справа же от правой голени лежали остатки колчана в виде кучи наконечников стрел – железных трехперых черешковых (19 шт.) и костяных трехгранных черешковых (31 шт.).

На ступнях обеих ног обнаружены остатки украшения обуви в виде бесформенных железных пластинок.

Костяк сверху был покрыт вдоль нетолстыми деревянными дощечками. Костяк лежал на общей могильной подстилке. Канавки от поперечных переключин проходили под костяком.

Рост умершего 1,8 м. Череп раздавлен, кости рыхлые.

**Погребение № 25/3.** У ЮВ стенки могилы слева от погребения № 25/1 лежал костяк мужчины средних лет на спине в вытянутом положении, головой на СВ. Череп лежал на одном уровне с черепом погр. № 25/1. В положении костяка наблюдается одна ненормальность – левая нога коленом почти прикасалась к правой ноге, тогда как ступня лежит нормально. Можно предполагать хромоту умершего.

Справа от правой плечевой кости лежал железный втульчатый наконечник копья (сохранность плохая). Рядом с ним лежали обломки железных предметов (удила, стержень?).

На нижней части груди находилась литая большая бронзовая пряжка в виде кольца с двумя конусовидными выступами. На животе лежала также железная пряжка от пояса. По обе стороны от нее лежали украшения пояса – «сапожки» (плохой сохранности). На тазу было много железной окиси от разложившихся предметов, может быть, обоймы от ремешков, на которые подвешивались «сапожки». Здесь же лежал кремень от огнива. Справа от таза лежал железный нож.

Слева от левого колена лежал железный двулезвийный меч с прямым перекрестием и прямой рукоятью. Длина меча 0,88 м, ширина 0,04 м (сохранность плохая). На меч был положен колчан, от которого сохранились наконечники стрел – трехперые, железные черешковые (25 шт.), костяные трехгранные черешковые (2 шт.).

Костяк был покрыт вдоль деревянными плашками и лежал на общей подстилке. Канавки от поперечных переключин проходили под костяком. Кости плохой сохранности ввиду большой сырости на дне могилы.

**Погребение № 25/4.** Вдоль ЮЗ стенки, поперек могилы, лежал костяк на спине в вытянутом положении головой к ЮВ. Обе руки покойного – лучевые и локтевые кости и



кости рук находились под тазом, что свидетельствует о том, что руки умершего перед захоронением были связаны за спиной.

На шее умершего обнаружено ожерелье из мелких бус. Справа на тазу лежал маленький железный ножичек, а слева – бронзовое поясное украшение в виде 4-х полушарий. Слева от левого колена лежали костяные наконечники трехгранных черешковых стрел.

Умерший был положен на подстилку, от которой остался черный слой. Под ступнями – коричневый перегной – остатки обуви.

От остальных захоронений в могиле этот костяк был отделен двумя неширокими канавками.

**Кости коня.** У самой СВ стенки в северном углу находился целый череп лошади с первыми шейными позвонками. К ЮВ, вдоль стены, у самого дна могилы были обнаружены бабки передних и задних ног, лежащие в анатомическом порядке. На месте были копыта.

На уровне могильных плечиков, на расстоянии около 1 м от СВ края могилы, на могильной засыпке, стоял глиняный горшок.

**Погребение № 26.** В засыпке могилы № 25 близ ЮЗ конца было обнаружено темное пятно прямоугольной формы, ориентированное СЗ–ЮВ. Длина 1,7 м, ширина 0,8 м. После раскопки оказалось, что в могиле захоронения нет.

**Погребение № 27.** Контуров могилы не прослеживаются. На глубине 0,81 м обнаружены некоторые кости человека – обломки челюсти, кость левой руки. Судя по этим костям, умерший лежал головой к северу.

Слева от челюсти лежали наконечники стрел – железные плоские черешковые, «с жальцами» (8 шт.) и костяные трехгранные черешковые (6 шт.). Рядом с ними находилась короткая костяная трубочка.

К юго-западу от плечевой кости лежала бусина из бронзы, а также бронзовая спиралька. Еще дальше к югу лежали железные удила с псалиями, имевшими серебряную насечку.

Мы предполагаем, что находки вещей, отмеченных в 1963 г. как погребение № 19, а в 1964 г. как погребение № 44, все относятся к этому разрушенному кем-то погребению.

**Погребение № 28.** Контуров могилы нет. Приблизительная длина 2,5 м, ширина 0,6 м, глубина 1,15 м. Могила в насыпи кургана.

В могиле оказался костяк, лежащий на спине в вытянутом положении головой к СЗ. Длина костяка 1,66 м. Кости плохой сохранности.

Справа от черепа лежала железная пряжка. На правой стороне груди находилась бронзовая пряжка (распалась). Справа от правого локтя лежал железный плоский черешковый «с жальцами» наконечник стрелы. На правой стороне живота лежала бронзовая проволоочная пряжка. Слева от кисти левой руки лежали два камня от огнива.

Справа от таза находился нож (в обломках). Слева от левого бедра недалеко от наконечников стрел и удила лежала небольшая бронзовая пластинка. Здесь же лежали наконечники стрел: железные плоские черешковые «с жальцами» (обломки) и костяные трехгранные черешковые. Слева, против левого колена, лежали железные удила с псалиями с золотой инкрустацией (в обломках).

На ступнях обеих ног находились бронзовые круглые пряжки. Около пальцев левой ступни лежала бронзовая пряжка (в обломках). В ногах костяка стоял глиняный горшок дном кверху.

В засыпке могилы найдены: железная пряжка с язычком, бронзовая обойма и бронзовый проволочный браслет.

**Погребение № 29.** Контур могилы не прослеживается. Приблизительная длина 2,3 м, ширина 0,5 м, глубина 0,9 м.

В могиле лежал костяк на спине в вытянутом положении головой к северу. Кости плохой сохранности, череп в мелких обломках, нижняя челюсть на месте.

Слева от черепа лежал железный втульчатый наконечник копья. На шее умершего находилась бронзовая гривна из круглого прута с замком петель и крючком. На правой стороне верха груди лежала железная пряжка (распалась). На животе находилась бронзовая литая круглая пряжка.

Справа на тазу лежал железный нож. Вдоль правого бедра и голени лежал железный двулезвийный меч без перекрестия с прямой рукоятью. Длина 0,93 м, ширина 0,04 м. Около рукояти лежал «сапожок» и бронзовые обоймы – украшения рукояти меча. Налегая на меч, лежал колчан из бересты с бронзовыми и железными обоймами. Длина колчана 0,4 м, ширина 0,1 м. В колчане находился один наконечник железный плоский черешковый «с жальцами» стрелы. Между мечом и голенью лежали обломки неизвестного железного предмета.

Промеж ступней лежала железная пряжка (распалась). Слева от левой ступни стоял горшок (раздавлен), над которым лежала железная пряжка. В конце могилы была найдена железная пряжка (распалась).

**Погребение № 30.** На глубине 0,8 м в насыпи кургана обнаружена правая берцовая кость, часть таза и зубы человека. Кости ориентированы СВ–ЮЗ. Вещей не обнаружено.

**Погребение № 31.** На глубине 0,8 м в насыпи кургана обнаружены кости обеих ног, лежащие ступнями к ЮВ. Других костей не оказалось. Около левого колена найдена одна стеклянная золоченая бусина. В ногах стоял глиняный горшок.

**Погребение № 32.** Длина могилы 2,5 м, ширина 0,7 м, глубина 1,4 м. Могила врезалась в засыпку грунтовой могилы в ее северном конце. Ориентирована могила ССЗ–ЮЮВ.

В могиле лежал костяк мужчины на спине в вытянутом положении головой к ССЗ. Средняя часть костяка несколько провалилась вниз. Кости плохой сохранности, череп раздавлен. Длина костяка 1,6 м.

Справа от черепа лежал железный втульчатый наконечник «сулицы». Слева от черепа находилась железная сюлгана. Под нижней челюстью лежала крупная бронзовая пряжка, ниже которой на груди находилась бронзовая плоская застежка (рассыпалась). На шее было ожерелье из бус, в том числе была одна красная пастовая с глазками.

На середине живота лежала железная пряжка и другая в обломках. Справа на тазу находились обломки ножа. Здесь же лежали обломки железной привески в виде язычка с петелькой.

Под кистью левой руки были удила, а несколько ниже на тазу – бронзовая обойма. Против верха бедра – остатки колчана с наконечниками стрел: железные плоские черешковые «с жальцами» (4 шт.) и один костяной трехгранный черешковый. Здесь же лежала небольшая трубочка из кости.

Вдоль левой ноги, под бедренной костью, рукоятью к ступне лежал железный однолезвийный меч. Рукоять меча имела навершие в виде рожек с шишечками на концах и была с обмоткой. Длина меча 0,78 м, ширина 0,026 м, толщина 0,008 м. У правого бедра и у правой голени находились железные пряжки.

В ногах стоял глиняный горшок, а за ним в конце могилы стоял деревянный сосуд, который был окован бронзовой пластиной с орнаментом мелкими шишечками, выдавленными с внутренней стороны. Пластина к дереву прикреплялась при помощи бронзовых проволочных скобок. Сохранность сосуда чрезвычайно плоха, и восстановлению он не поддается.

В засыпке могилы были найдены: черная бусина с орнаментом и большая бусина из светло-зеленого стекла с шишечками и глиняный горшок. Может быть, эти вещи имеют отношение к грунтовому захоронению № 38–39?

**Погребение № 33.** Могила в грунте, прямоугольной формы, ориентирована С–Ю. Длина 2,2 м, ширина 1,0 м, глубина 1,3 м.

В могиле, в южной половине, оказались коронки детских зубов, рядом с которыми лежало ожерелье – 1 бусина большая из сердолика, 1 крупная стеклянная золоченая и 2 стеклянных синих. В северной части могилы стоял глиняный горшок. Погребение, вероятно, девочки, судя по инвентарю.

**Погребение № 34.** Могила в грунте, прямоугольной формы, ориентирована ССВ–ЮЮЗ. Длина 1,5 м, ширина 0,5 м, глубина 1,1 м.

В могиле оказались кости ребенка с молочными зубами, лежавшего на спине в вытянутом положении головой к ССВ. Длина костяка около 0,75 м.

Череп лежал на правом виске. Под черепом и на груди лежало ожерелье из бус стеклянных золоченых. Под черепом же обнаружены 2 золотых спиральных привески и шарик красного цвета.

Кости плохой сохранности и частично отсутствовали.

**Погребение № 35.** Контуры могилы неясны. Общая длина 2,5 м, ширина 0,6 м, глубина 0,9 м.

В могиле оказался костяк, лежащий на спине в вытянутом положении головой к В.

Справа от черепа лежал железный наконечник копья. На шее найдены обломки бронзовой шейной гривны. На груди лежала бронзовая плоская застежка с железным язычком. Рядом лежала железная сюлгана (сломана).

На животе найдена железная пряжка, а рядом с ней – обломки железного предмета. Около левой руки находились два камешка от огнива. В ногах стоял глиняный горшок, а под ним – обломки железных удил.

Длина костяка 1,6 м. Кости плохой сохранности.

**Погребение № 36.** Контуры могилы не прослеживаются. Погребение располагается параллельно и в непосредственной близости от погребения № 28 так, что края могил совпадают. Длина могилы 2,5 м, ширина 0,65 м, глубина 1,05 м. Ориентирована могила СЗ–ЮВ.

В могиле оказался костяк, лежащий на спине в вытянутом положении головой на СЗ. Длина костяка 1,6 м.

Справа от черепа лежал железный втульчатый наконечник копья. Рядом с ним лежала бронзовая пряжка и бронзовая обойма с привеской.

За черепом слева лежала кость коровы (лошади?). У левого плеча находилась бронзовая привеска с язычком. На верхней части груди лежала фибула типа «Aucissa». На груди же находилась плоская бронзовая застежка с язычком, а рядом с ней – прямоугольная бронзовая пряжка.

На левой стороне костяка, между ребер и костей левой руки, лежали остатки колчана с бронзовыми обоймами длиной 0,4 м. На нижнем конце колчана лежали 3 шт. железных плоских черешковых «с жальцами» наконечника стрел. Здесь же лежала привеска из бронзы с язычком и обоймочки от колчана. На левой стороне таза найдены обломки железной пряжки.

Справа от таза лежал нож, а рядом с ним – небольшая коническая бляшка с петелькой. На ступнях ног оказались бронзовые пряжки, а на правой ступне, кроме того, привеска из бронзы с язычком. В ногах стоял глиняный горшок.

**Погребение № 37.** Могила в грунте, прямоугольной формы, ориентирована СВ–ЮЗ. Длина 3,1 м, ширина 2,0, глубина 1,9 м.

В могиле находились два костяка. «Хозяином» могилы, вероятно, является костяк, лежащий вдоль ЮВ стороны (№ 37). Костяк лежит на спине в вытянутом положении головой к СВ.

Справа от черепа обнаружен железный втульчатый наконечник копья. За черепом лежали в куче 4 верхних человеческих челюсти, в которых для подвешивания спереди просверлено по два отверстия. Вместе с ними лежали также два клыка медведя со сверлинами для подвешивания и костяная привеска 4-угольной формы. Вещи имеют полную аналогию с погр. 25/1.

На груди лежала бронзовая проволочная сьюлгма, а на животе – круглая бронзовая пряжка. На левой половине таза лежал нож. На ступнях ног оказались две круглых бронзовых пряжки.

В изголовье, слева на уровне могильной засыпки, лежал конский череп, по одной линии с которым, но на дне, у самой стены могилы, оказались кости передних и задних ног коня в анатомическом порядке с копытами.

**Погребение № 38.** Грунтовая могила прямоугольной формы ориентированная С–Ю. Длина 4,2 м, ширина 2,2 м, глубина 1,8 м. По бокам могилы идут неширокие плечики. На дне могилы обнаружены поперечные канавки от перекладин, на которых находился древесный настил. В могиле оказалось два костяка.

Костяк № 38. Костяк взрослой женщины лежал на спине в вытянутом положении головой на север. Поперечные канавки проходят под плечевыми костями. Длина костяка 1,6 м. Кости плохой сохранности.

В головах умершей, за черепом, стоял глиняный горшок. Слева под черепом обнаружена спиральная золотая привеска. Аналогичная привеска оказалась справа от черепа. На шее лежало ожерелье из разных бус. На груди близ нижней челюсти находилась бронзовая сьюлгма.

На животе лежала прямоугольная бронзовая прорезная бляха с 6-ю шишечками по краям. На правой стороне таза лежали бронзовые бусы (10 шт.).

**Погребение № 39.** В ногах у погребения № 38 лежал костяк девушки на спине в вытянутом положении головой на ЮЮВ. Ноги покойницы находились справа от ног погребения № 38. Поперечная канавка и здесь проходила под плечевыми костями. Длина костяк 1,2 м. Зубы у костяка молочные.

За черепом у края могилы стоял глиняный горшок. Слева от черепа лежала спиральная бронзовая привеска (распалась). На шее находилось ожерелье из разных бус: стеклянных золоченых средних и мелких, чечевицеобразных и рубленого бисера голубого цвета и других.

На животе лежала бронзовая бляха с тремя умбоновидными выступами и круглой частью сверху (распалась). Ниже ее, на животе же, лежала крупная бронзовая плоская бляха с 6-ю петельками на обороте. От этой бляхи вниз промеж бедренных костей лежал наконечник, состоящий из 3-х нитей с нанизанными бронзовыми обоймами и 3-мя гусиными лапками на конце.

Костяк лежал на древесной подстилке, был сверху накрыт, вероятно, лубом.

**Погребение № 40.** Грунтовая могила прямоугольной формы, ориентирована СВ–ЮЗ. Длина 2,5 м, ширина 1,0 м, глубина 1,05 м.

В могиле лежал костяк на спине в вытянутом положении головой к СВ. Большею части костей нет. Костяк женский.

Слева от черепа лежала золотая спиральная височная привеска с каплевидным грузиком. На ступне правой ноги обнаружены обломки бронзовой прямоугольной пряжки. Костяк лежал на древесной подстилке.

**Погребение № 41.** Это погребение находилось в одной могиле с погребением № 37.

Костяк располагался справа от костяка № 37 и лежал на спине в вытянутом положении головой на СВ.

На груди костяка лежала железная сьюлгана (обломки). На левом бедре – железный нож. В ногах стоял глиняный горшок. Кости плохой сохранности.

**Погребение № 42.** Разрушенное. В насыпи кургана, над могилой № 37, лежал в южной части череп человека, около которого находились бусы. Рядом с человеческим черепом лежал конский череп от погребения № 37. На расстоянии 1 м к северу от человеческого черепа стоял глиняный горшок и лежала еще одна бусина. Предположительная ориентировка умершего головой к Ю.

**Погребение № 43.** Контуры могилы не прослеживаются. Приблизительная длина 2,0 м, глубина 0,7 м.

В могиле лежал костяк на спине в вытянутом положении головой к СЗ. У костяка отсутствовали кости правой ноги ниже колена. Вероятно, к этому погребению, следует отнести находку 1963 г., отмеченную, как в погребении № 12.

Справа от правого плеча, рукоятью к черепу, лежал железный однолезвийный меч. Длина 0,73 м, ширина 0,028 м, толщина обуха 0,009 м. Рукоять меча была обмотана узкой бронзовой лентой. Навершие у меча в виде рожек с шариками на концах. Конец меча несколько загнут, вероятно, ударом лопаты. Длина костяка 1,65 м.

**Погребение № 44.** Разрушенное.

На глубине 0,7 м в насыпи кургана обнаружены: обломки черепа, около которого находилась бронзовая гривна, а под черепом лежала плоская бронзовая застежка с язычком. К ЮЮВ на расстоянии 0,4 м от черепа лежал бронзовый проволочный браслет, вероятно, с левой руки. Еще дальше к ЮЮВ стоял глиняный горшок. Других костей не найдено.

**Погребение № 45.** Грунтовая могила прямоугольной формы, ориентирована С–Ю. Длина 2,3 м, ширина 0,8 м, глубина 1,4 м.

В могиле находился костяк на спине в вытянутом положении головой к Ю. Левая нога упала коленом к правому колену, которое также было сдвинуто несколько вправо. Голени и ступни лежат левее.

Справа от черепа лежал железный наконечник копья с разрезанной втулкой. На шее было ожерелье из бус: стеклянных золоченых и синего бисера. На груди лежала плоская бронзовая сьулгама. В ногах стоял глиняный горшок. Длина костяка 1,5 м. Кости плохой сохранности.

**Погребение № 46.** Грунтовая могила прямоугольной формы, ориентирована ЮЗ–СВ. Длина 3,0 м, ширина 0,8 м, глубина 1,4 м.

В могиле лежал костяк на спине в вытянутом положении головой на ЮЗ. Длина костяка 1,6 м. Кости плохой сохранности.

Под нижней челюстью находилось ожерелье из бус: стеклянных золоченых, синих, круглых, чечевицеобразных. Одна бусина с выпавшей инкрустацией.

На левой стороне живота лежал обломок железной пряжки. Справа у таза находился нож с рукоятью, украшенной бронзовыми обоями. Рядом лежал точильный брусок прямоугольной формы.

У правого колена справа лежала небольшая фигурная бляшка в виде кольца с 5-ю шишечками и насечкой. Ниже ее лежала железная пряжка. Справа у правой голени найдены обломки железной пряжки. У левой ступни – железная пряжка. В ногах стоял горшок.

**Погребение № 47.** Могила грунтовая прямоугольной формы, ориентирована С–Ю. Длина 2,3 м, ширина 1,0, глубина 1,4 м.

В могиле лежал костяк на спине в вытянутом положении головой на С.

В изголовье, за черепом, стоял глиняный горшок. На шее была бронзовая проволочная гривна. На груди находилась плоская бронзовая застежка. На правой стороне груди лежали бусы, в том числе одна крупная с глазками, а также синий бисер. Ниже застежки на груди обнаружена бронзовая коническая привеска.

На животе лежала бронзовая пряжка от пояса. На обеих ступнях лежали бронзовые пряжки. Кости плохой сохранности, череп раздавлен.

**Погребение № 48.** В курганной насыпи на глиняной прослойке (выкид из соседней грунтовой могилы) лежали вещи без костей человека на площади 2,0 м×0,8 м. В СЗ конце стоял глиняный горшок, к ЮЮВ от него лежала плоская бронзовая застежка. К ЮВ на расстоянии 1,6 м от горшка лежали бронзовая гривна и два железных втульчатых наконечника копий. В засыпке взята бронзовая бляшка с петлей.

**Погребение № 49.** Контуры могилы не прослеживаются. В насыпи кургана на глубине 0,6 м лежали кости человека – обломки черепа и кости ног. Костяк лежал на спине в вытянутом положении головой к ЮЗ. Левая часть костяка лежала несколько ниже правой – провалилась в соседнюю могилу. Длина костяка 1,6 м.

Под черепом лежала бронзовая проволочная гривна. Под нижней челюстью находилась плоская бронзовая застежка. Несколько ниже её на груди лежала бронзовая пряжка с насечкой.

Слева от таза лежала бронзовая обойма прямоугольной формы (плохой сохранности). Слева от левого колена найдена бронзовая крестовидная бляшка.

Слева от левой ступни и вдоль голени обнаружены следы железа и красная краска от ножен меча. В засыпке над могилой был найден обломок однолезвийного меча. Костяк имел древесное покрытие.

**Погребение № 50.** Грунтовая могила прямоугольной формы, ориентированная СВ–ЮЗ. Длина 4,0 м, ширина сверху 2,5 м, на дне – 0,5 м. Глубина до плечиков 2,4 м, до дна могилы – 3,0 м. При копке могилы строители на глубине 1,6 м вдоль ЮВ стороны оставили приступку. Затем продолжали копку и на глубине 2,4 м оставили плечики с обеих сторон. Вдоль СЗ стороны приступка шириной 0,3 м шла на всем протяжении могилы.

Обе стенки могилы от плечиков были обложены до самого дна деревом, как в могиле № 25. Стенки от плечиков до дна шли наклонно.

На дне могилы лежал на спине в вытянутом положении головой к СВ костяк мужчины длиной 1,7 м.

Непосредственно за черепом умершего лежала в свернутом виде железная кольчуга из мелких колец. На ней лежал пластинчатый шлем, который распался на отдельные пластины, и форму его восстановить не было возможности.

Справа от черепа и плеча лежал железный втульчатый наконечник копья. Слева от черепа лежал колчан со стрелами. Сохранились наконечники: трехперые железные черешковые (3 шт.), плоские железные черешковые «с жальцами» (1 шт.), втульчатые (1 шт.), костяные трехгранные черешковые (26 шт.). Здесь же находилась бронзовая трубочка – рукоять от какого-то предмета.

На груди и под челюстью лежало ожерелье из бус: голубые чечевицеобразные, стеклянные золоченые, голубой рубленый бисер, пастовые с глазками. На груди же лежала железная сьулгама (сломана).

На животе обнаружена железная прямоугольная пряжка из длинных железных стержней (распалась). По обе стороны от нее на животе лежали поясные украшения – бронзовые «сапожки» и бронзовые конуса, железные пластинки. Все эти предметы располагались поверх таза и под ним.

У кистей обеих рук обнаружены бронзовые обоймы, а у кисти правой руки лежала железная петля.

Справа от таза обнаружены: нож, точильный брусок обычного типа, камень от огня. Слева под тазом оказалась бронзовая выпуклая бляшка. Около таза справа лежала бронзовая трубочка, на которой сохранились отпечатки ткани.

Рукоятью на правой стороне таза лежал железный однолезвийный меч с прямым перекрестием и прямой рукоятью. Длина 0,93 м, ширина 0,03 м. Меч лежал от таза к левой

голени и имел деревянные ножны, которые по той стороне, где находился обушок, были украшены нашитыми мелкими полушарными бронзовыми бляшками с петельками. На нижнем конце меча лежала большая плоская бронзовая бляха с отверстием, закрытым маленькой бляшкой с петелькой на обороте. Поверх бляхи сохранились остатки берестяного колчана длиной 0,5 м, шириной 0,15 м, в котором найдены наконечники стрел: железные плоские черешковые «с жальцами» (24 шт.) и втульчатые.

Слева от середины меча лежала железная бляха, а ниже ее – железная трубочка из проволочной обмотки, заканчивающаяся острием.

Слева от левого колена обнаружены два железных стержня, а между мечом и левым коленом лежали два железных предмета, напоминающие футляры для копий (распались).

Слева же от левой голени лежали железные удила, а ниже их – бронзовая бляшка с петлей, бляха полушарная железная и серебряный предмет в виде полушария, обломок прямоугольной пластинки и железная пряжка. У правой ступни найдена железная пряжка.

Справа от черепа умершего, на приступке, лежал череп коня. В засыпке могилы на глубине 1,4 м в головах умершего стоял глиняный горшок.

В ногах умершего, справа от него, ногами к нему, на приступке лежал второй костяк.

**Погребение № 51.** Костяк лежал на спине в вытянутом положении головой к ЮЗ. Костяк лежал на узкой приступке и был положен весьма небрежно – правая рука у него упала с приступки, правое бедро и таз лежали ниже остальной части. Левая рука была согнута в локте, и кисть лежала близ лица. Череп разбит. Длина костяка 1,5 м.

На шее костяка найдено ожерелье из мелких золоченых бус. Под поясничной частью костяка обнаружен след от поперечной плашки, на которой лежал костяк. Принадлежал костяк, возможно, рабу или рабыне по аналогии с погребением № 25.

**Погребение № 52.** Контуров могилы не прослеживаются. На глубине 1,2 м обнаружен костяк, лежащий на спине в вытянутом положении головой к Ю. Длина костяка 1,6 м. Кости сохранились частично.

В головах костяка на расстоянии 0,35 м, несколько в стороне, лежали два железных черешковых наконечника копий. За черепом стоял глиняный горшок.

**Погребение № 53.** Контуров могилы неясны. Сделана могила в засыпке грунтовой могилы № 54 и располагалась под могилой № 52. Приблизительная длина 2,1 м, ширина 0,7 м, глубина 1,4 м.

В могиле лежал костяк на спине в вытянутом положении головой на ЮЗ. Кости левой ступни, череп и верхняя часть туловища завалились влево. Длина костяка 1,6 м. Кости плохой сохранности.

За черепом стоял глиняный горшок. Под черепом найдена золотая спиральная височная привеска. Там же, в норе суслика, найден обломок бронзовой фибулы (римской). На груди лежала целая фибула типа «Aucissa», рядом с которой располагалось ожерелье из бус: стеклянных, золоченых, золоченого бисера, цилиндрических, из красной пасты, бус с глазками и привесок ромбической формы красного и синего цвета с глазками.

На животе лежала большая прямоугольная пластинчатая бляха с неглубокими ямками по углам. Ниже ее лежали группами бронзовые привески, состоящие из кружочка и двух



стерженьков с насечкой, с петельками на обороте. Судя по положению, этот наряд можно считать принадлежностью пояса, т. к. такие же привески были обнаружены по бокам таза под кистями рук, но наряд мог быть связан и с головным убором, т. к. он лежал в непосредственной близости от наконника. На правой руке находился бронзовый проволочный браслет спиралевидной формы.

Ниже ряда указанных выше бронзовых привесок с левой стороны на тазу лежала плоская бронзовая бляха с отверстием и крышечкой с петельками на обороте. Бляха была позолочена. Под кистями обеих рук лежали небольшие бронзовые плоские бляхи (распались). Под большой бляхой находилась другая плоская бронзовая бляха, также позолоченная (?), от которой промеж бедер спускались два ремешка с нанизанными бронзовыми обоймами – наконник. Ремешки против колен заканчивались кистями из стеклянных зеленоватых граненых бус очень плохой сохранности.

На ступнях ног обнаружены бронзовые фигурные пряжки (плохой сохранности). У правой ступни найдена также петелька из бронзовой проволоки. В ногах костяка стоял глиняный горшок.

**Погребение № 54.** Грунтовая могила прямоугольной формы, ориентирована С–Ю. Длина 4,0 м, ширина 1,5 м, глубина 2,5 м. Могила имела с В стороны небольшой выступ. Стенки могилы от заплечика до дна были обложены деревом, как в могиле № 25.

В могиле лежал костяк на спине в вытянутом положении, головой на С. Оба конца могилы были свободны. Костяк имел длину 1,7 м. Кости плохой сохранности, череп раздавлен.

Справа от черепа находился железный втульчатый наконечник копья очень плохой сохранности – втулка совсем распалась. На перо копья был надет футляр из белого сплава, того же типа, что в погребении № 25. Рядом с копьем лежали удила и уздечка с украшениями в виде бронзовых с выпуклинами в центре блях.

На груди и под черепом было найдено ожерелье из бус: стеклянных золоченых, четковидных, желтых пастовых и кольцевой привески из янтаря. У правого локтя лежал предмет неопределенной формы из железа. На левом локте лежала железная пряжка.

На животе находилась прямоугольная железная пряжка (распалась). Здесь лежала продолговатая прямоугольная бронзовая пряжка. Справа у таза лежал нож.

На правой ноге, на бедре и голени, лежал железный двулезвийный меч с прямым перекрестием и прямой рукоятью. Длина меча 0,75 м, ширина 0,05 м. Рядом с мечом справа лежал берестяной колчан, под которым находились: ворворка из дерева, бронзовое колечко, бронзовая бляшка, обойма – все предметы, относящиеся к мечу и колчану. Недалеко от нижнего конца колчана лежали две бронзовые пряжки. В колчане обнаружены наконечники стрел: железные плоские черешковые «с жальцами» (8 шт.), втульчатые (6 шт.) и костяные трехгранные черешковые (9 шт.).

Между колен лежали с остатками ремешков и обоймами для подвешивания две подвески из бронзы – «уточки».

Справа от правой ступни на расстоянии 0,2 м обнаружены две проволочные бронзовые в виде петли пряжки от обуви. В ногах стоял глиняный горшок.

Костяк имел древесную подстилку и покрытие.

**Погребение № 55.** Грунтовая могила прямоугольной формы ориентирована С–Ю. Длина 2,2 м, ширина 0,7 м, глубина 1,4 м.

В могиле оказался костяк, лежащий на спине в вытянутом положении головой к С. Кости сохранились только частично.

Влево от черепа лежал железный втульчатый наконечник копья. Под обломками черепа найдены стеклянные золоченые бусы. Справа у правого плеча стоял глиняный горшок.

В полости таза найдена железная пряжка (в обломках). Справа от таза лежал железный кинжал с прямым перекрестием и кольцевым навершием. Длина кинжала 0,5 м.

**Погребение № 56.** Грунтовая могила прямоугольной формы ориентирована СВ–ЮЗ. Длина 3,4 м, ширина 1,25 м, глубина 1,65 м. Могильное пятно появилось на глубине 1,3 м и имело в длину 3,7 м, в ширину 1,4 м.

В могиле оказался костяк мужчины, лежащий на спине в вытянутом положении, головой на СВ. От левого плеча через грудную клетку проходила нора зверя, который сместил часть костей и некоторые вещи.

Справа от черепа лежал железный втульчатый наконечник копья. У кисти правой руки найдена бронзовая бляшка-конус. Здесь же лежал железный нож.

Рядом с левым коленом обнаружены остатки колчана с костяными трехгранными наконечниками стрел.

У ступни правой ноги лежала железная пряжка и бронзовая бляшка. Тут же находилась смещенная с живота поясная продолговатая прямоугольная бронзовая пряжка. У левой ступни найдена бронзовая выпуклая бляшка. В ногах стоял глиняный горшок.

На уровне погребенной почвы с ЮВ стороны могилы на расстоянии 1,5 и 2,0 м стояли два глиняных горшка.

\* \* \*

#### ИЗ ОТЧЕТА АСПИРАНТА Ю.Б. СТЕПАШКИНА

Справа от дороги из с. Андреевки на с. Чамзино на расстоянии 500 м от кургана № 2 и 11 м от дороги обнаружено древнее селище. На пашне была собрана керамика, пирамидальной формы глиняное грузило, отрубленная верхняя человеческая челюсть с двумя сверлилами в передней части, обломки зернотерки, кости лошади и овцы.

В заложенных шурфах и небольшой траншее была найдена также керамика и кости домашних животных. Культурный слой небольшой мощности.

## СПИСОК СОКРАЩЕНИЙ

АО	– Археологические открытия
АЭБ	– Археология и этнография Башкирии
АЭМК	– Археологическая экспедиция Марийского края
БФАН СССР	– Башкирский филиал Академии наук
БНЦ УрО РАН	– Башкирский научный центр Уральского отделения Российской Академии наук
ВАУ	– Вопросы археологии Урала
ГИМ	– Государственный Исторический музей
ГЭ	– Государственный Эрмитаж
МИА	– Материалы и исследования по археологии СССР
МАР	– Материалы и исследования по археологии России
МНИИЯЛИЭ	– Мордовский научно-исследовательский институт языка, литературы, истории и экономики
ПГОКМ	– Пензенский государственный объединенный краеведческий музей
РА	– Российская археология
СА	– Советская археология
САИ	– Свод археологических источников
ТМАЭ	– Труды Марийской археологической экспедиции
УИИЯЛ УрО РАН	– Удмуртский институт истории, языка и литературы Уральского отделения Российской Академии наук
УНЦ РАН	– Уфимский научный центр Российской Академии наук
ЮУрГУ	– Южно-Уральский государственный университет

## СПИСОК ЛИТЕРАТУРЫ

- Абрамова М.П.* О керамике с зооморфными ручками // СА. – 1969. № 2. – С. 69–84.
- Абрамова М.П.* Памятники горных районов Центрального Кавказа рубежа и первых веков нашей эры (по материалам Северной Осетии и Кабардино-Балкарии) // Археологические исследования на юге Восточной Европы. – М.: ГИМ, 1974. – С. 3–31, 115–126.
- Абрамова М.П.* Предварительные итоги исследования Подкумского могильника близ г. Кисловодска // История и культура сарматов: межвузовский научный сборник. – Саратов: Изд-во Саратовского ГУ, 1983. – С. 60–69.
- Агеев Б.Б., Мажитов Н.А.* III Кушулевский могильник пьяноборской культуры // Археологические работы в низовьях Белой: сборник научных статей. – Уфа: БФАН СССР, 1986. – С. 75–94.
- Агеев Б.Б.* Пьяноборская культура. – Уфа: БНЦ УрО РАН, 1992. – 140 с.
- Агеев Б.Б.* Хронология и периодизация пьяноборской культуры // Хронология памятников Южного Урала. – Уфа: УНЦ РАН, 1993. – С. 62–70.
- Алексеева Е.М.* Античные бусы Северного Причерноморья // САИ. – 1975. – Вып. Г1–12. – 122 с.
- Алексеева Е.М.* Античные бусы Северного Причерноморья // САИ. – 1978. – Вып. Г1–12. – 120 с.
- Алексеева Е.М.* Античные бусы Северного Причерноморья // САИ. – 1982. – Вып. Г1–12. – 105 с.
- Алехин В.В.* Главнейшие результаты геоботанических исследований юго-востока Нижегородской губернии в 1925 году // Производительные силы в Нижегородской губернии. Вып. 3. – Нижний Новгород, 1926.
- Амброз А.К.* Фибулы юга европейской части СССР (II в. до н. э. – IV в. н. э.) // САИ. – 1966. – Вып. Д1–30. – 112 с.
- Амброз А.К.* Хронология древностей Северного Кавказа. – М.: Наука, 1989. – 134 с., илл.
- Арматинская О.В.* Новые исследования Икского могильника в устье р. Ик // Новые археологические памятники Камско-Вятского междуречья: межвузовский сборник научных статей. – Ижевск: Удмуртский ГУ, 1988. – С. 31–42.
- Артеменко И.И.* Бондарихинская культура // Эпоха бронзы лесной полосы СССР / Археология СССР с древнейших времен до средневековья в 20 т. – М.: Наука, 1987. – С. 116–119.
- Археология Венгрии.* Конец II тысячелетия до н. э. – I тысячелетие н. э. – М.: Наука, 1986. – 351 с.
- Архипов Г.А.* Марийский край в памятниках археологии. – Йошкар-Ола, 1976. – 167 с.
- Архипов Г.А., Шадрин А.И.* Исследование раннесредневековых курганов у с. Климкино // Новые материалы по археологии Среднего Поволжья. АЭМК. – Йошкар-Ола, 1995. Вып. 24. – С. 110–129.
- Афанасьев Г.Е.* Донские аланы: Социальные структуры алано-ассо-бургасского населения бассейна Среднего Дона. – М.: Наука, 1993. – 184 с.

- Ашихмина Л.И.* Клад с Буйского городища // Новые археологические исследования на территории Урала: межвузовский сборник научных трудов. – Ижевск: Удмуртский ГУ, 1987. – С. 103–120.
- Ахмедов И.Р.* Комплекс предметов с городища Долматово Старожиловского района Рязанской области // Проблемы древней и средневековой археологии Окского бассейна. – Рязань: Изд-во «Поверенный», 2003. – С. 128–138.
- Ахмедов И.Р., Белоцерковская И.В.* Хронология Кошибеевского могильника // Научное наследие А.П. Смирнова и современные проблемы археологии Волго-Камья. Тезисы докладов конференции. – М., 1999. – С. 56–58.
- Бадер О.Н.* Древние городища на Верхней Волге // МИА. – 1950. – № 13. – С. 90–132.
- Башенькин А.Н.* Восточнофинские компоненты культуры веси в I – начале II тыс. н. э. // Историко-археологическое изучение Поволжья: межвузовский сборник. – Йошкар-Ола: МарГУ, 1994. – С. 28–33.
- Безуглов С.И.* Позднесарматское погребение знатного воина в степном Подонье // СА. – 1988. – № 4. – С. 103–115.
- Беспальный Е.И., Головкова Н.Н., Ларенок П.А.* Поминальные памятники IV в. до н. э. – III в. н. э. Доно-Кагальницкого водораздела // СА. – 1989. – № 3. – С. 154–162.
- Беспальный Е.И.* Курган сарматского времени у г. Азова // СА. – 1992. – № 1. – С. 175–191.
- Бидзиля В.И., Щужин М.Б.* Памятники латенской культуры на территории Закарпатья и к востоку от Карпат // Славяне и их соседи в конце I тысячелетия до н. э. первой половине I тысячелетия н. э. / Археология СССР с древнейших времен до средневековья в 20 т. – М.: Наука, 1993. – С. 67–84.
- Богораз-Тан В.Г.* Переселение народов в социологической перспективе // А. Геддон. Переселение народов. – Петроград–М., 1923.
- Васюткин С.М., Калинин В.К.* Ново–Сасыкульский могильник // Археологические работы в низовьях Белой. – Уфа: БФАН СССР, 1986. – С. 95–122.
- Вихляев В.И.* Андреевская культура и ее роль в этнической истории Западного Поволжья // Исследования П.Д. Степанова и этнокультурные процессы древности и современности: Материалы междунар. науч. конф., посвящ. 100-летию П.Д. Степанова. – Саранск: Ист.-социол. ин-т МГУ им. Н.П. Огарева, 1999. – С. 17–30.
- Вихляев В.И.* Происхождение древнемордовской культуры. – Саранск: Ист.-социол. ин-т МГУ им. Н.П. Огарева, 2000. – 132 с.
- Воронина Р.Ф.* Мордовская височная привеска с грузиком и спиралью // СА. – 1988. – № 4. – С. 237–241.
- Генинг В.Ф.* История населения Удмуртского Прикамья в пьяноборскую эпоху. Часть I. Чегандинская культура (III в. до н. э. – II в. н. э.) // ВАУ. – Ижевск, 1970. – Вып. 10. – 260 с.
- Генинг В.Ф.* Этническая история Западного Приуралья на рубеже нашей эры (пьяноборская эпоха III в. до н. э. – II в. н. э.). – М.: Наука, 1988. – 240 с.
- Голдина Р.Д.* Тарасовский могильник I–V вв. на Средней Каме. Т. I // Материалы и исследования Камско–Вятской археологической экспедиции. – Ижевск, 2003. Т. 10. – 319 с.

- Голдина Р.Д. Тарасовский могильник I–V вв. на Средней Каме. Т. II // Материалы и исследования Камско-Вятской археологической экспедиции. – Ижевск, 2004. Т. 11. – 724 с.
- Голдина Р.Д. Древняя и средневековая история удмуртского народа. – Ижевск, 1999. – 464 с.
- Голдина Р.Д., Водолаго Н.В. Могильники неволинской культуры в Приуралье. Иркутск, 1990. – 176 с., илл.
- Гришаков В.В. Конские погребения VIII – первой половины X вв. Чулковского могильника // Новые источники по этнической и социальной истории финно-угров Поволжья I тыс. до н. э. – I тыс. н. э. – Йошкар-Ола: МарГУ, 1990. – С. 127–146.
- Гришаков В.В. Керамика финно-угорских племен правобережья Волги в эпоху раннего средневековья. – Йошкар-Ола: МарГУ, 1993. – 196 с.
- Гришаков В.В. Некоторые аспекты датирования Андреевского кургана в Нижнем Посурье (на примере бус) // Исследования П.Д. Степанова и этнокультурные процессы древности и современности: Материалы междунар. науч. конф., посвящ. 100-летию П.Д. Степанова. – Саранск: Ист.-социол. ин-т МГУ им. Н.П. Огарева, 1999. – С. 30–36.
- Гришаков В.В. Староардатовский I курган и его место в системе памятников андреевско-писеральского горизонта // Древности Окско-Сурского междуречья. – Саранск, 2000. – Вып. 2. – С. 44–54.
- Гришаков В.В. Наконечники стрел Андреевского кургана в контексте проблемы формирования памятника // Поволжье и сопредельные территории в средние века: сб. научных трудов. Труды ГИМ. – М., 2002. – Вып. 135. – С. 63–71.
- Гришаков В.В. Необходимые замечания к количеству и составу погребенных в Андреевском кургане // Проблемы истории, этнологии и права: Материалы «Евсевьевских чтений 2002–2003 гг.». Саранск: Морд. гос. пед. ин-т, 2003(а). – С. 3–9.
- Гришаков В.В. Миндалевидная застежка из Андреевского кургана // Проблемы истории, этнологии и права: Материалы «Евсевьевских чтений 2002–2003 гг.». Саранск: Морд. гос. пед. ин-т, 2003(б). – С. 9–11.
- Гришаков В.В. Наконечники копий Андреевского кургана // Записки краеведов. – Пенза, 2004. – Вып. 2. Ч. 1. – С. 29–37.
- Гришаков В.В. Население верховьев Мокши и Суры накануне средневековья. – Саранск: Мордов. гос. пед. ин-т, 2005. – 95 с.
- Гришаков В.В. Предметы конского снаряжения из Андреевского кургана // Актуальные проблемы социально-экономического, историко-культурного и правового развития народов Поволжья: Межвуз. сб. науч. тр. – Саранск: Мордов. гос. пед. ин-т, 2005. – С. 102–108.
- Грязнов М.П. История древних племен верхней Оби // МИА. – 1956. – № 48. – 228 с.
- Гугуев В.К., Безуглов С.И. Всадническое погребение первых веков нашей эры из курганного некрополя Кобякова городища на Дону // СА. – 1990. – № 2. – С. 164–175.
- Гумилев Л.Н. Хунну. – СПб.: «Тайм-аут» – «Компас», 1993. – 224 с.
- Дашевская О.Д. Поздние скифы в Крыму // САИ. – 1991. – Вып. Д1–7. – 142 с.
- Дубынин А.Ф. Троицкое городище // МИА. – 1970. – № 156. – С. 5–98.
- Дубынин А.Ф. Щербинское городище // Дьяковская культура. – М.: Наука, 1974. – С. 217–281.

- Заверняев Ф.М.* Почепское селище // МИА. – 1969. – № 160. – С. 88–118.
- Засецкая И.П.* О хронологии погребений «эпохи переселения народов» Нижнего Поволжья // СА. – 1968. – № 2.
- Засецкая И.П.* Савроматские и сарматские погребения Никольского могильника в Нижнем Поволжье // Труды ГЭ. – Л.: «Искусство», Ленинградское отделение, 1979. – Вып. XX. – С. 87–113.
- Зеленеев Ю.А.* Грунтовые могильники волжских финнов и некоторые проблемы этнической истории // Этногенез и этническая история марийцев. АЭМК. – Йошкар-Ола, 1988. – Вып.14. – С. 79–86.
- Зубов С.Э.* К проблеме этнокультурной интерпретации памятников андреевско–писеральского типа // Исследования П.Д. Степанова и этнокультурные процессы древности и современности: Материалы междунар. науч. конф., посвящ. 100-летию П.Д. Степанова. – Саранск: Ист.-социол. ин-т МГУ им. Н.П. Огарева, 1999. – С. 44–51.
- Зубов С.Э.* Реконструкция женского костюма по материалам Кипчаковского могильника // Культуры степей Евразии второй половины I тысячелетия н. э. (из истории костюма): Тезисы докладов III Международной археологической конференции (14–18 марта 2000 г.) – Самара, 2000. – С. 44–51.
- Зубов С.Э.* Проблемы этнической дивергенции пьяноборского этноса // Вопросы археологии Урала и Поволжья. Вып. 2. – Самара: «Самарский университет», 2004. – С. 267–279.
- Зубов С.Э.* Проблема малых миграций в раннем железном веке и раннем средневековье Волго-Камья и Западного Поволжья // Древность и средневековье Волго-Камья. Материалы третьих Халиковских чтений (27–30 мая 2004 г.): Тезисы докладов. – Казань–Болгар, 2004. – С. 78–82.
- Зубов С.Э., Михеев А.В.* Этнокультурные процессы в Западном Поволжье на рубеже раннего железного века и раннего средневековья (проблемы хронологии и этнической атрибуции памятников писеральско-андреевского типа) // Южный Урал и сопредельные территории в скифо-сарматское время. Сборник статей к 70-летию А.Х. Пшеничноку. – Уфа: «Гилем», 2006. – С. 204–225.
- Зубов С.Э.* Ранние палаши Волго-Уралья // Вооружение сарматов: региональная типология и хронология. Доклады к VI международной конференции «Проблемы сарматской археологии и истории». – Челябинск: ЮУрГУ, 2007 (а). – С. 124–133.
- Зубов С.Э.* Миграционные процессы в формировании новой этнокультурной среды // Формирование и взаимодействие уральских народов в изменяющейся этнокультурной среде Евразии: проблемы изучения и историография. Чтения памяти К.В. Сальникова (1990–1966). Материалы Международной конференции (20–22 апреля 2007 г.) – Уфа: «Китап». 2007 (б). – С. 239–246.
- Зубов С.Э.* Кипчаковский культурно-хронологический горизонт в системе пьяноборской культуры // Уфимский археологический вестник. Вып. 8. – Уфа. 2007 (в), – С. 72–88.
- Зубов С.Э.* О пьяноборском компоненте в памятниках писеральско-андреевского типа Западного Поволжья // – в печати. – Уфа, 2009.
- Иванов В.А.* Вооружение и военное дело финно-угров Приуралья в эпоху раннего железа (I тыс. до н. э.– первая половина I тыс. н. э.). – М.: Наука, 1984. – 88 с.

- Ковалевская В.Б.* Поясные наборы Евразии IV–IX вв. Пряжки // САИ. – 1979. – Вып. Е1–2.
- Кожомбердиев Н.К., Худяков Ю.С.* Комплекс вооружения кенкольского воина // Военное дело древнего населения Северной Азии. – Новосибирск, 1987. – С. 75–106.
- Козак Д.Н.* Поселение пшеворской культуры в с. Подберезцы Львовской области // СА. – 1985. – № 1. – С. 75–89.
- Козак Д.Н.* Пшеворская культура // Славяне и их соседи в конце I тысячелетия до н. э. – первой половине I тысячелетия н. э. / Археология СССР с древнейших времен до средневековья в 20 т. – М.: Наука, 1993. – С. 53–66.
- Корякова Л.Н.* Ранний железный век Зауралья и Западной Сибири (саргатская культура). Свердловск: Изд-во Уральского ун-та, 1988. – 241 с.
- Корякова Л.Н., Морозов В.М., Суханова Т.Ю.* Поселение Ипкуль XV – памятник переходного периода от раннего железного века к средневековью в Среднем Притоболье // ВАУ. – Екатеринбург, 1987. – № 19.
- Краснов Ю.А.* Безводнинский могильник (К истории Горьковского Поволжья в эпоху раннего средневековья). – М.: Наука, 1980. – 224 с.
- Крис Х.И.* Костяные и железные наконечники стрел Троицкого городища // МИА. – 1970. – № 156. – С. 145–169.
- Кропоткин В.В.* Римские импорты из Андреевского кургана в Мордовской АССР // КСИА. – 1969. – № 119. – С. 32–36.
- Кропоткин В.В.* Римские импортные изделия в Восточной Европе (II в. до н. э. – V в. н. э.) // САИ. – 1970. – Вып. Д1–27. – 280 с.
- Левенок В.П., Миронов В.Г.* К вопросу о новом районе городецкой культуры на Дону // СА. – 1976. № 2. – С. 15–32.
- Ледяйкин В.И.* Пургасовское городище // Труды МНИИЯЛИЭ. – Саранск, 1976. – Вып. 52. – С. 107–126.
- Лецинская Н.А.* Хронология и периодизация могильников бассейна р. Вятки (I – начало II тыс. н. э.) // Типология и датировка археологических материалов Восточной Европы: Межвуз. сб. науч. тр. – Ижевск: Изд-во Удмуртского ун-та, 1994. – С. 88–128.
- Максимов Е.В., Русанова И.П.* Зарубинецкая культура // Славяне и их соседи в конце I тысячелетия до н. э. – первой половине I тысячелетия н. э. – Археология СССР с древнейших времен до средневековья в 20 т. – М.: Наука, 1993. – С. 20–39.
- Максимов Е.В., Терпиловский Р.В.* Киевская культура // Славяне и их соседи в конце I тысячелетия до н. э. – первой половине I тысячелетия н. э. – Археология СССР с древнейших времен до средневековья в 20 т. – М.: Наука, 1993. – С. 106–122.
- Матвеева Г.И.* Этнокультурные процессы в Среднем Поволжье в I тысячелетии н. э. // Культуры Восточной Европы I тысячелетия. – Куйбышев: КГУ, 1986. – С. 158–171.
- Матвеева Г.И.* К вопросу об основных компонентах формирования культуры Андреевского кургана // Археология восточноевропейской лесостепи: Сб. материалов Всерос. науч. конф., посвящ. 100-летию А.Е. Алиховой. – Пенза: Пензенский ГПУ, 2003. – С. 286–293.
- Матвеева Н.П.* Ранний железный век Приишимья. – Новосибирск: ВО «Наука». Сибирская издательская фирма, 1994. – 152 с.



- Матюхин А.Д.* Сарматские памятники I – IV вв. Саратовского Правобережья (краткий обзор материала) // Археология Восточно-европейской степи. Межвузовский сборник научных трудов. Вып. 5. – Саратов, 1992. – С. 144–158.
- Медведев А.П.* Сарматы и лесостепь (по материалам Подонья). – Воронеж: Воронежский ГУ, 1990. – 220 с.
- Милюков Ф.Н.* Среднее Поволжье (Физико-географическое описание). – М.: Изд-во АН СССР, 1953. – 262 с.
- Могильников В.А.* Проблемы археологии и древней истории угров // К вопросу о саргатской культуре. – М.: Наука, 1972.
- Могильников В.А.* Саргатская культура // Степная полоса Азиатской части СССР в скифо-сарматское время. Археология СССР с древнейших времен до средневековья в 20 т. – М.: Наука, 1992. – С. 292–311.
- Мошкова М.Г., Генинг В.Ф.* Абатские курганы и их место среди лесостепных культур Зауралья и Западной Сибири // Памятники Южного Приуралья и Западной Сибири сарматского времени. – М.: Наука, 1972. – С. 87–118.
- Мошкова М.Г.* Среднесарматская культура. Позднесарматская культура // Степи европейской части СССР в скифо-сарматское время. Археология СССР с древнейших времен до средневековья в 20 т. – М.: Наука, 1989. – С. 177–202.
- Никаноров В.П., Худяков Ю.С.* «Свистящие стрелы» Маодуня и «Марсов меч» Аттилы: Военное дело азиатских хунну и европейских гуннов. – СПб.: Петербургское Востоковедение, 2004; М.: Филоматис, 2004. – 320 с. (Серия «Militaria Antiqua», VI).
- Обломский А.М.* Позднесарматские памятники // Славяне и их соседи в конце I тысячелетия до н. э. – первой половине I тысячелетия н. э. Археология СССР с древнейших времен до средневековья в 20 т. – М.: Наука, 1993. – С. 40–52.
- Оболдуева Т.Г.* Курганы на арыке Джун // СА. – 1988. – № 4. – С. 157–168.
- Овсянников В.В., Савельев Н.С., Акбулатов И.М., Васильев В.Н.* Шиповский могильник в лесостепном Приуралье. – Уфа: Гилем, 2007. – 166 с., ил.
- Останина Т.И.* Население Среднего Прикамья в III–V вв. – Ижевск: УИИЯЛ УрО РАН, 1997. – 327 с.
- Ошибкина С.В.* Погребальный обряд азелинской культуры по материалам могильника Тюм-тюм // КСИА. – 1979. – Вып. 158. – С. 71–79.
- Петербургский И.М.* Поселение у поселка Клюквенный // Древние поселения Примокшанья. Труды МНИИЯЛИЭ. – Саранск, 1992. – Вып. 104. – С. 10–31.
- Петренко А.Г.* Результаты определения костных останков лошадей из кургана у с. Андреевка Большеигнатовского района Мордовской АССР // Степанов П.Д. Андреевский курган (к истории мордовских племен на рубеже нашей эры). – Саранск: Мордов. кн. изд-во, 1980. – С. 107.
- Петренко А.Г.* Древнее и средневековое животноводство Среднего Поволжья и Предуралья. – М.: Наука, 1984. – 175 с.
- Петрин В.Т.* Палеолитическое святилище в Игнатьевской пещере на Южном Урале. – Новосибирск: ВО «Наука», 1992.

- Полосьмак Н.В.* Культура населения Западной Барабы в скифо-сарматское время. Автореф. дис. канд. ист. наук. – Л., 1985.
- Полосьмак Н.В.* Бараба в раннем железном веке. – М.: Наука, 1987. – 144 с.
- Пшеничнюк А.Х.* Охлебининский могильник // АЭБ. Т. III. – Уфа: БФАН СССР, 1968. – С. 59–104.
- Пшеничнюк А.Х.* Шиповский комплекс памятников (IV в. до н. э. – III в. н. э.) // Древности Южного Урала. – Уфа, 1976. – С. 35–131.
- Пшеничнюк А.Х.* Юлдашевский могильник // Археологические работы в низовьях Белой. – Уфа: БФАН СССР, 1986. – С. 45–74.
- Пшеничнюк А.Х.* Культура ранних кочевников Южного Урала. – М.: Наука, 1983. – 200 с.
- Пшеничнюк А.Х.* Хронология и периодизация погребальных комплексов Охлебининского могильника // Хронология памятников Южного Урала. – Уфа: УНЦ РАН, 1993. – С. 32–61.
- Раев Б.А.* Римские импортные изделия в погребениях кочевнической знати I–III вв. н. э. // Автореф. дис. канд. ист. наук. – Л., 1979.
- Русанова И.П.* Культура карпатских курганов // Славяне и их соседи в конце I тысячелетия до н. э. – первой половине I тысячелетия н. э. / Археология СССР с древнейших времен до средневековья в 20 т. – М.: Наука, 1993. – С. 171–181.
- Савельев Н.С.* Население Месягутовской лесостепи в V–III вв. до н. э. (культурно-хронологическая принадлежность памятников айского типа). – Уфа, 1998. – 123 с., илл.
- Сергацков И.В., Захаров П.Е.* Сарматское погребение на севере Волгоградской области // РА. – 2006. – № 1. – С. 117–123.
- Синюк А.Т.* Природно-географическая среда, этногенетические процессы и основы экономики в бронзовом веке Донской лесостепи // Взаимодействие человека и природы на границе Европы и Азии. – Самара, 1996.
- Скрипкин А.С.* Фибулы Нижнего Поволжья (по материалам сарматских погребений) // СА. – 1977. – № 2. – С. 100–120.
- Скрипкин А.С.* Азиатская Сарматия. Проблемы хронологии и ее исторический аспект. – Саратов. 1990. – 299 с.
- Смирнов А.П.* Железный век Чувашского Поволжья // МИА. – 1961. – № 95. – 171 с.
- Смирнов А.П., Трубникова Н.В.* Городецкая культура // САИ. – 1965. – Вып. Д1–14. – 40 с.
- Смирнов К.А.* Дьяковская культура (материальная культура городищ междуречья Оки и Волги) // Дьяковская культура. – М.: Наука, 1974. – С. 7–89.
- Смирнов К.А.* Железные изделия Троицкого городища // МИА. – 1970. – № 156. – С. 170–178.
- Смирнов К.А.* К вопросу о связях племен городецкой и дьяковской культур с населением степи и лесостепи // СА. – 1991. – № 4. – С. 53–61.
- Смирнов К.А.* Проблема периодизации памятников городецкой и дьяковской культур // РА. – 1994. – № 4. – С. 85–97.
- Смирнов К.А.* О времени Андреевского кургана // Вопросы этнической истории Волго-Донья: материалы научной конференции. – Пенза: ПГОКМ, 1992. – С. 3–6.

- Смирнов К.Ф.* Савроматская и раннесарматская культуры // Степи Европейской части СССР в скифо-сарматское время. / Археология СССР с древнейших времен до средневековья в 20 т. – М.: Наука, 1989. – С. 165–177.
- Смирнов П.А.* Флора и растительность Центрально-промышленного района // Материалы к познанию фауны и флоры СССР, изд. Моск. об-вом испыт. природы, новая серия, отд. ботанич. Вып. 1 (9). – М., 1940.
- Снежневский В.И.* Отчет о раскопках могильника в Кожинной слободе близ г. Сергач // Действия Нижегородской губернской ученой архивной комиссии. – Н. Новгород, 1894. – Вып. 12. – С. 10–15.
- Спицын А.А.* Древности бассейнов рек Оки и Камы // МАР. – 1901. – Т.25. – Вып. 1. – 120 с.
- Степанов П.Д.* Андреевский курган (предварительное сообщение) // Труды МНИИЯЛИЭ. – Саранск, 1964. – Вып. XXVII. – С. 206–267.
- Степанов П.Д.* Андреевский курган // Этногенез мордовского народа (Материалы научной сессии. 8–10 декабря 1964 года). – Саранск: Мордов. кн. изд-во, 1965. – С. 47–52.
- Степанов П.Д.* Южные связи Среднего Поволжья в I тыс. н. э. // Древности Восточной Европы. – М.: Наука, 1969. – С. 221–227.
- Степанов П.Д.* Военские трофеи в погребениях Андреевского кургана Мордовской АССР // КСИА. – 1973. – № 136. – С. 86–91.
- Степанов П.Д.* Археологическая работа в восточной части Мордовской АССР в 1967–1968 гг. // Материалы по археологии и этнографии Мордовии. – Труды МНИИЯЛИЭ. – Саранск, 1974. – Вып. 45. – С. 76, 78–81.
- Степанов П.Д.* Андреевский курган (к истории мордовских племен на рубеже нашей эры). – Саранск: Мордов. кн. изд-во, 1980. – 108 с.
- Тацит Корнелий.* О происхождении германцев и местоположении Германии (перевод А.С. Бобовича, ред. М.Е. Сергеенко) // Анналы. Малые произведения. Т. 1. – М.: Научно-издательский центр «Ладомир», 1993. – 444 с.
- Хазанов А.М.* Очерки военного дела сарматов. – М.: Наука, 1971. – 172 с.
- Халиков А.Х.* Отчет о полевых работах Марийской археологической экспедиции за 1958 год / НРФ МарНИИ. Оп. 1. Д. 84. – Казань, Йошкар-Ола, 1958.
- Халиков А.Х.* Очерки истории населения Марийского края в эпоху железа // Железный век Марийского края. – ТМАЭ. – Йошкар-Ола, 1962. – Т.П. – С. 7–187.
- Халиков А.Х.* Об этнокультурной ситуации в Среднем Поволжье и Приуралье в I тысячелетии н. э. // Культуры Восточной Европы I тысячелетия. – Куйбышев: КГУ, 1986. – С. 73–90.
- Халиков А.Х.* Памятники писеральско–андреевского типа в Волжском правобережье и их этнокультурная интерпретация // Древности Волго-Вятского междуречья. АЭМК. – Йошкар-Ола, 1987. Вып. 12. – С. 8–24.
- Храпунов И.Н.* Булганакское позднескифское городище (по раскопкам 1981–1989 гг.) // Материалы по археологии, истории и этнографии Таврии. – Симферополь: Таврия, 1991. Вып. 2. – С. 3–34.
- Худяков Ю.С.* Вооружение средневековых кочевников Южной Сибири и Центральной Азии. – Новосибирск, 1986(a). – 269 с.

- Худяков Ю. С. Процесс перехода от бронзолитейной к железоделательной технологии в оружейном производстве в Западной и Южной Сибири // Западносибирская лесостепь на рубеже бронзового и железного веков. – Тюмень, 1986(б). – С. 26–41.
- Худяков Ю. С. Оружие как показатель взаимодействия кочевых культур Центральной Азии в эпоху «Великого переселения народов» // Военное дело древнего и средневекового населения Северной и Центральной Азии. – Новосибирск. 1990. – С. 23–30.
- Цветаева Г. А. Одежда и украшения. Серьги // Античные государства Северного Причерноморья / Археология СССР с древнейших времен до средневековья в 20 т. – М.: Наука, 1984. – С. 236–237.
- Чикишева Т. А. Антропологические остатки из Игнатьевской пещеры // Палеолитическое святилище в Игнатьевской пещере на Южном Урале. – Новосибирск: ВО «Наука», 1992. – С. 197–198.
- Шенко Л. Г. Позднесарматские курганы в Северном Приазовье // СА. – 1987. – № 4. – С. 158–173.
- Шилов В. П. Калиновский курганный могильник // МИА. – № 60. – 1959.
- Шилов В. П. Бронзовая чаша Андреевского кургана // СА. – 1972. – № 2. – С. 192–194.
- Шилов В. П. Бронзовая патера из Астраханской области // СА. – 1974. – № 1. – С. 226–230.
- Шилов В. П. Очерки по истории древних племен Нижнего Поволжья. – Л.: Наука, 1975. – 208 с.
- Шитов В. Н. Древнемордовские наконечники копий III – начала XI в. // Материалы по истории, археологии и этнографии Мордовии. – Труды МНИИЯЛИЭ. – Саранск, 1977. – Вып. 54. – С. 114–117.
- Шитов В. Н. Кошибеевский могильник (по материалам раскопок В. Н. Глазова в 1902 г.) // Вопросы этнической истории мордовского народа в I начале II тысячелетия н. э. – Труды МНИИЯЛИЭ. – Саранск, 1988. – Вып. 93. – С. 4–43.
- Шитов В. Н. Луговая Степь и памятники срубной культуры на территории Мордовии // Новые материалы по археологии Среднего Поволжья. АЭМК. – Йошкар-Ола, 1995. – Вып. 24. – С. 61–72.
- Шило Б. П. Среднеазиатский тул и его сибирские параллели // Домусульманские верования и обряды в Средней Азии. – М., 1975.
- Щукин М. Б. Горизонт Рахны-Почеп: причины и условия образования // Культуры Восточной Европы I тысячелетия. – Куйбышев, 1986. – С. 26–38.
- Яценко И. В. Зооморфная ручка с городища Чайка в окрестностях Евпатории // Древности Евразии в скифо-сарматское время. – М., 1984. – С. 256–259.

## ИЛЛЮСТРАЦИИ



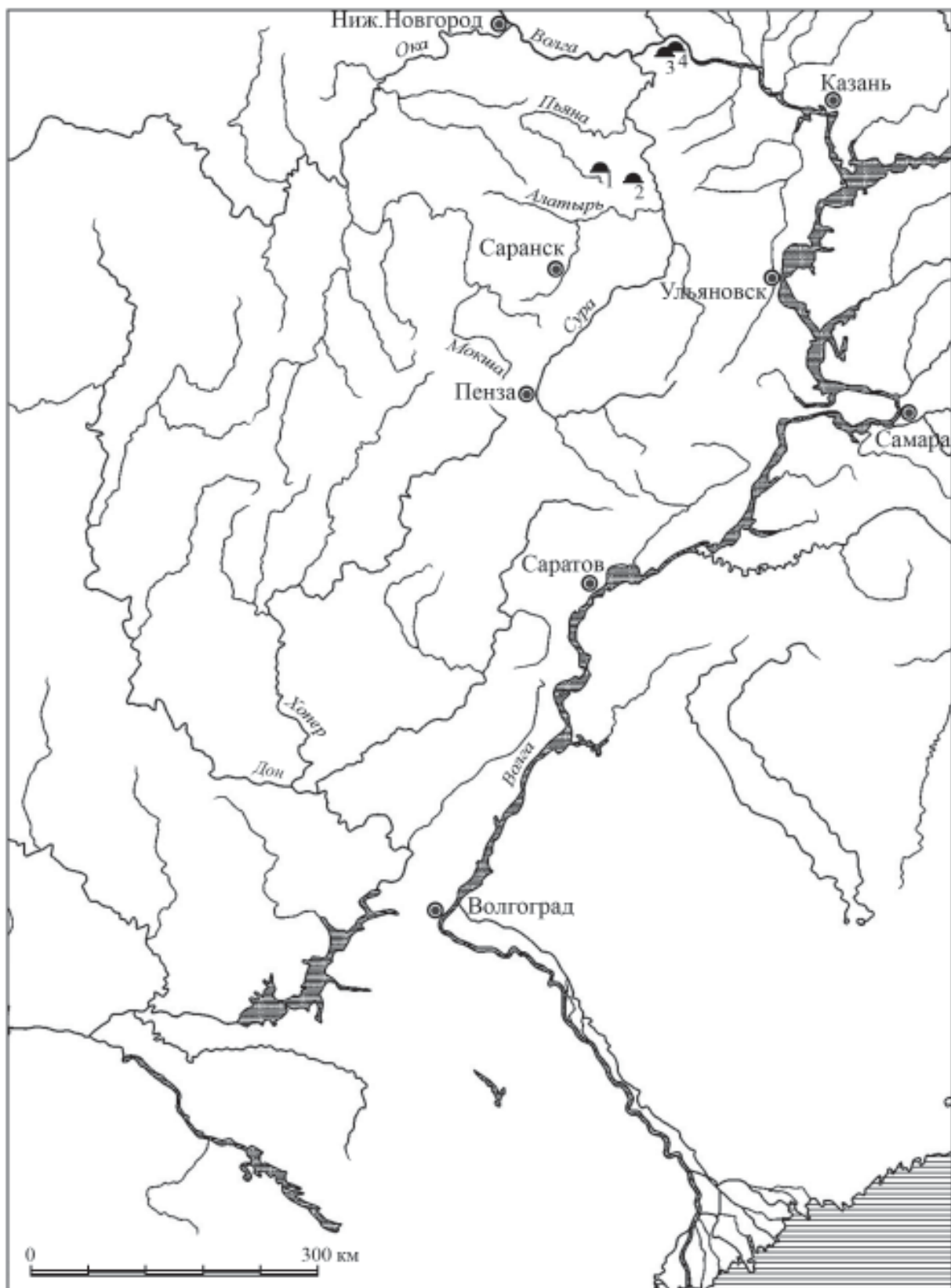

**Рис. 1.** Карта расположения памятников писеральско-андреевского типа.  
 1 – Андреевский 1 курган; 2 – Староардатовский 1 курган; 3 – Писеральский курганный могильник; 4 – Климкинский курганный могильник.



**Рис. 2.** Карта расположения Андреевского комплекса памятников и Староардаатовского кургана.  
1 – Андреевский 1 курган; 2 – Андреевский 2 курган; 3 – Андреевское поселение;  
4 – Староардаатовский 1 курган.



Рис. 3. План расположения кургана у с. Стар. Ардатово (Ардатовский район, Республика Мордовия). 1 – курган № 1.



Рис. 4. План расположения курганной группы и селища у с. Андреевка (Большеигнатовский район, Республика Мордовия). 1 – курган № 1; 2 – курган № 2; 3 – селище.





**Рис. 5.** План-схема расположения Писеральского и Климкинского курганных могильников (Горномарийский район, Республика Марий Эл).

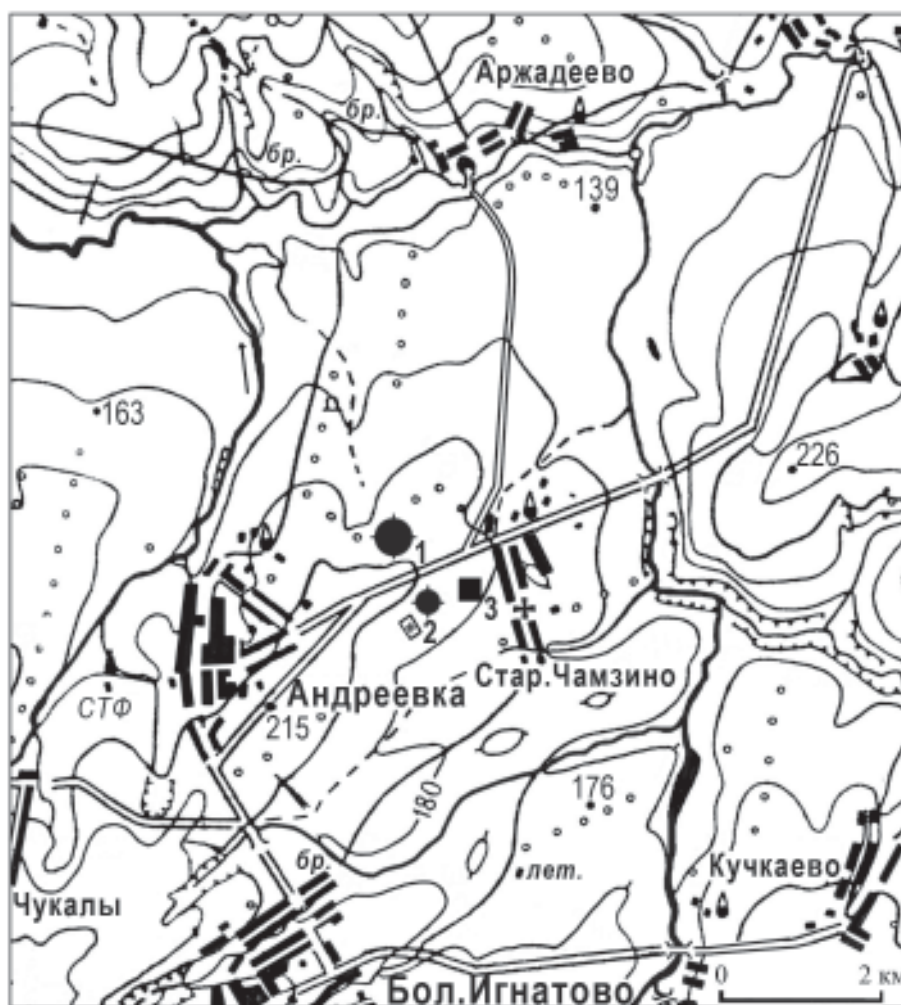
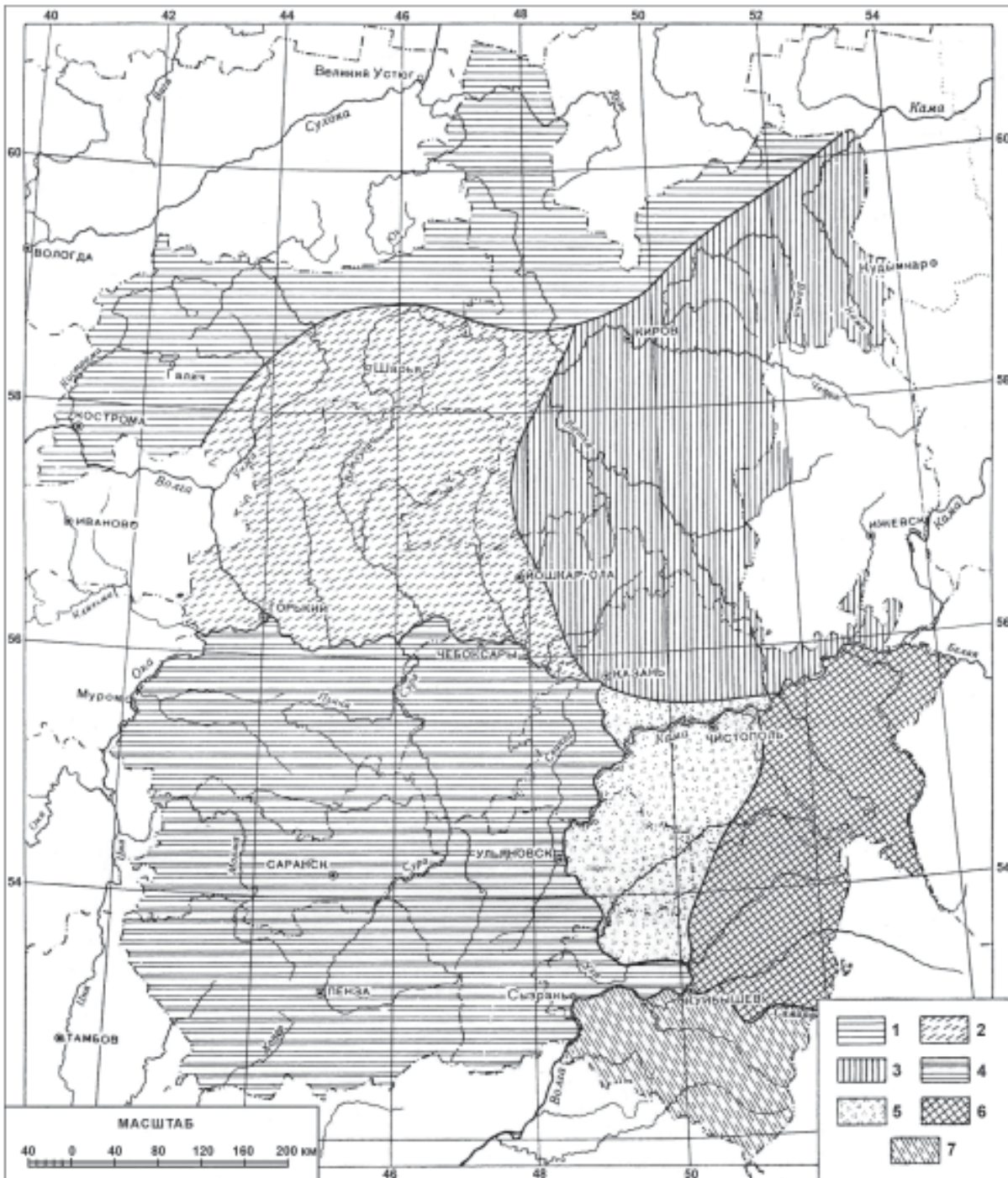

**Рис. 6.** Ландшафтные (физико-географические) провинции Среднего Поволжья.

Ландшафтная зона тайги: 1 – водораздельная провинция тайги Северных Увалов; 2 – провинция южной тайги Низменного Заволжья; 3 – провинция южной тайги Вятско-Камской возвышенности. Лесостепная и степная ландшафтные зоны: 4 – лесостепная провинция Приволжской возвышенности; 5 – провинция типичной лесостепи Низменного Заволжья; 6 – лесостепная провинция Высокого Заволжья; 7 – южнолесостепная и степная провинция Низменного Заволжья (Мильков, 1953. Фиг. 33).



Рис. 7. Андреевский 1 курган. План кургана.  
 (по Степанову П.Д., 1980. Рис. 2 с корректировкой В.В. Гришакова и С.Э. Зубова).



Рис. 8. Андреевский 1 курган. План-схема погребений с ориентировками захороненных и некоторыми элементами погребальной обрядности, погребально-вещевыми и ритуально-жертвенными комплексами.

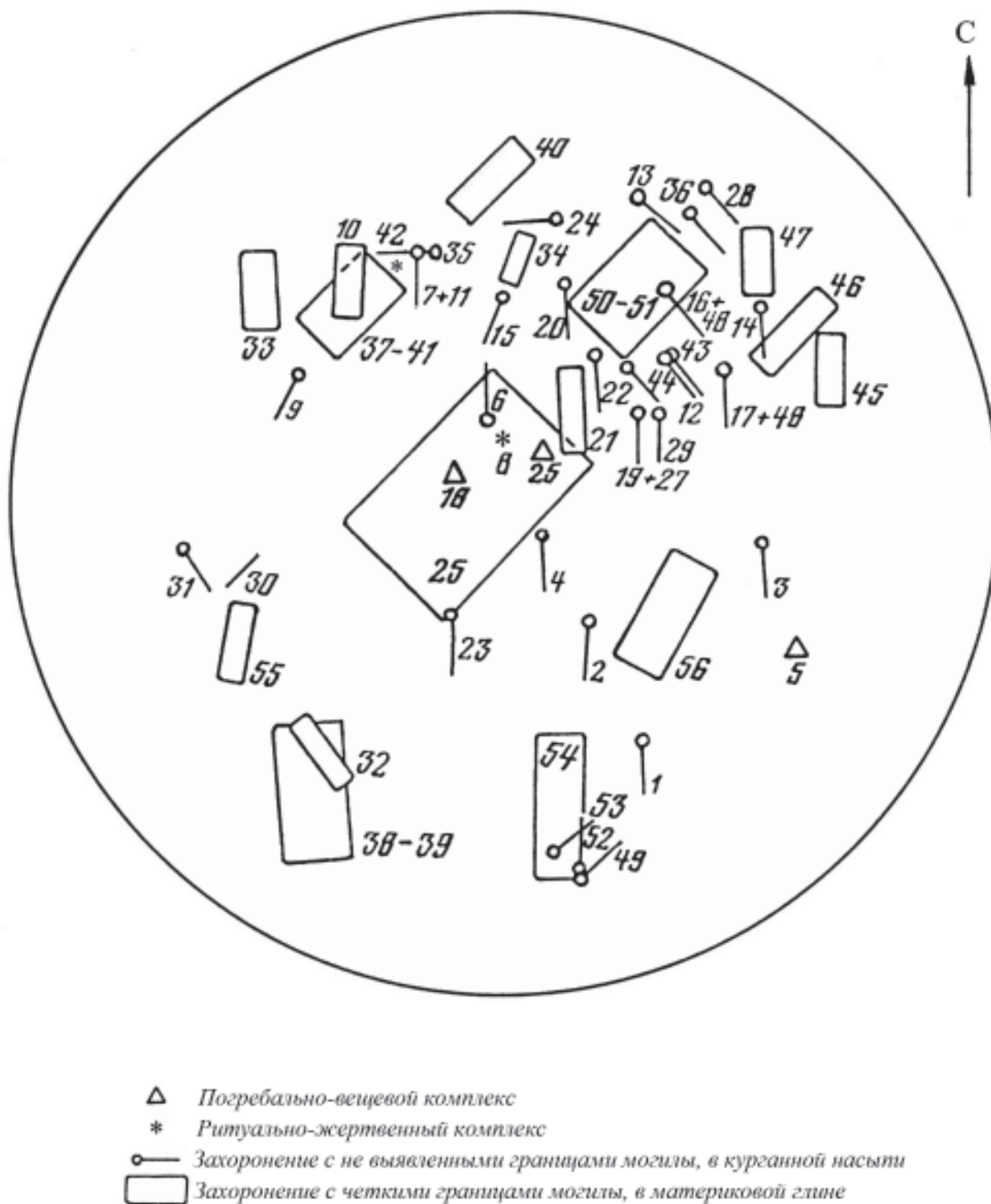

Рис. 9. Андреевский 1 курган. Схема расположения захоронений по культурно-хронологическим группам.

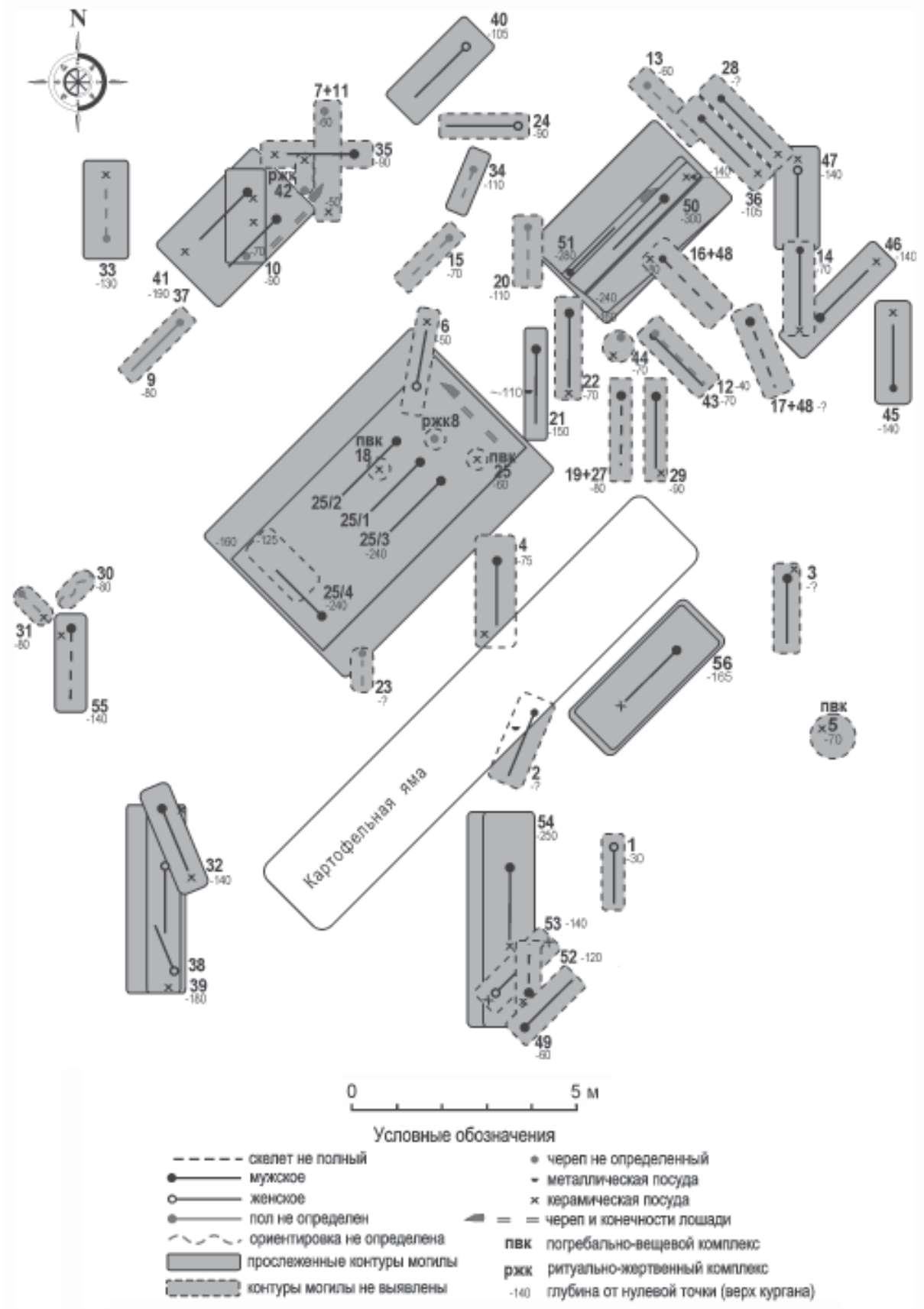

**Рис. 10.** Андреевский 1 курган.  
Схема расположения воинских захоронений, женских и неопределимых.

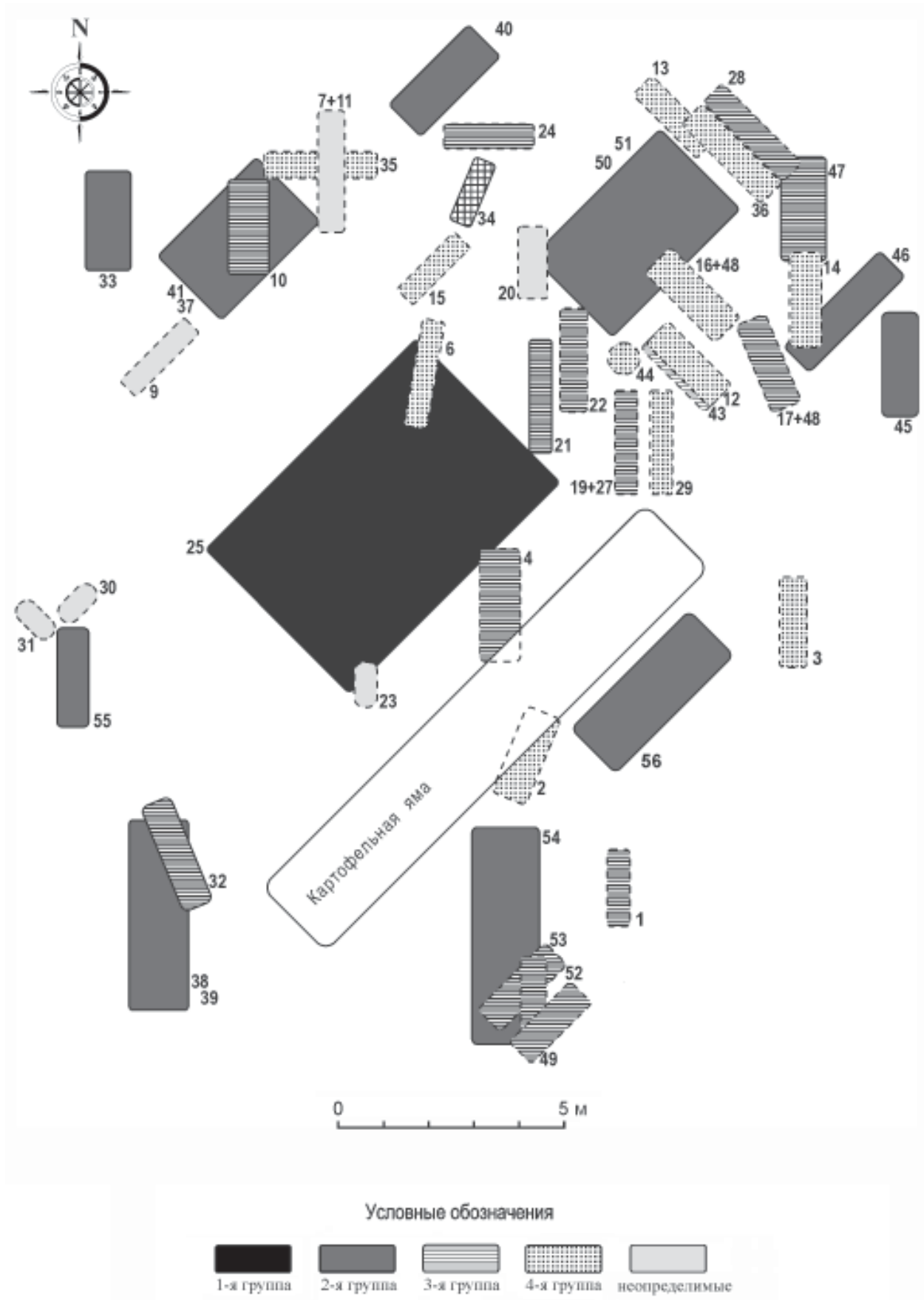
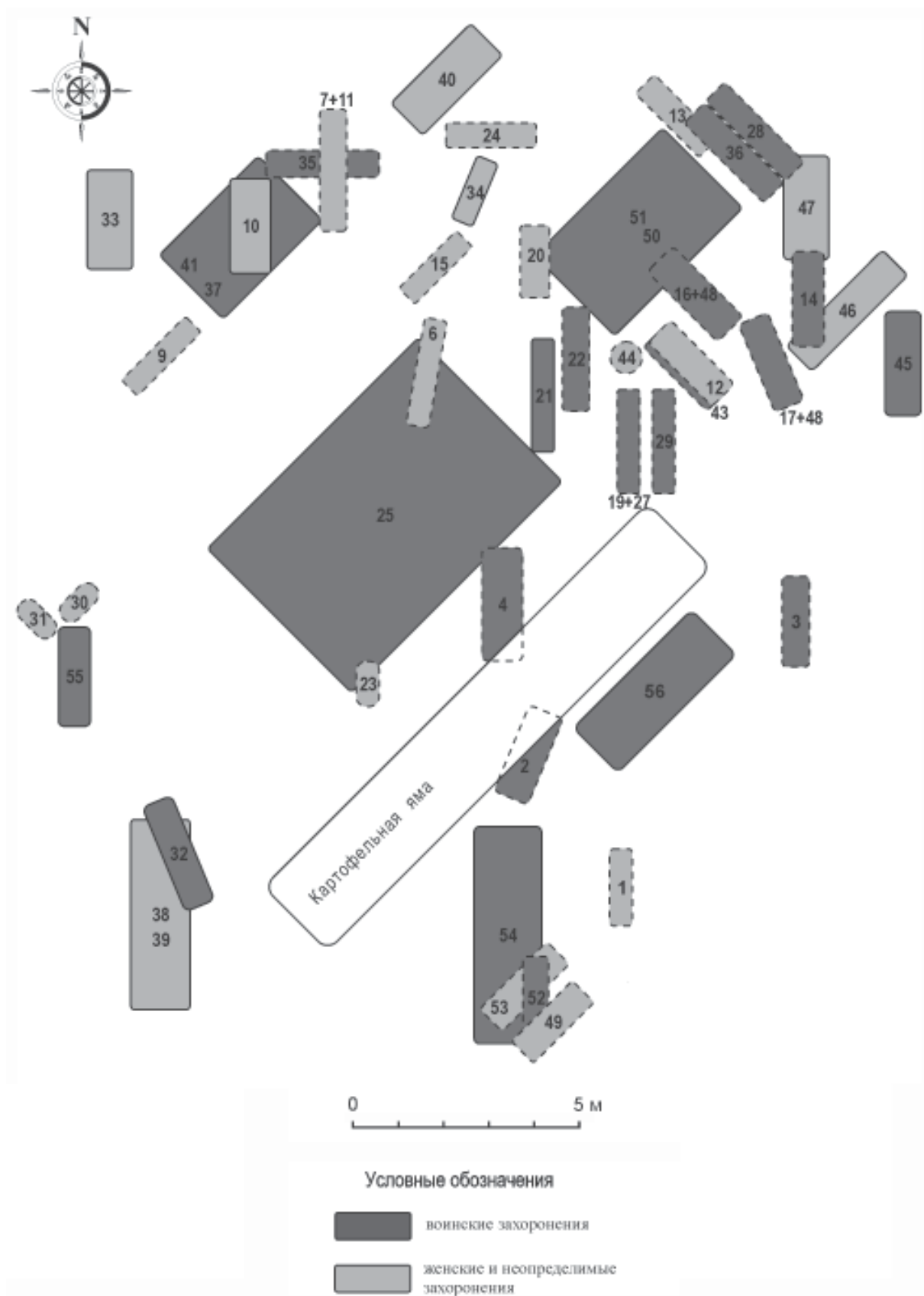

Рис. 11. Андреевский 1 курган.  
План погребения 25 (костики 1-4).



**Рис. 11а.** Андреевский 1 курган.  
План костяков 1–4 погребения 25.



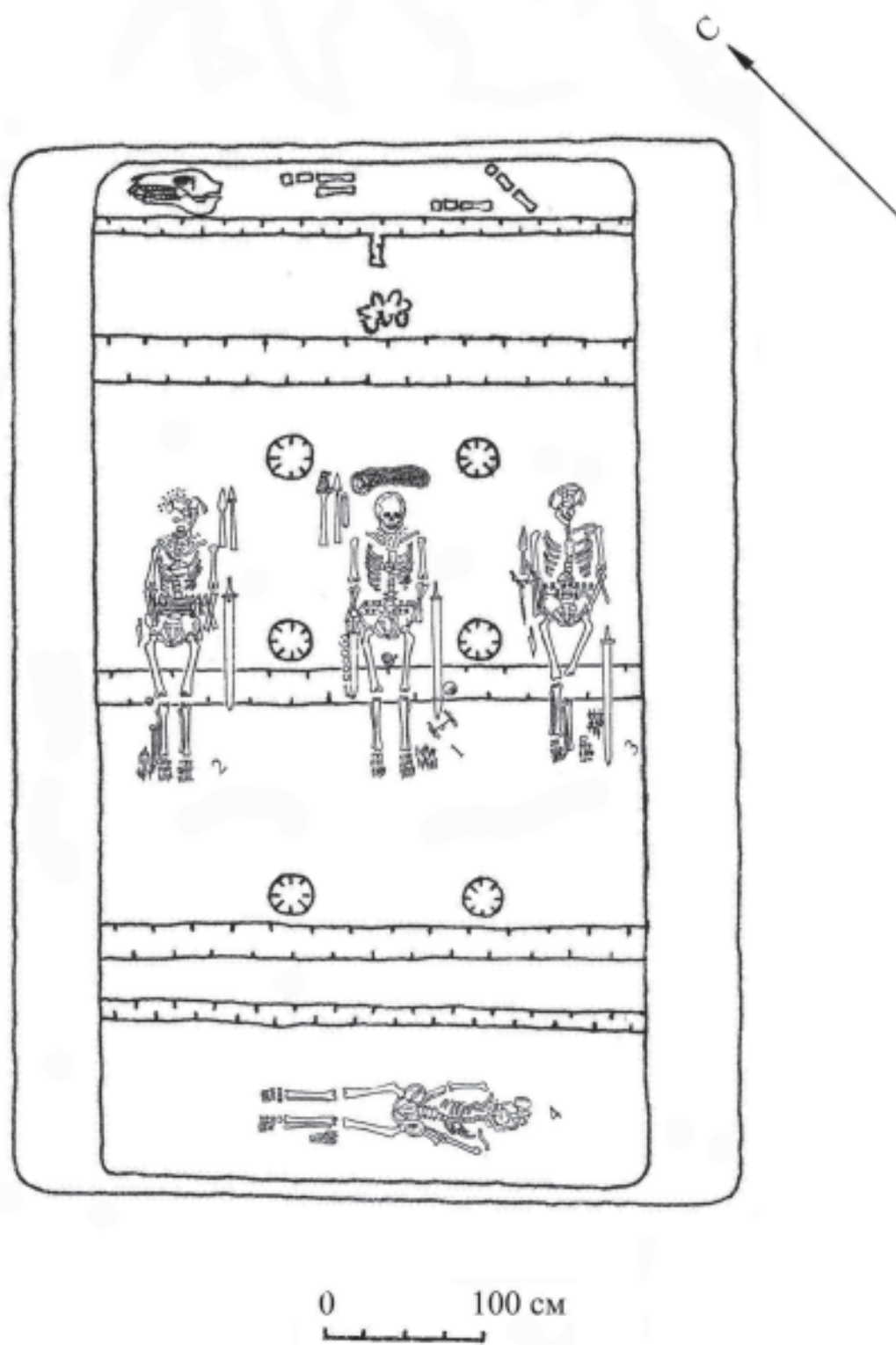
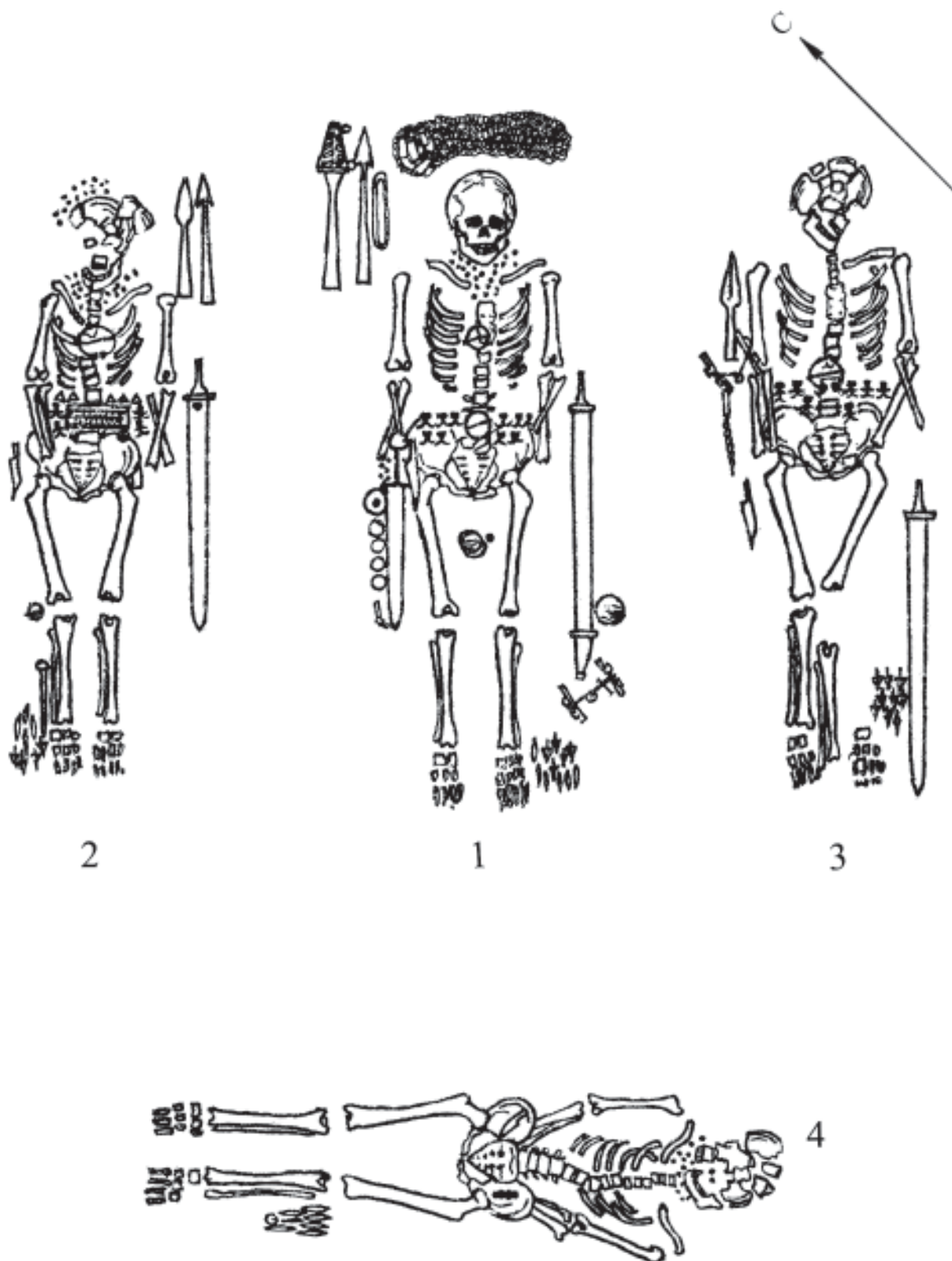
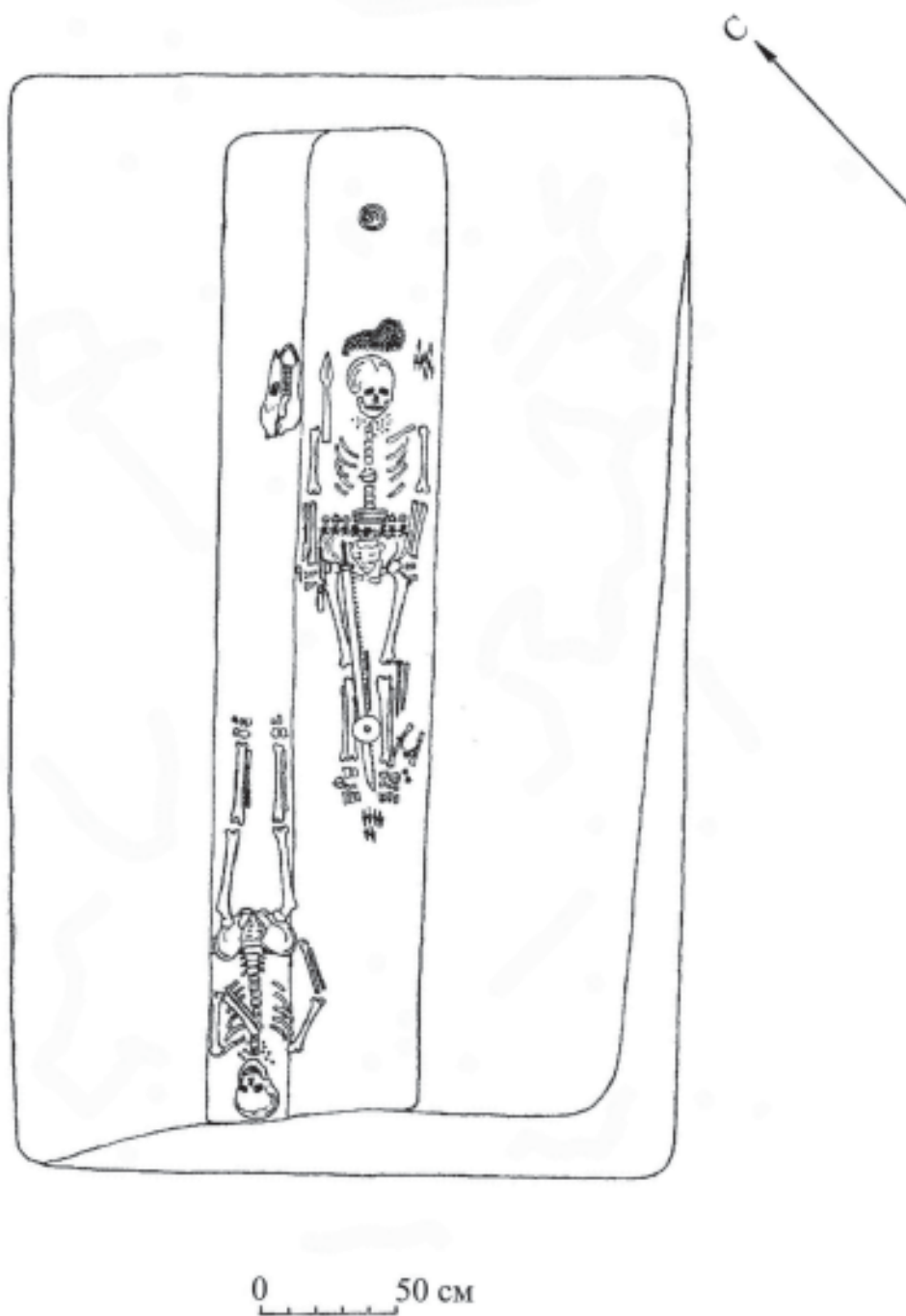

**Рис. 12.** Андреевский 1 курган.  
План погребения 50-51.



Рис. 13. Андреевский 1 курган.  
План погребения 37-41.



**Рис. 14.** Андреевский 1 курган.  
Планы погребений 38-39 (1), 55 (2) и 34 (3).

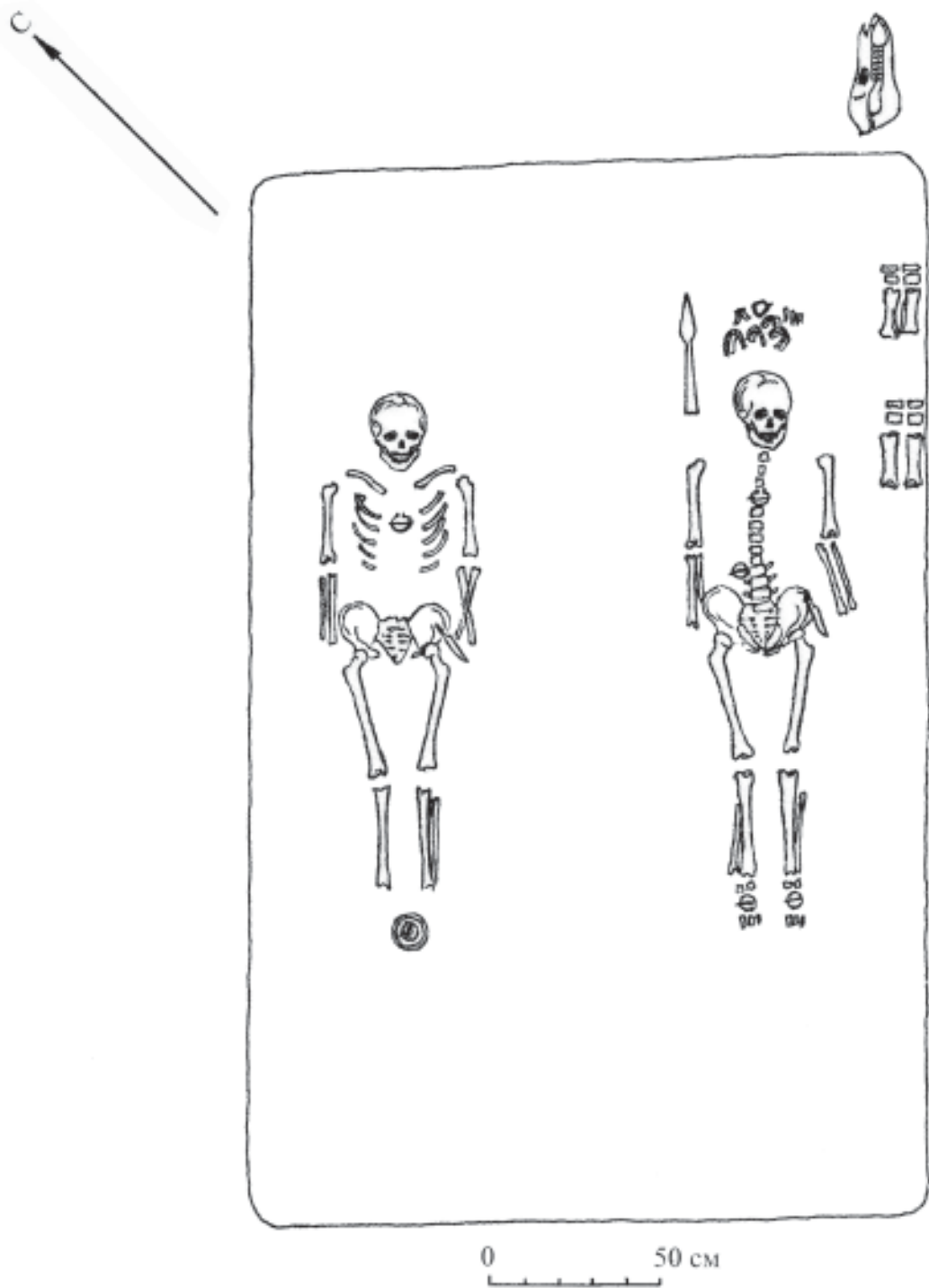
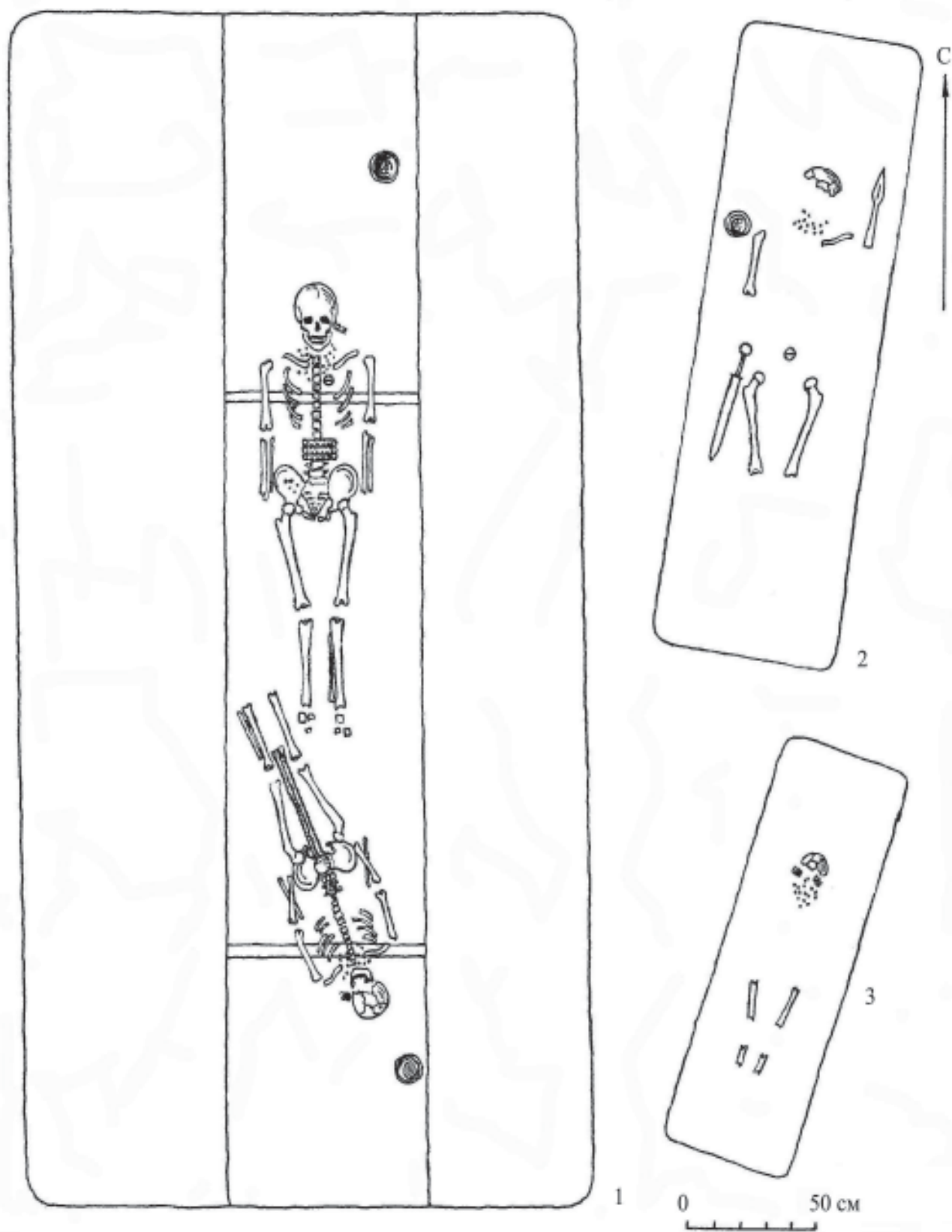

Рис. 15. Андреевский 1 курган.

Планы погребений 4 (1), 21 (2), 22 (3), 29 (4), 53 (5), 32 (6), 43 (7), 6 (8), 36 (9), 24 (10).

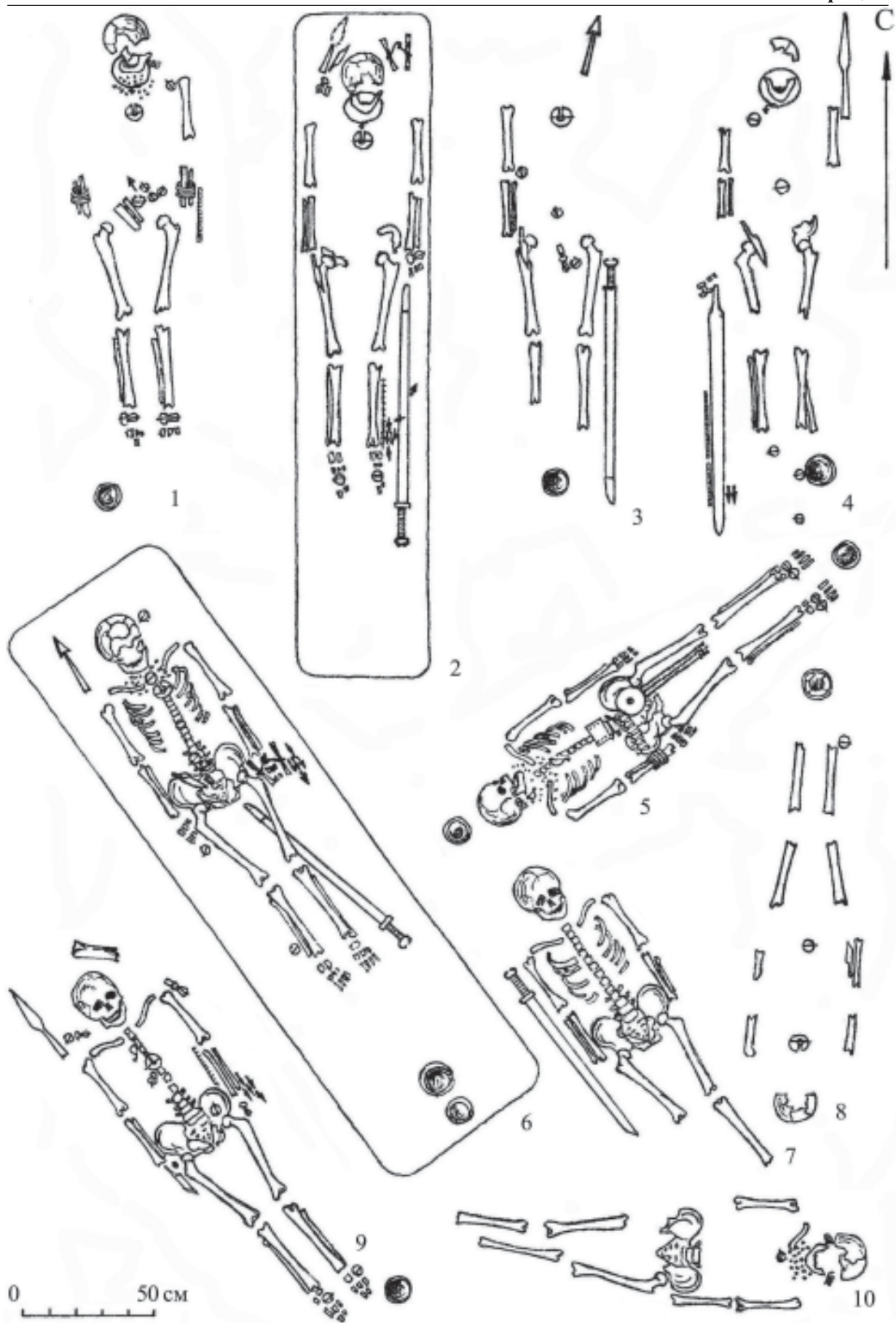
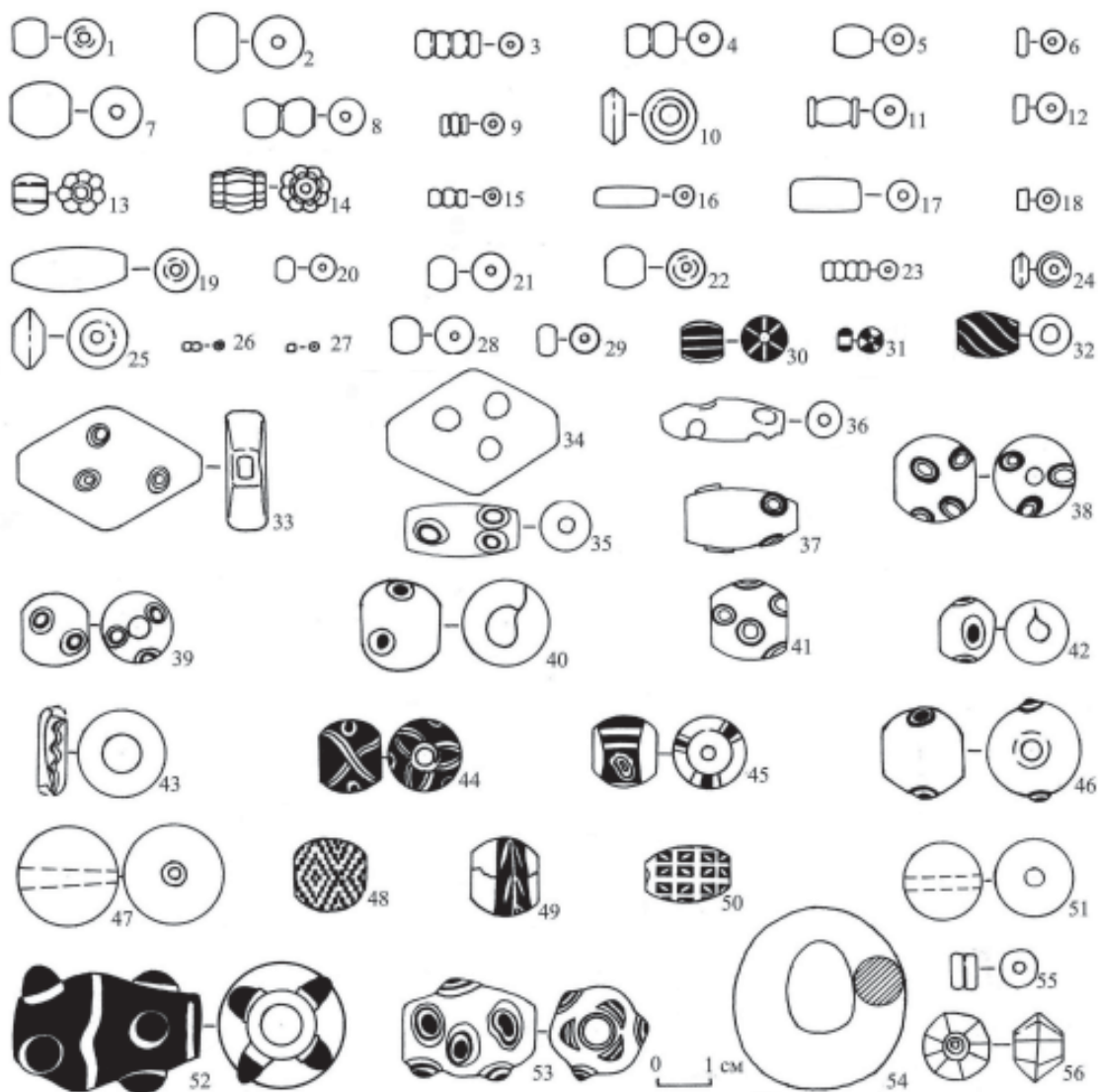

**Рис. 16.** Андреевский 1 курган. Бусы и подвески.

Золоченые трехслойные (1–11, 13, 14, 46, 55), монохромные краснопастовые (12, 15–17, 19), синие (18, 20–25), желтые (26–27), зеленые (28), темно-лиловые (29), бесцветные (56), полихромные (30–45, 48–50, 52, 53), сердоликовая (47), хрустальная (51) и янтарная (54).

1 – погребение 25–2 (тип 16 – здесь и далее по Е.М. Алексеевой); 2 – погребение 19+27 (тип 16); 3 – погребение 25–4 (тип 16); 4 – погребение 10 (тип 16); 5 – погребение 4 (тип 2а); 6 – погребение 15 (тип 3); 7 – погребение 46 (тип 26); 8 – погребение 34 (тип ?); 9 – погребение 53 (тип 16); 10 – погребение 25–1 (тип 8); 11 – погребение 4 (тип 22); 12 – погребение 24 (тип 57); 13 – погребение 55 (тип 10); 14 – погребение 23 (тип 11); 15 – погребение 8 (тип 3); 16, 17 – погребение 24 (тип 57); 18 – погребение 25–4 (тип 66); 19 – погребение 53 (тип 53); 20 – погребение 8 (тип 15); 21 – погребение 39 (тип 15); 22 – погребение 10 (тип 26); 23 – погребение 47 (тип 16); 24 – погребение 38 (тип 101); 25 – погребение 24 (тип 101); 26, 27 – погребение 53 (тип 5); 28 – погребение 47 (тип 5); 29 – погребение 25–4 (тип 4); 30 – погребение 50 (тип 194, 195); 31 – погребение 15 (тип ?); 32 – погребение 50 (тип 248, 249); 33–37 – погребение 53 (типы 133, 132, 106, ?, ?); 38 – погребение 50 (тип 55в); 39 – погребение 53 (тип 47в); 40 – погребение 47 (тип 47а); 41 – погребение 24 (тип 73); 42 – погребение 3 (тип ?); 43 – погребение 46 (тип ?); 44 – погребение 32 (тип 396); 45 – погребение 24 (тип 408, 409); 46 – погребение 50 (тип ?); 47 – погребение 33 (тип 2а); 48 – погребение 12 (тип 437); 49 – погребение 47 (тип 415); 50 – погребение 34 (тип ?); 51 – погребение 39 (тип 2а); 52 – погребение 25–1 (тип ?); 53 – погребение 32 (тип 81); 54 – погребение 54 (тип ?); 55 – погребение 10 (тип 16); 56 – погребение 53.

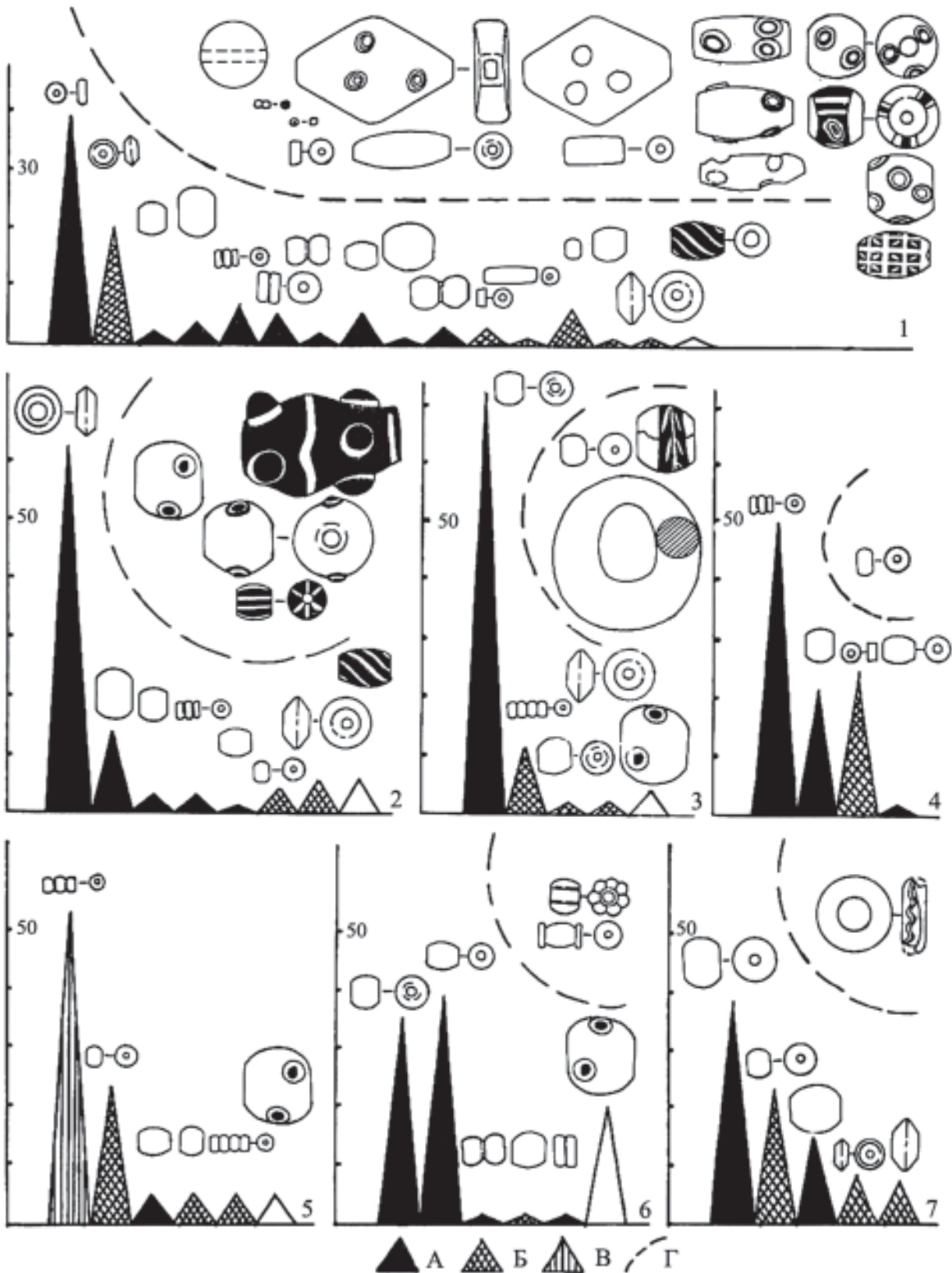

**Рис. 17.** Андреевский 1 курган. Полигоны распределения бус в моделях ожерелий.  
 а – золоченые, б – синие, в – краснопастовые, г – нестатистические экземпляры.  
 1 – модель 3; 2 – модель 4; 3 – модель 5; 4 – модель 6; 5 – модель 1; 6 – модель 2;  
 7 – модель 7.

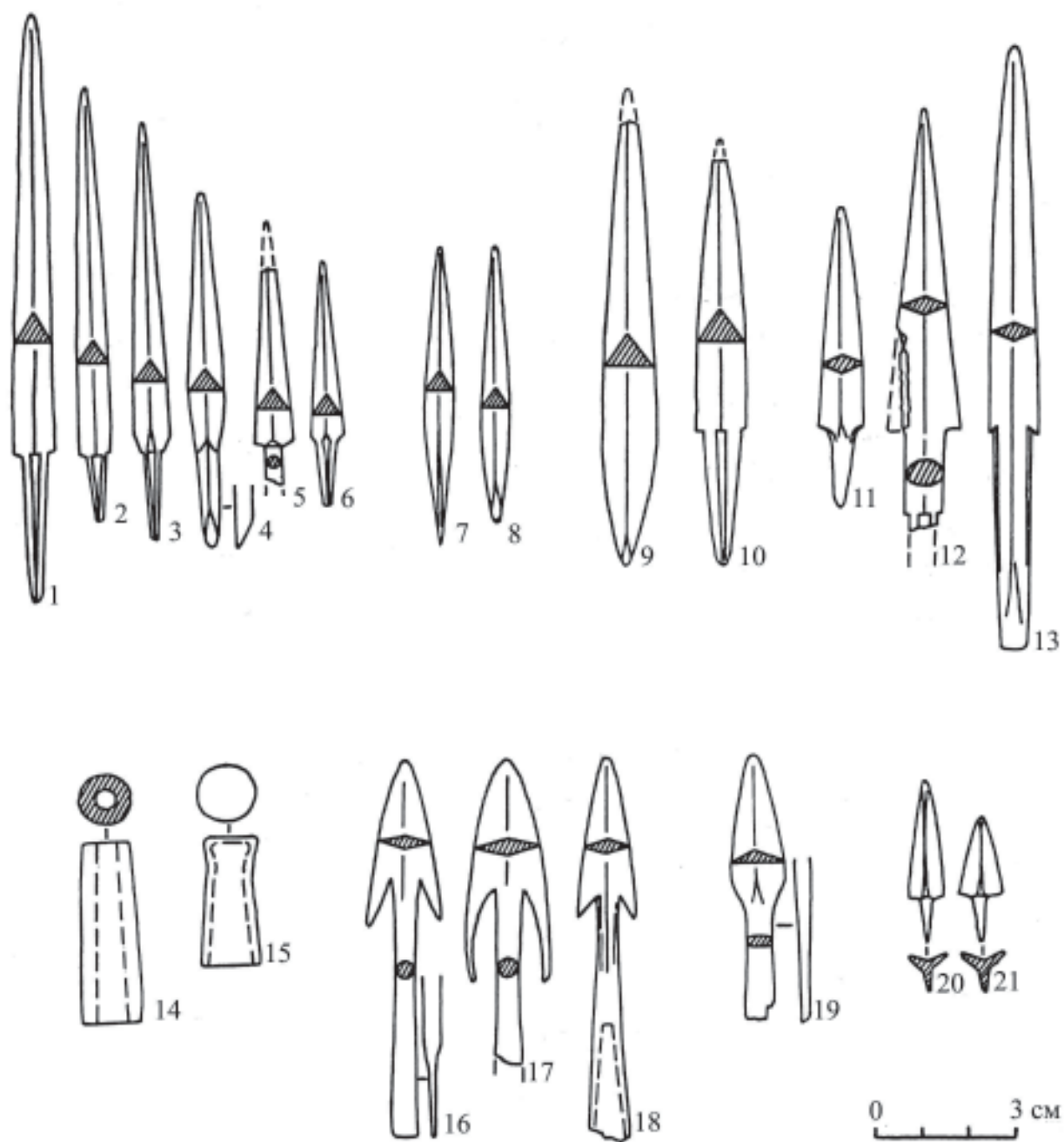

**Рис. 18.** Андреевский 1 курган. Наконечники стрел.  
 1 – погребение 54; 2, 3, 5, 6, 8, 11 – погребение 25-1; 4 – погребение 21; 7 – погребение 25-2; 9 – погребение 28; 10, 14 – погребение 19+27; 12, 13 – погребение 54; 15 – погребение 50; 16, 17, 19 – погребение 21; 18 – погребение 50; 20, 21 – погребение 50.  
 1–14 – кость; 15 – бронза; 16–21 – железо.

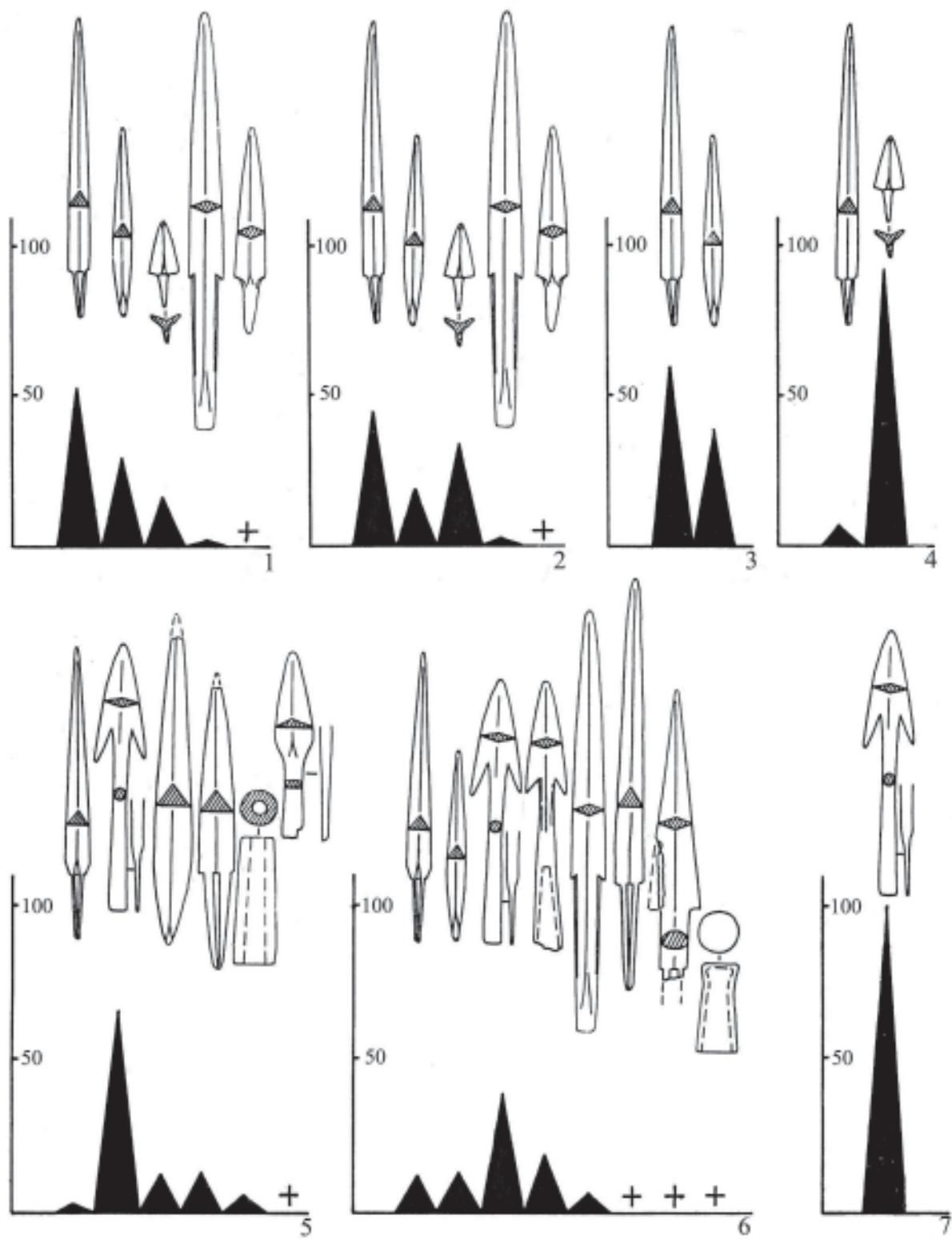

**Рис. 19.** Андреевский 1 курган.

Полигоны распределения наконечников стрел в колчаных наборах.

1 – модель 2; 2 – модель 2а; 3 – модель 2б; 4 – модель 3;  
5 – модель 1; 6 – модель 4; 7 – модель 5.



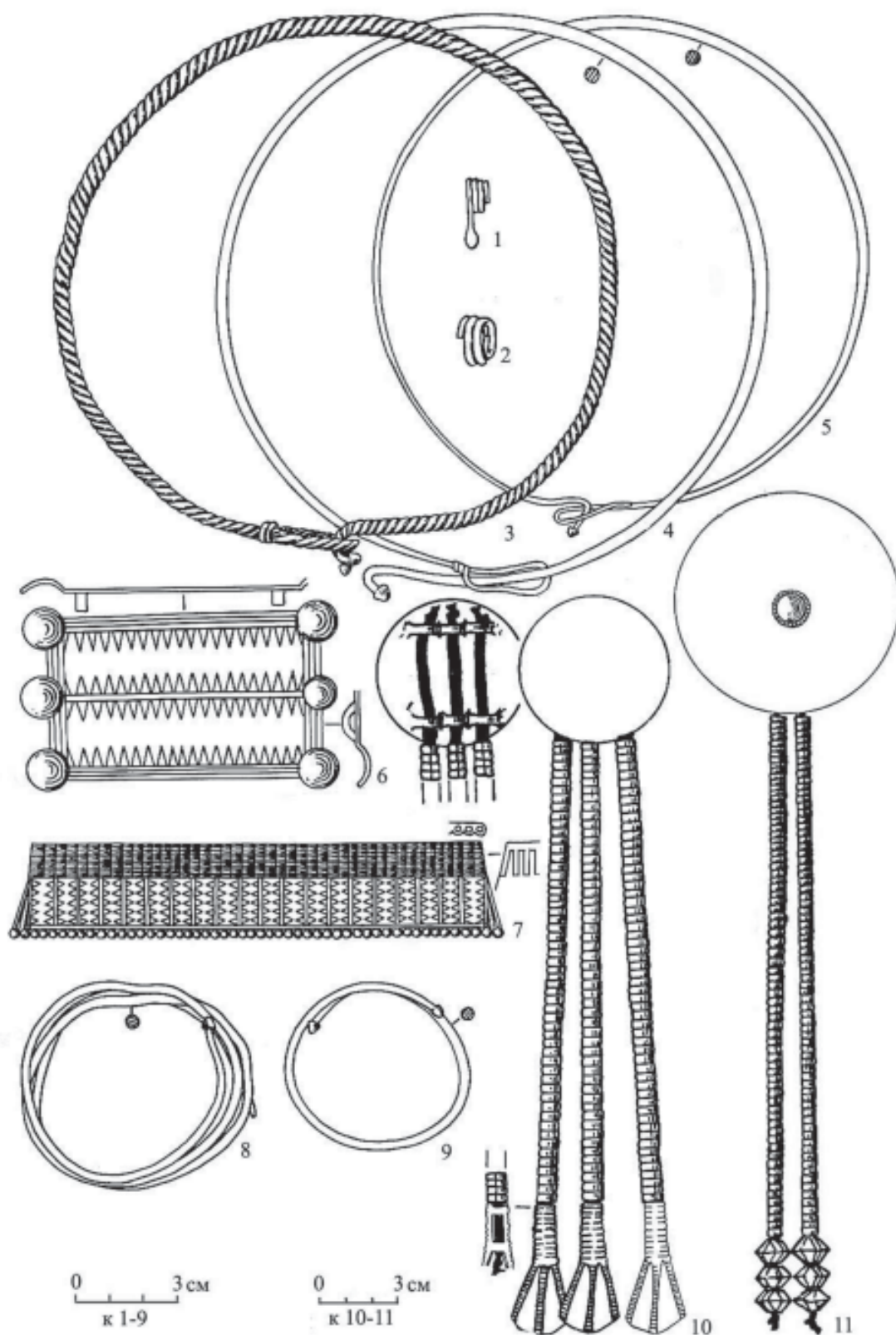

**Рис. 20.** Андреевский 1 курган. Элементы и украшения женского и мужского костюмов. 1 – погребение 40; 2 – погребение 34; 3, 8 – погребение 13; 4 – погребение 29; 5 – погребение 21; 6 – погребение 38 (могила 38-39); 7 – пвк 5; 9 – разрушенное погребение; 10 – погребение 39 (могила 38-39); 11 – погребение 53.  
1-2 – желтый металл; 3-10 – бронза; 11 – бронза, стекло.

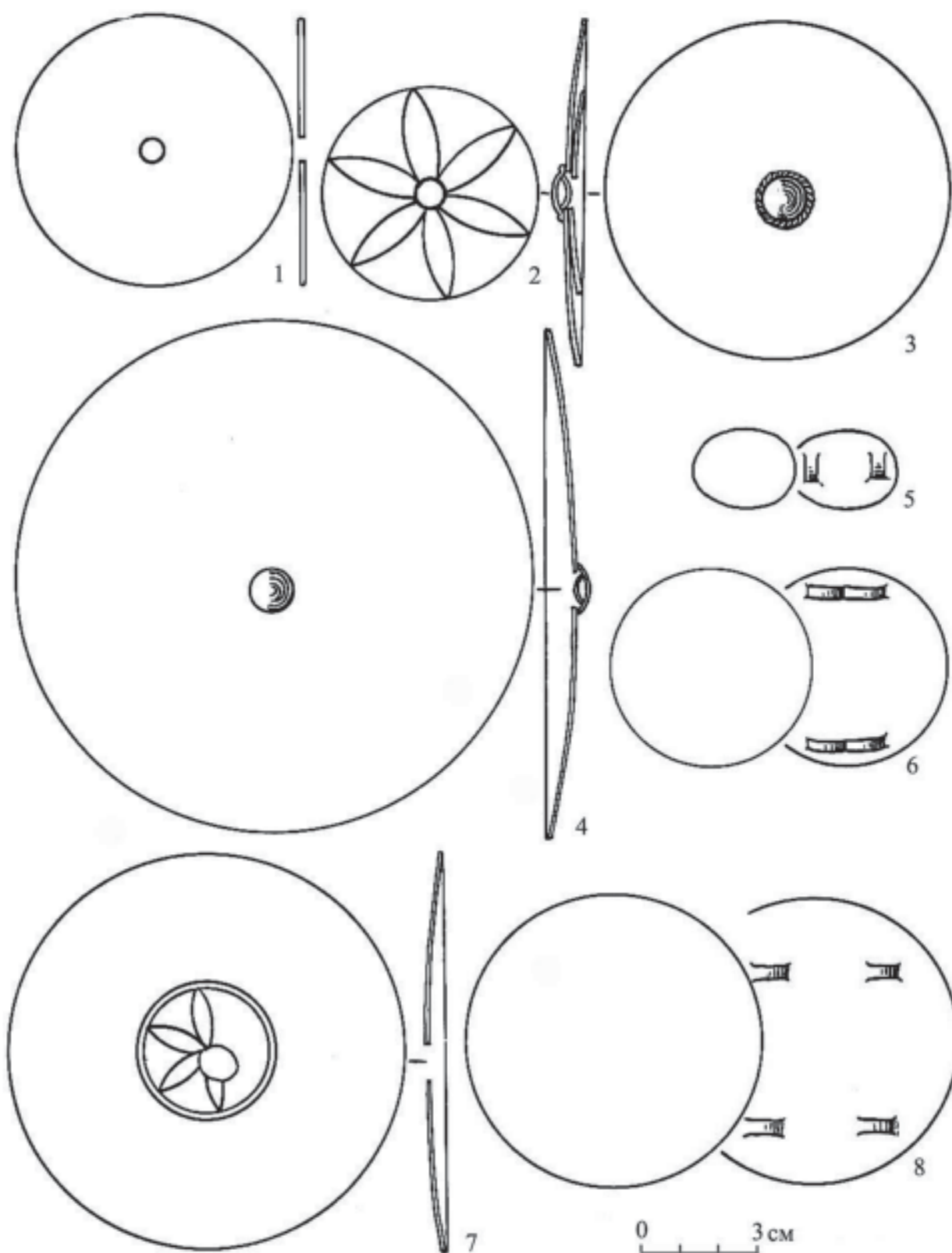

**Рис. 21.** Андреевский 1 курган. Полированные бляхи.  
 1, 5, 6, 8 – погребение 25-1; 2, 3 – погребение 53; 4 – погребение 50;  
 7 – разрушенное погребение.  
 1–8 – бронза.



Рис. 22. Андреевский 1 курган. Предметы конского снаряжения.

1 – погребение 21; 2 – разрушенное погребение; 3, 8 – погребение 50; 4 – погребение 32;  
 5 – погребение 28; 6 – погребение 25-1; 7 – погребение 16+48; 9 – погребение 54.  
 1, 3, 8 – железо, бронза; 2, 4, 9 – бронза; 5 – железо, желтый металл; 6, 7 – железо.

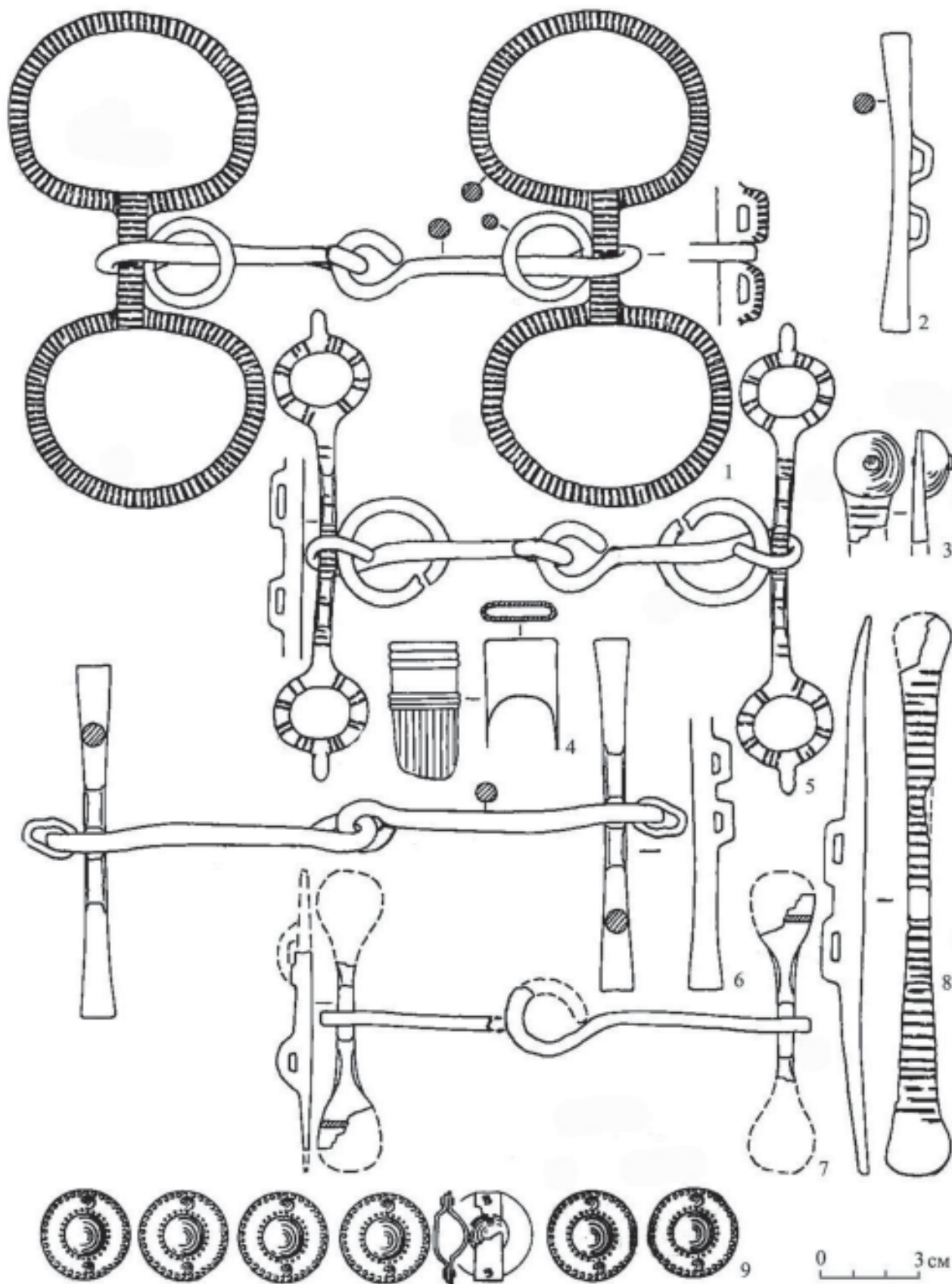
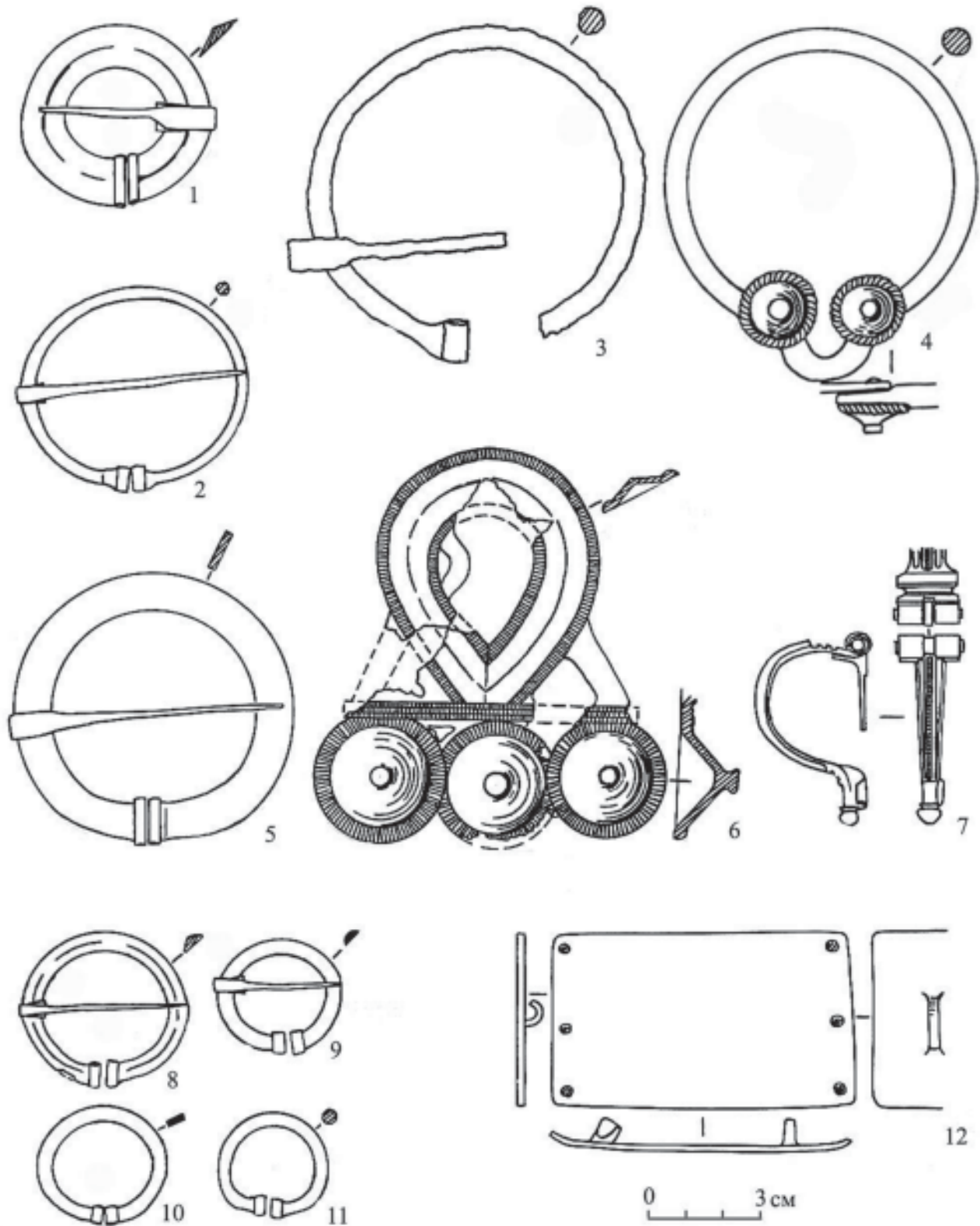

**Рис. 23.** Андреевский 1 курган. Застежки, фибулы, броши.

1 – погребение 6; 2 – погребение 22; 3 – погребение 25-2; 4 – погребение 25-3; 5 – погребение 13; 6 – погребение 39 (могила 38-39); 7 – погребение 36; 8 – погребение 7; 9 – погребение 24; 10 – погребение 45; 11 – погребение 37; 12 – погребение 53.  
1, 2, 4–12 – бронза; 3 – железо.

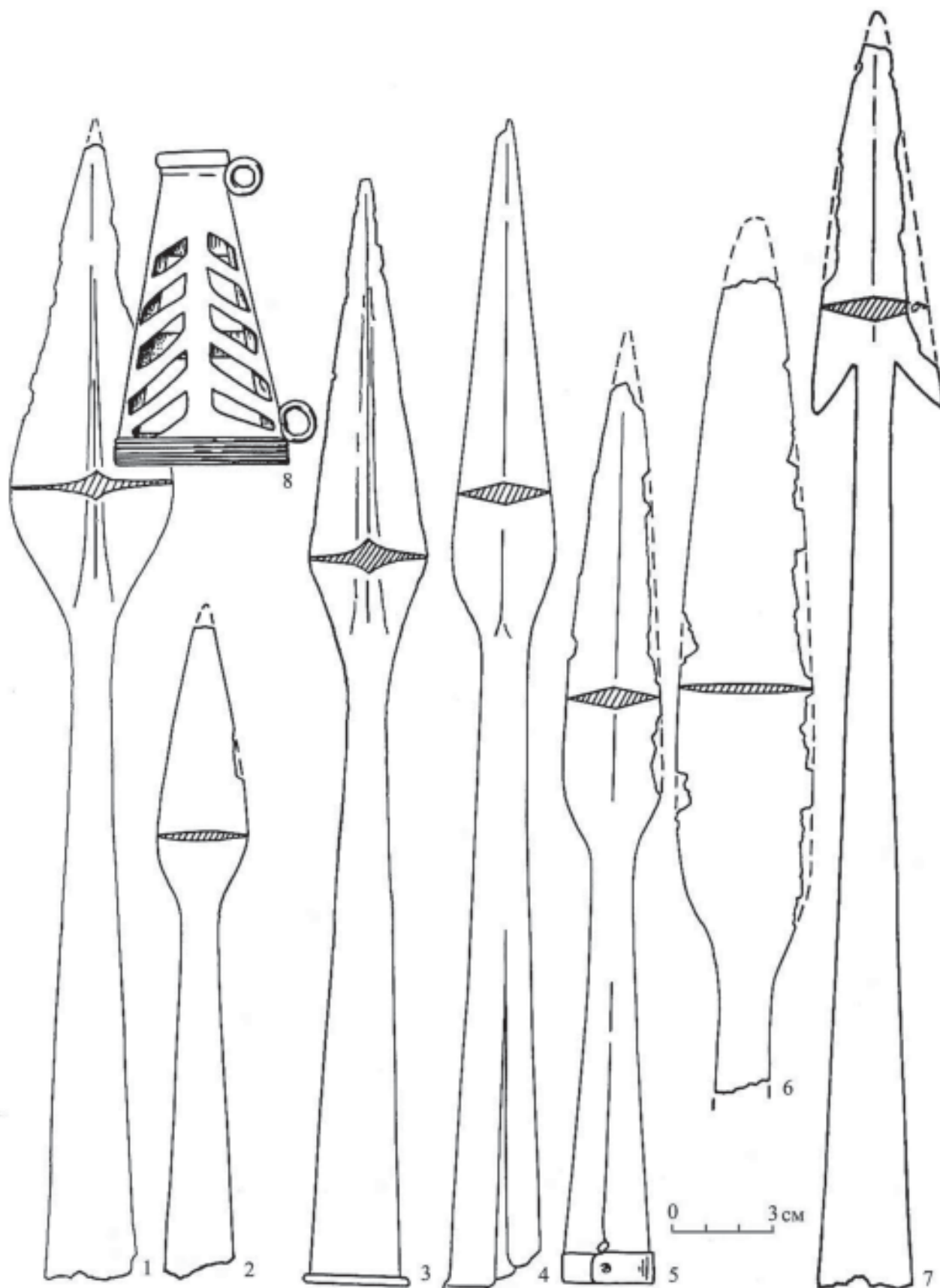

**Рис. 24.** Андреевский 1 курган. Наконечники и футляр копий.

1 – погребение 56; 2 – погребение 52; 3 – разрушенное погребение; 4 – погребение 29;

5 – погребение 17+48; 6 – погребение 19+27; 7, 8 – погребение 25-1.

1-7 – железо; 8 – белый сплав.

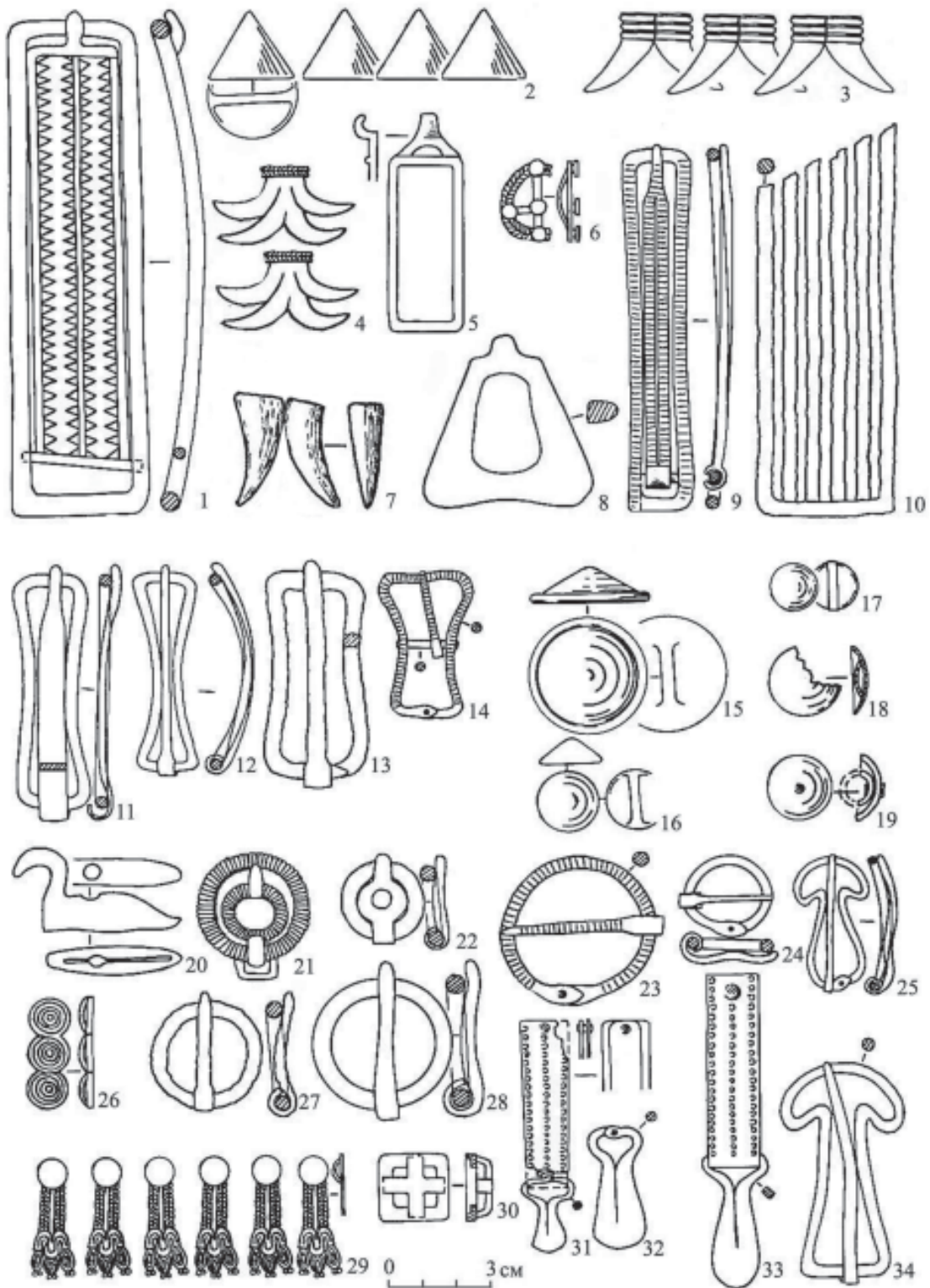

**Рис. 25.** Андреевский 1 курган. Пряжки и ременная гарнитура.

1, 2, 6 – погребение 25-2; 3, 28 – погребение 25-1; 4, 10, 12 – погребение 50; 5 – погребение 40; 7, 8, 21 – погребение 37 (могила 37-41); 9, 16, 19 – погребение 56; 11, 20, 22 – погребение 54; 13 – погребение 25-3; 14, 15 – погребение 36; 17, 26 – погребение 25-4; 18 – погребение 16+48; 23, 25 – погребение 4; 24, 27 – погребение 21; 29 – погребение 53; 30 – погребение 49; 31 – погребение 3; 32 – погребение 2; 33 – погребение 22; 34 – разрушенное погребение.  
1-6, 9, 11, 12, 14-18, 20-26, 28-34 – бронза; 7, 8 – кость; 10, 13, 19, 27 – железо.

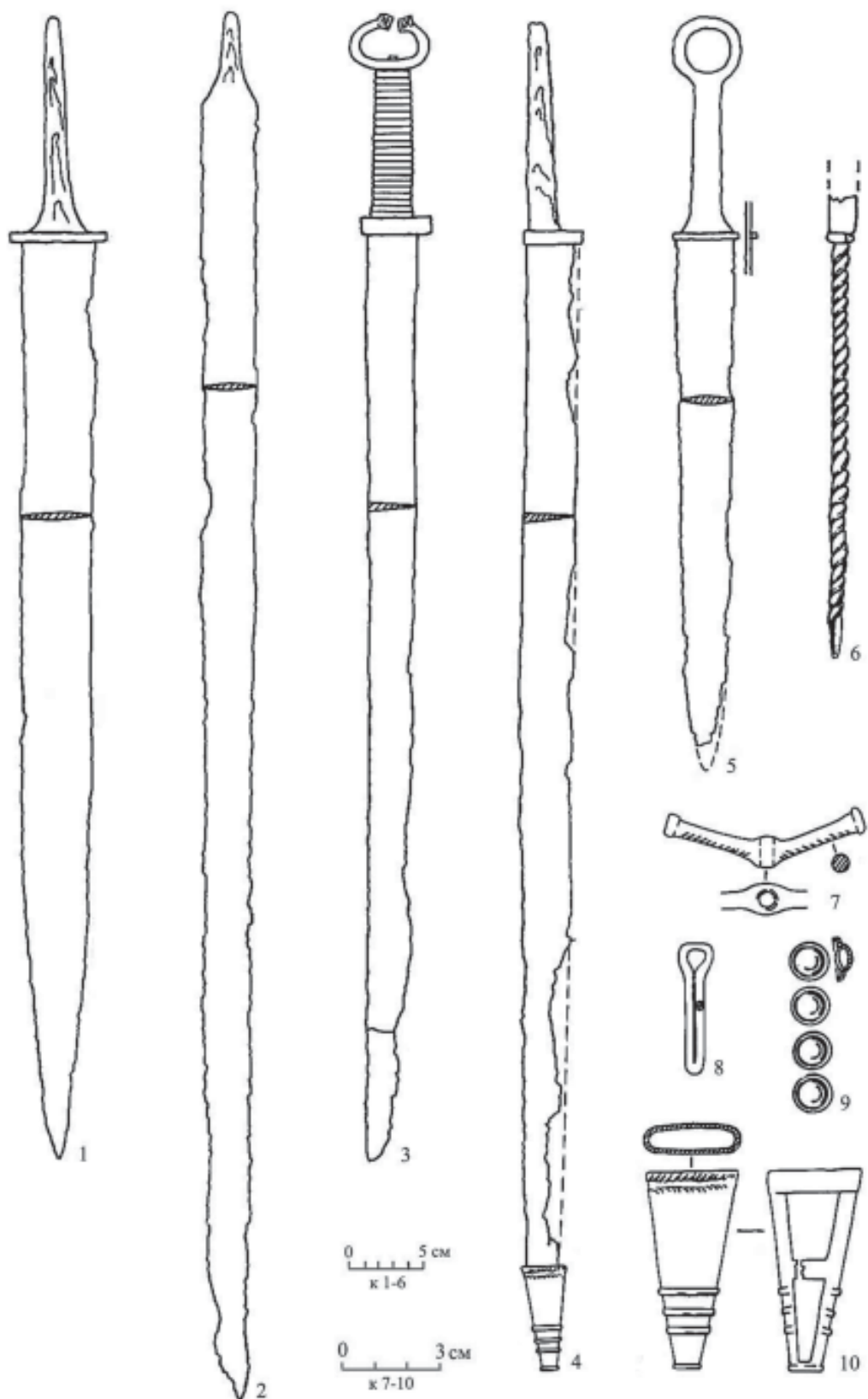

**Рис. 26.** Андреевский 1 курган. Клинковое оружие и украшения ножен.  
 1 – погребение 25-2; 2 – погребение 29; 3 – погребение 43; 4, 5, 7, 10 – погребение 25-1;  
 6 – погребение 25-3; 8 – погребение 54; 9 – погребение 50.  
 1–6, 8 – железо; 7, 9 – бронза; 10 – белый сплав.

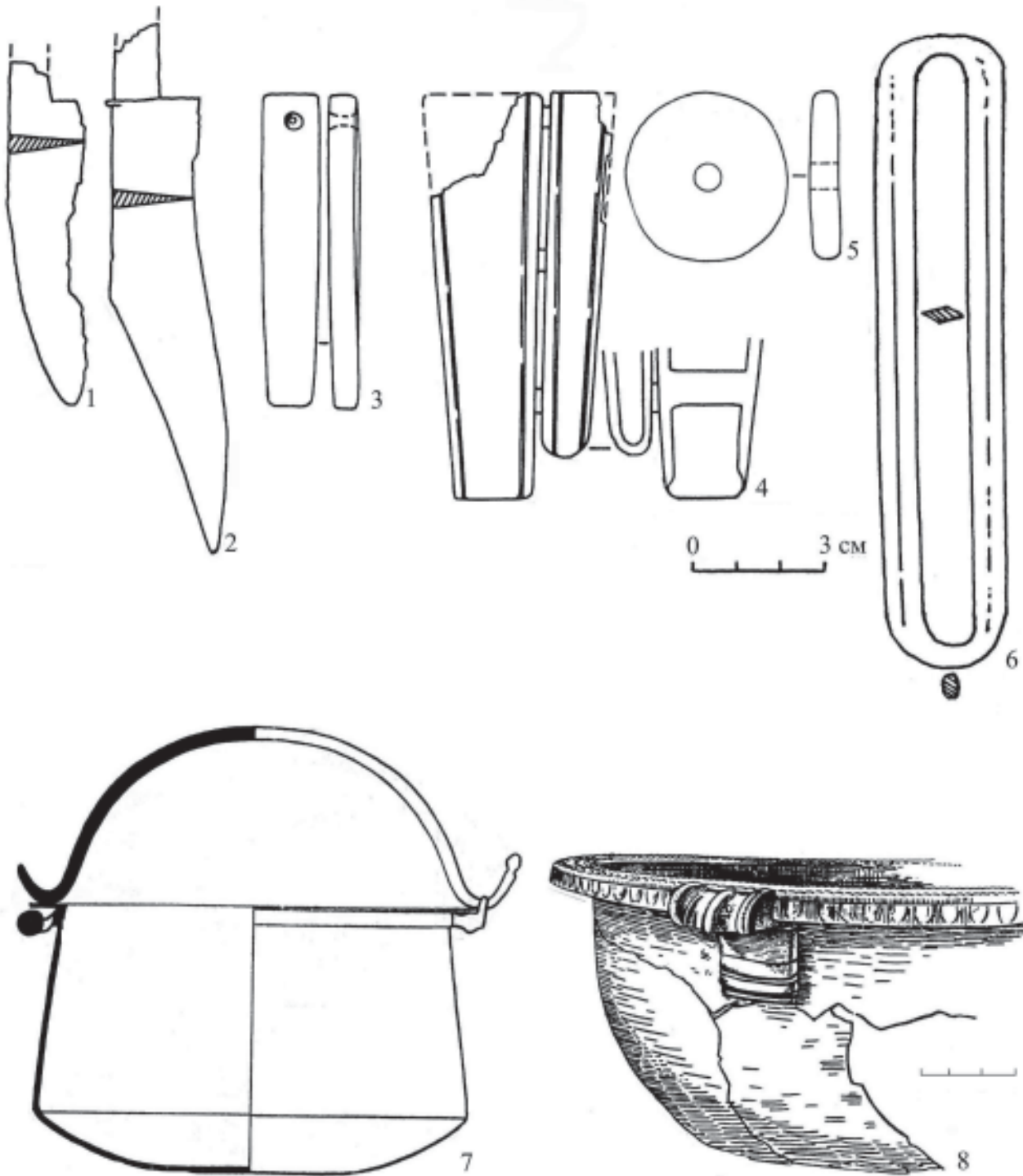

**Рис. 27.** Андреевский 1 курган. Орудия труда и обихода (1–6). Металлическая посуда (7–8).  
 1 – погребение 2; 2 – погребение 21; 3 – погребение 25-2; 4 – погребение 4; 5 – пвк 5;  
 6 – погребение 25-1; 7 – погребение 21 (по В.В. Кропоткину);  
 8 – разрушенное погребение (по В.П. Шилову).  
 1, 2, 6 – железо; 3 – камень, 4, 8 – бронза; 5 – глина, 7 – бронза, железо.



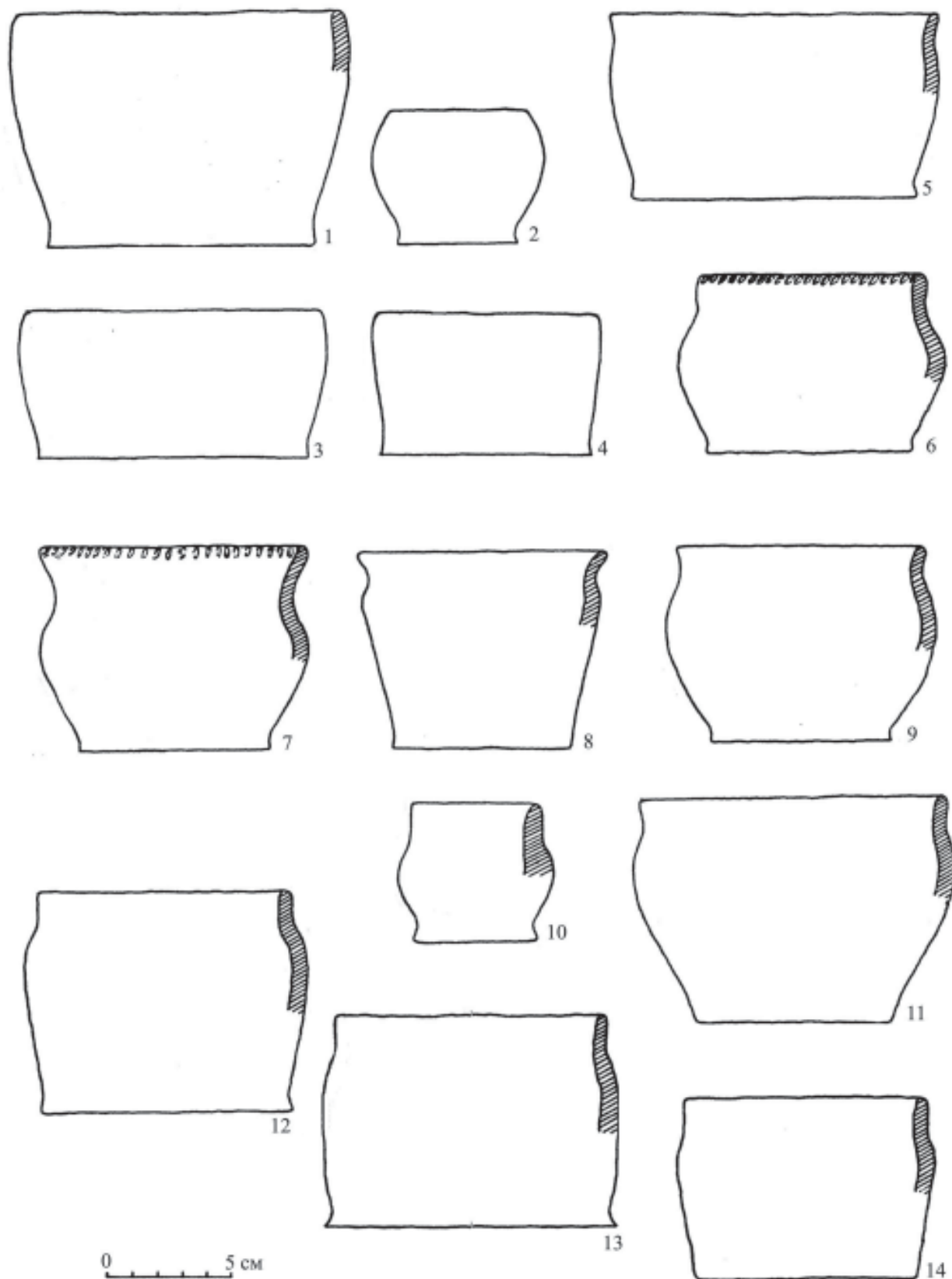

**Рис. 28.** Андреевский 1 курган. Глиняная посуда.

1 – погребение 8; 2 – погребение 3; 3 – погребение пвк 5; 4 – погребение 39 (могила 38-39); 5 – погребение 10; 6 – погребение 32; 7 – пвк 18; 8 – погребение 1; 9 – погребение 2; 10 – погребение 42; 11 – погребение 54; 12 – погребение 3; 13 – погребение 31; 14 – погребение 10.

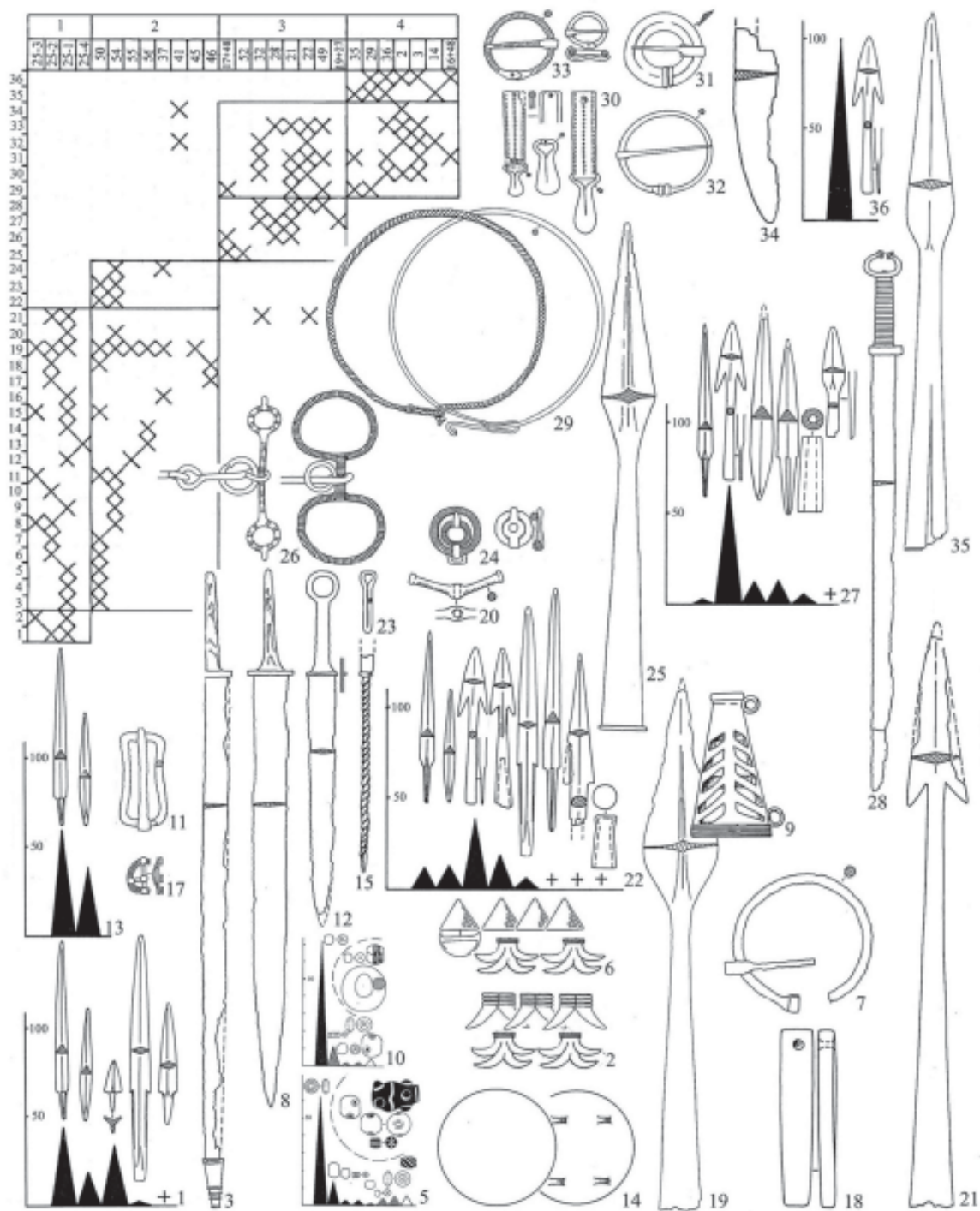

**Рис. 29.** Андреевский 1 курган. Таблица корреляции вещей в мужских комплексах.

1 – наборы стрел модели 2а; 2 – поясные наборы модели 2; 3 – мечи 1 типа 2 группы; 4 – доспехи; 5 – ожерелья бус модели 4; 6 – поясные наборы модели 1; 7 – застежки 1 типа 3 группы; 8 – мечи 1 типа 1 группы; 9 – футляры наконечников копий; 10 – ожерелья бус модели 5; 11 – пряжки 3 типа 5 группы; 12 – кинжалы типа 1; 13 – наборы стрел модели 2б; 14 – полированные бляхи группы 2; 15 – железные штыри; 16 – «воинские трофеи»; 17 – пряжки 2 типа 1 группы; 18 – оселки; 19 – копья типа 1а группы 1; 20 – ворворки 2 типа; 21 – копья 2 группы; 22 – наборы стрел модели 4; 23 – ворворки 1 типа; 24 – пряжки 3 типа 3 группы; 25 – копья типа 2а группы 1; 26 – удила 2 типа; 27 – наборы стрел модели 1; 28 – однолезвийные мечи 2 типа; 29 – шейные гривны; 30 – поясные привески 2 типа; 31 – застежки 1 группы; 32 – застежки 2 группы; 33 – пряжки 1 типа 3 группы; 34 – ножи 1 типа; 35 – копья типа 2б группы 1; 36 – наборы стрел модели 5.

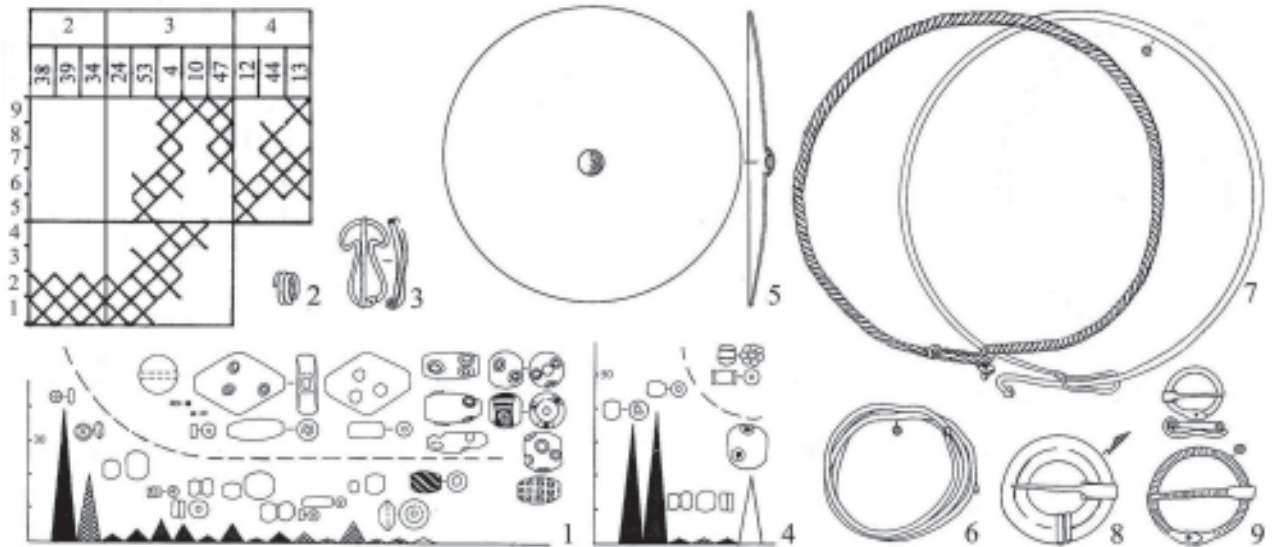

**Рис. 30.** Андреевский 1 курган. Таблица корреляции вещей в женских комплексах. 1 – ожерелья бус модели 3; 2 – височные подвески 1 типа; 3 – пряжки 2 типа 4 группы; 4 – ожерелья бус модели 2; 5 – полированные бляхи 1 типа 1 группы; 6 – браслеты 1 типа; 7 – шейные гривны; 8 – застежки 1 группы; 9 – пряжки 1 типа 3 группы.

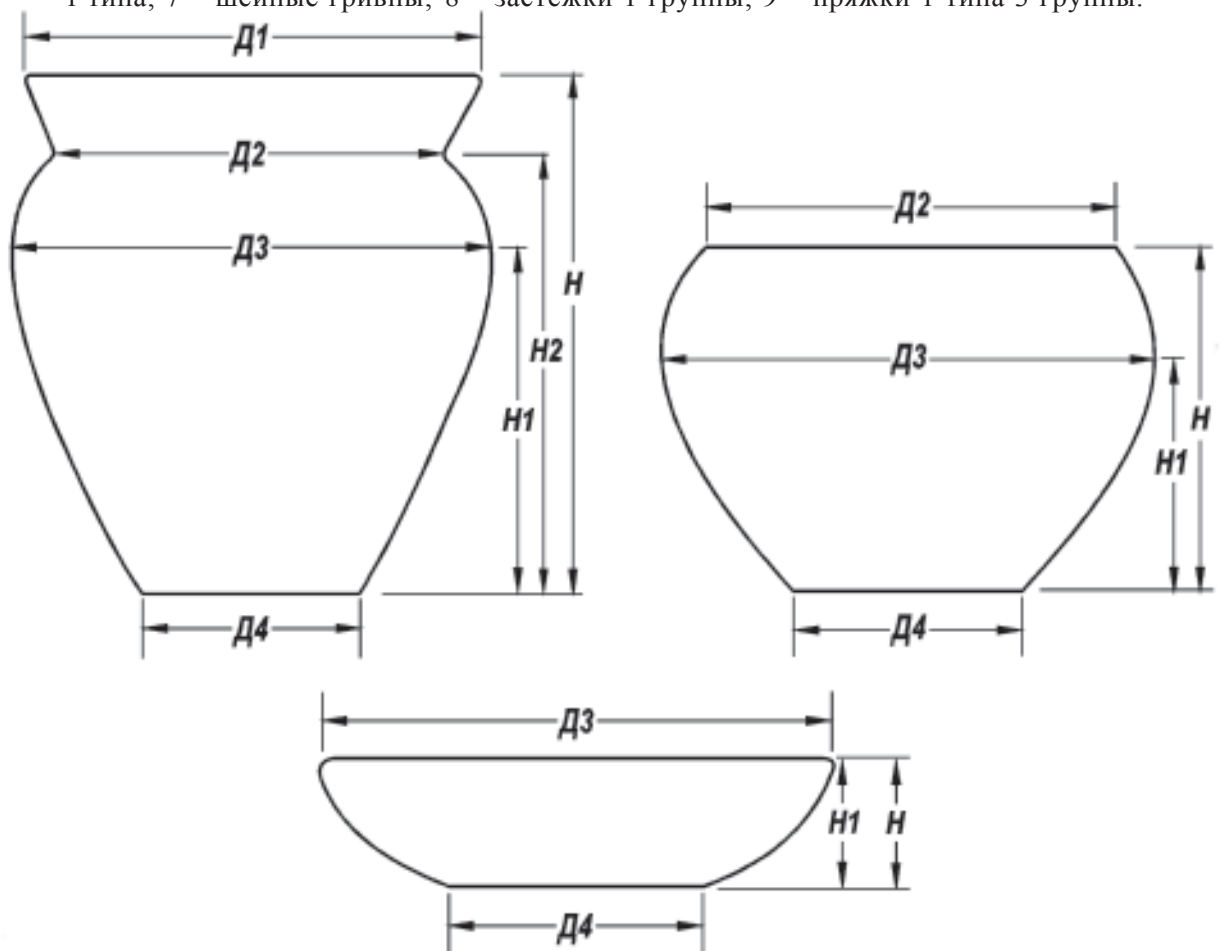

**Рис. 31.** Основные мерные признаки сосудов, принятые при классификационных разработках.

Д 1 - диаметр горла по венчику; Д 2 - диаметр горловины; Д 3 - наибольший диаметр тулова; Д 4 - диаметр днища; Н - общая высота сосуда; Н 1 - высота наибольшего расширения; Н 2 - высота тулова.

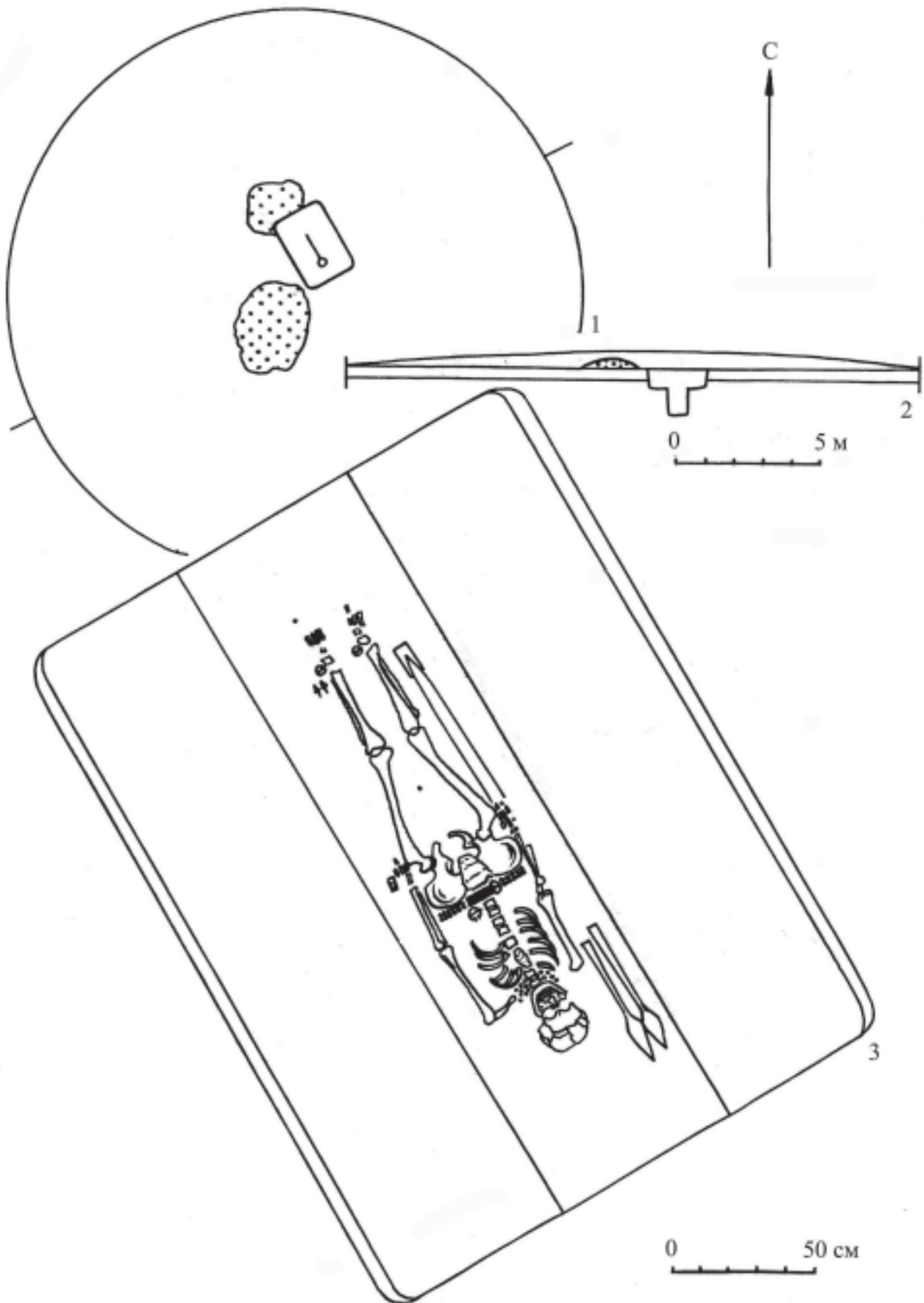

**Рис. 32.** Староардатовский 1 курган.  
1 – план кургана; 2 – профиль бровки, 3 – план погребения.

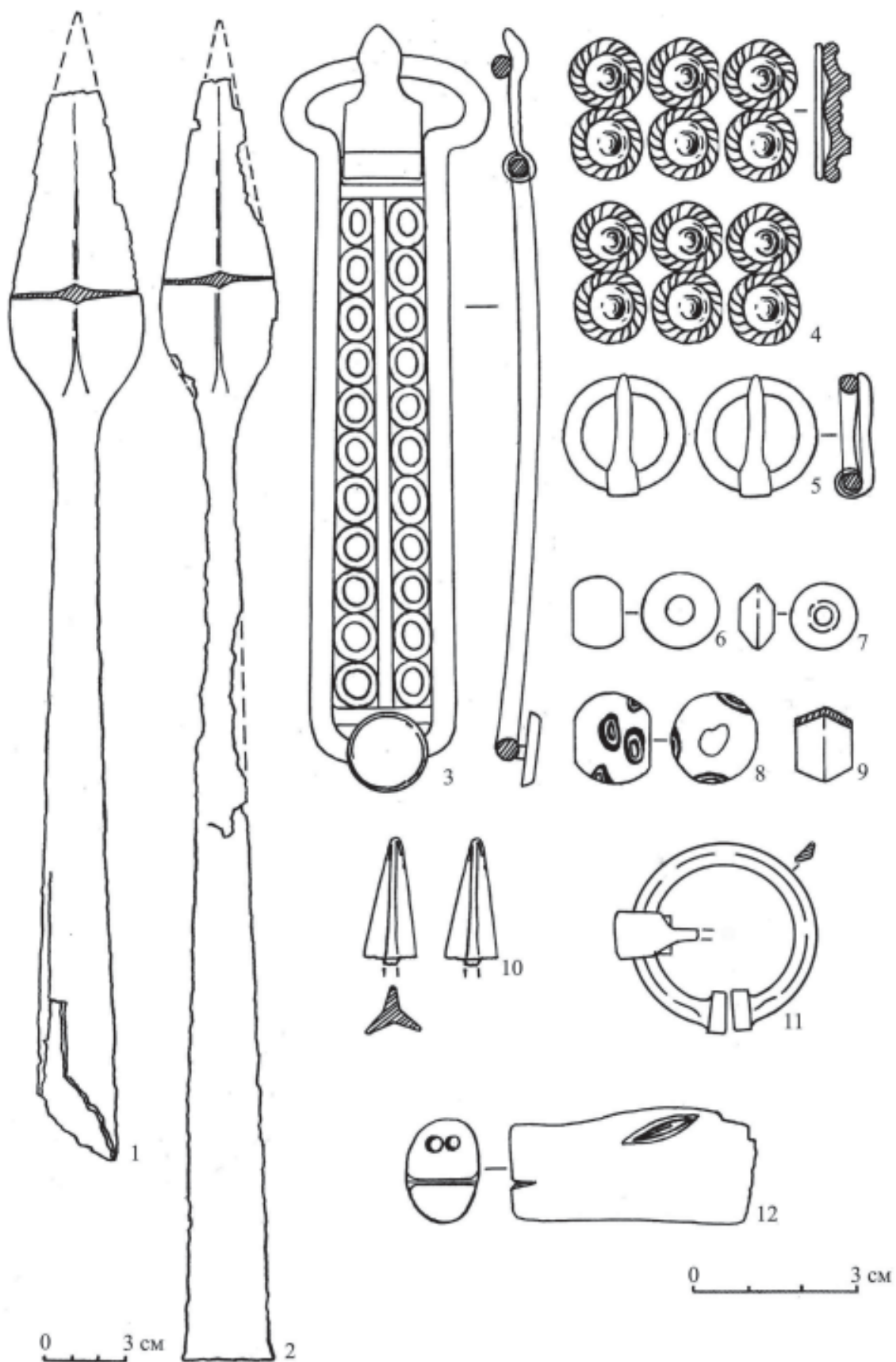

**Рис. 33.** Староардатовский I курган. Погребальный инвентарь.  
 1, 2, 10 – железо; 3–5, 9, 11 – бронза; 6–8 – стекло; 12 – кость.



Рис. 34. Андреевский 2 курган.

1 – план кургана (а – сосуд с псевдорогожными отпечатками;  
 б – отдельные фрагменты керамики; в – челюсть коровы и зубы лошади;  
 г – точильный камень), 2 – сосуд с псевдорогожными отпечатками.



**Рис. 35.** Андреевское селище. Глиняная посуда.  
 1–11 – 1 группа 1 типа; 12–13 – 1 группы 2 типа; 14–15 – 1 группы 3 типа.

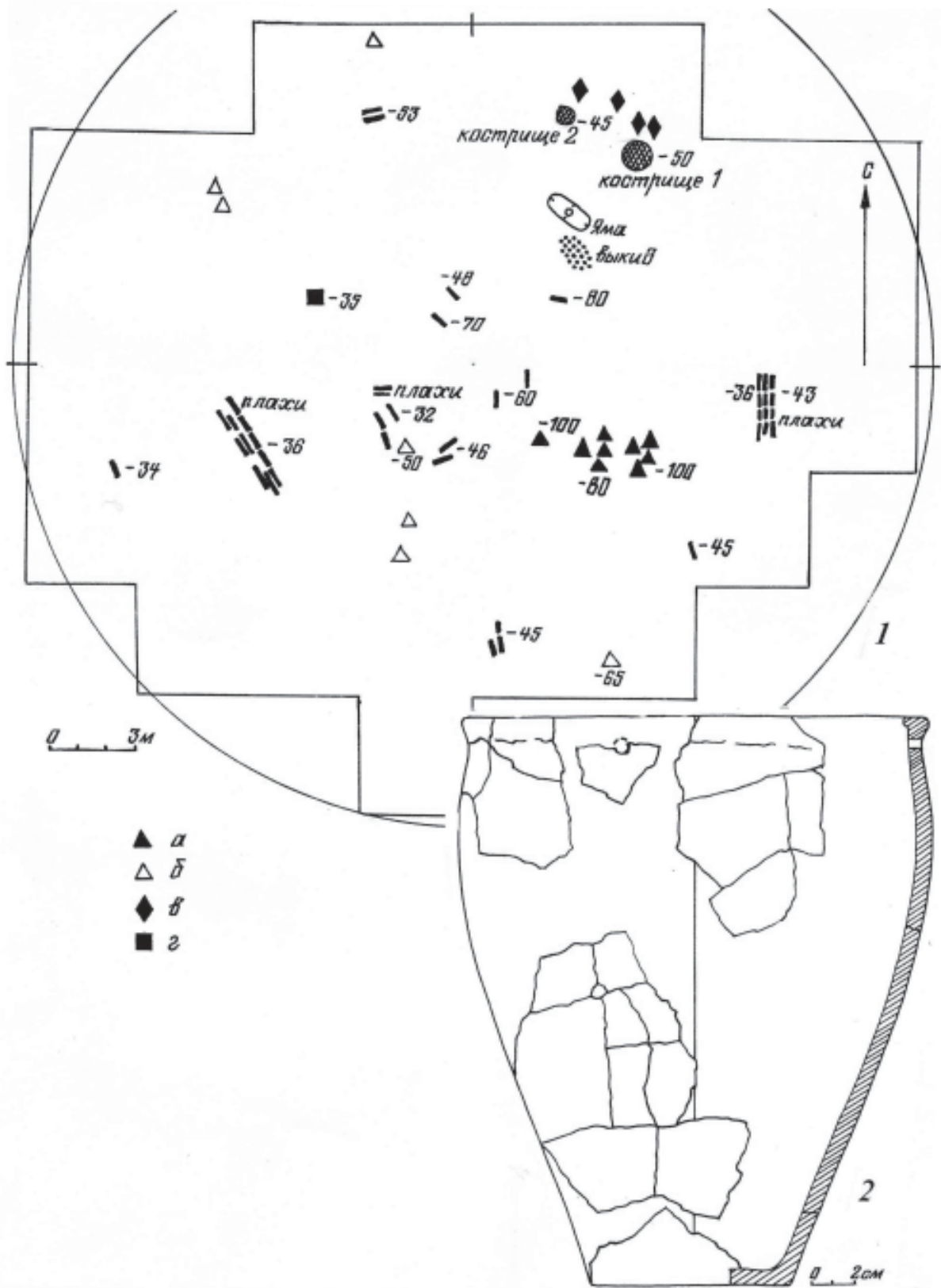
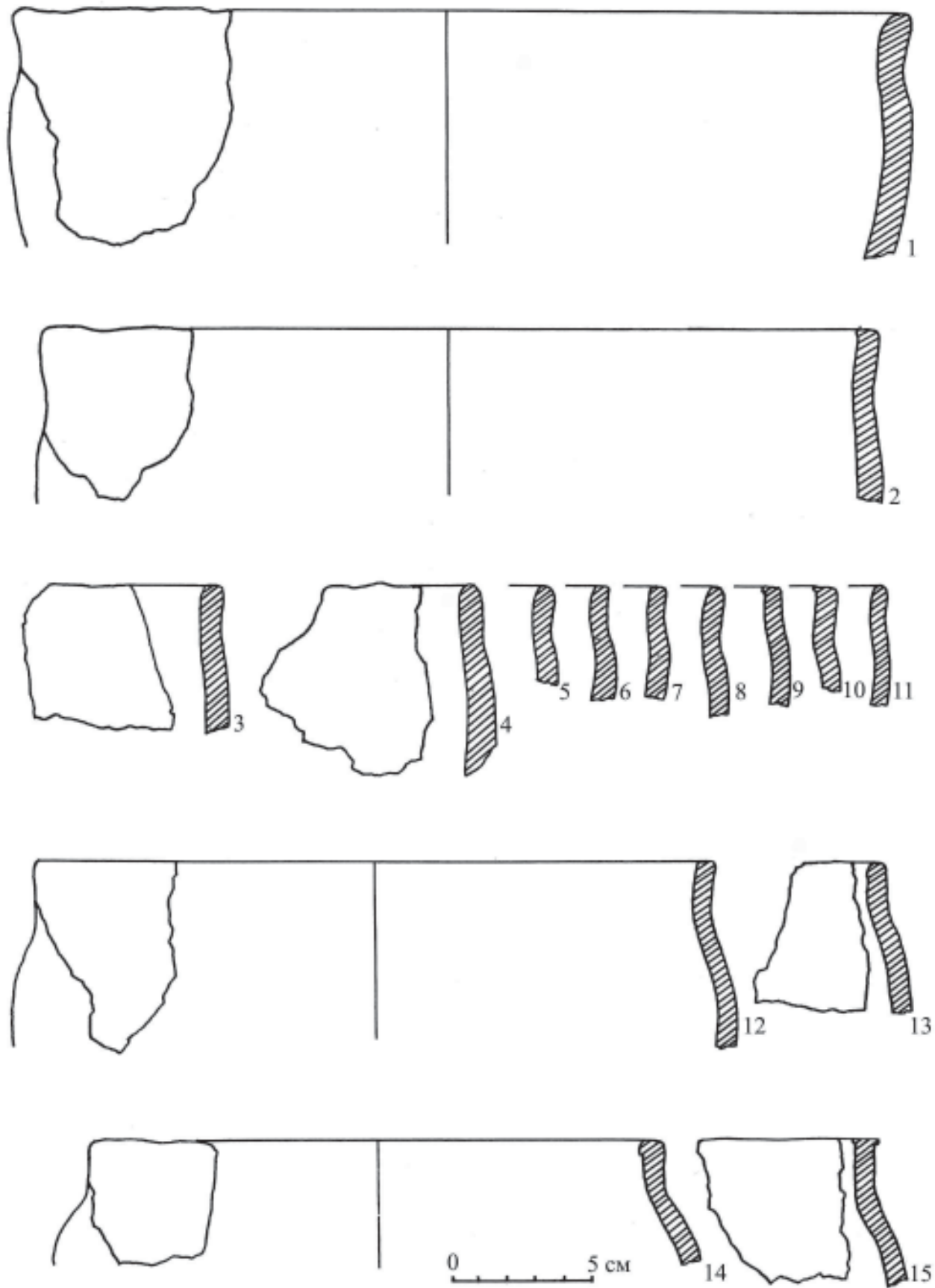
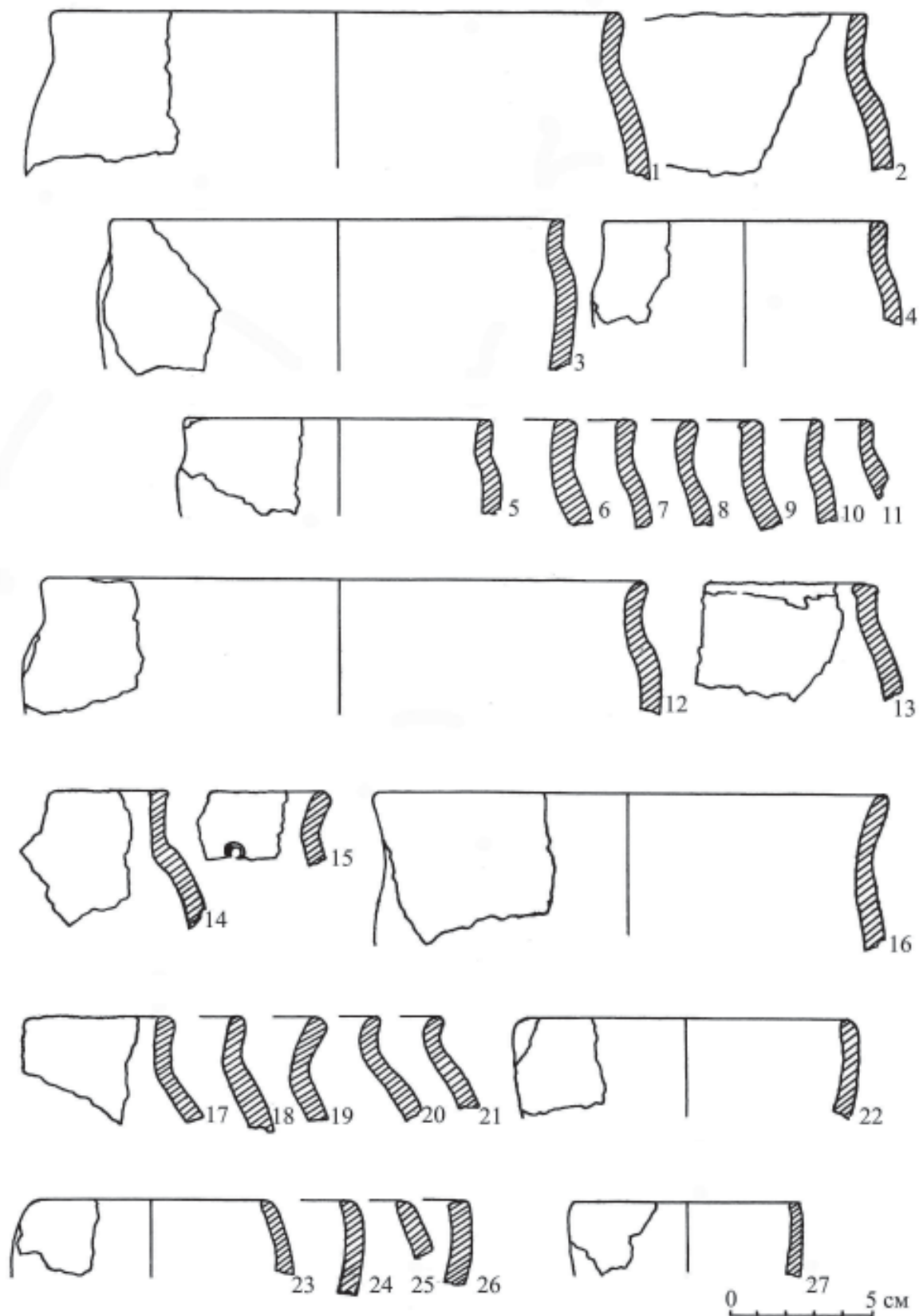

**Рис. 36.** Андреевское селище. Глиняная посуда.

1–12 – 1 группа 2 типа; 13–14, 17–18 – 1 группа 3 типа; 16 – 1 группы 4 типа; 15, 19 – 1 группы 5 типа; 20–21 – 1 группы 6 типа; 23, 25 – 2 группы 1 типа; 22, 24, 26, 27 – 2 группы 1 типа.



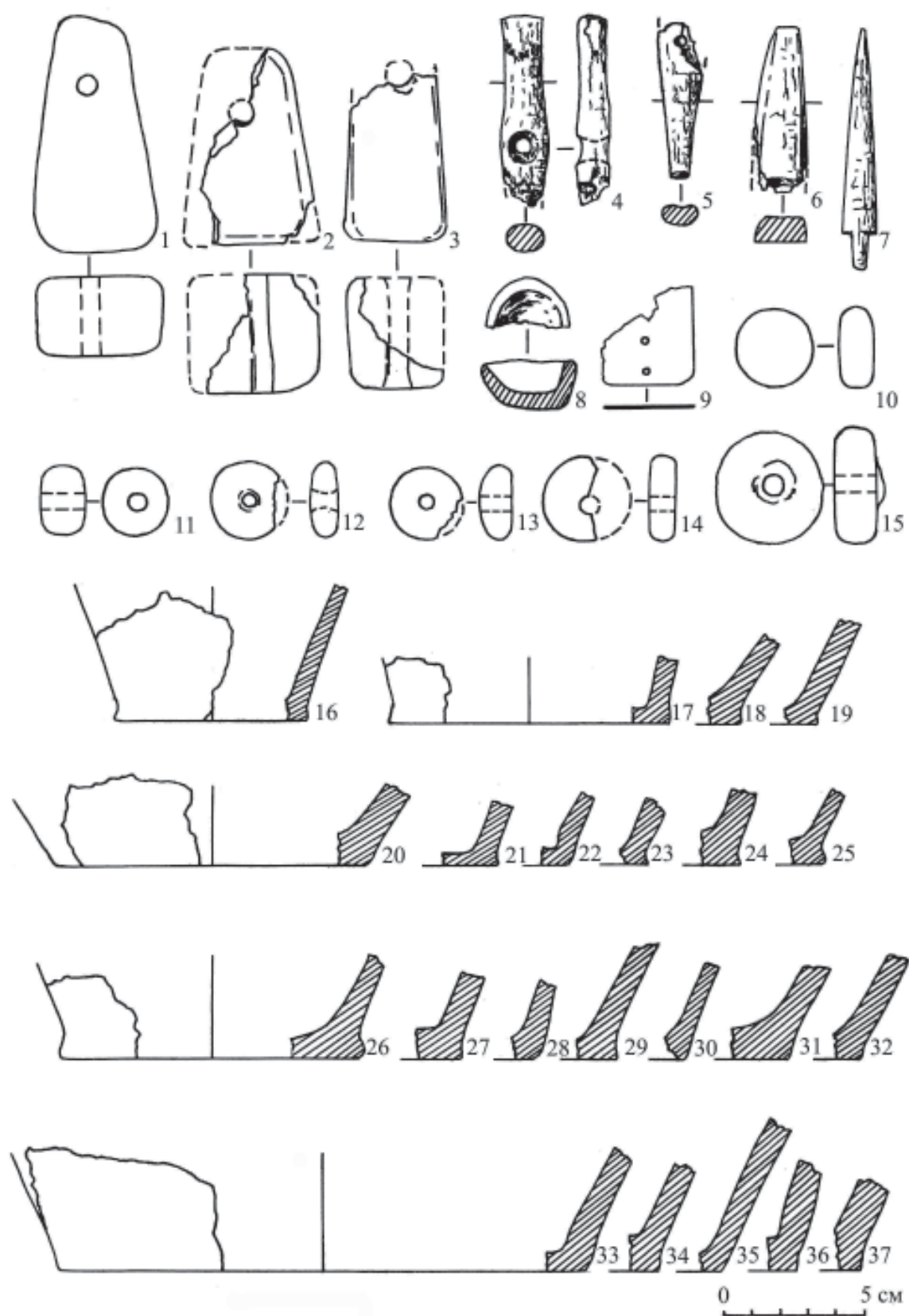

**Рис. 37.** Андреевское селище. Глиняная посуда (16–37) и индивидуальные находки (1–15).  
 17, 24, 28, 36 – днища 1 типа; 19, 21–23, 26–27, 29–30, 32–35, 37 – днища 2 типа;  
 18, 20, 25, 31 – днища 3 типа. 1–3, 8, 10–37 – глина; 4–7 – кость; 9 – железо.

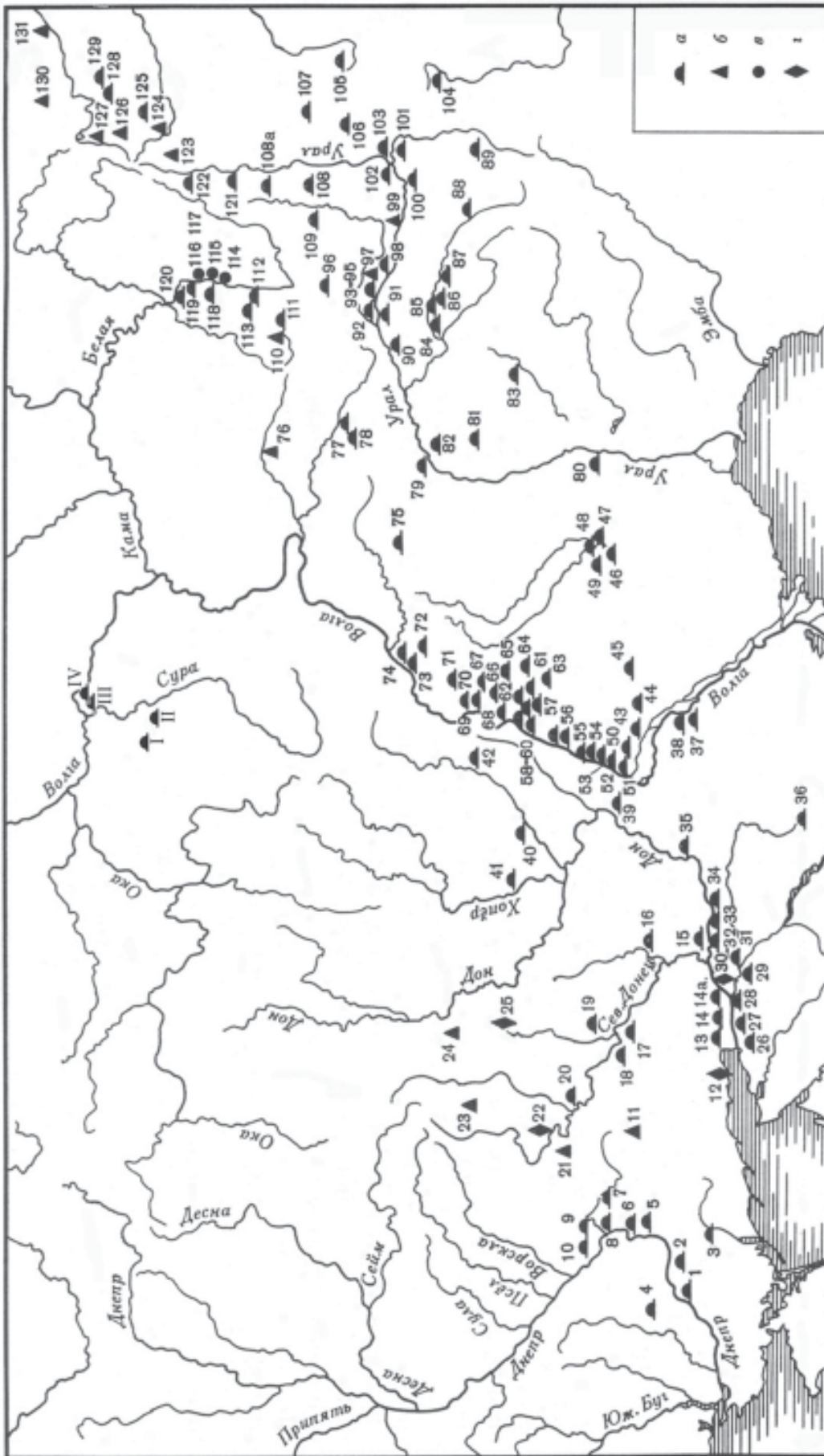

**Рис. 38.** Раннесарматские памятники Восточной Европы (по К.Ф. Смирнову, 1989. С. 170, карта 13) и памятники писеральско-андреевского типа.

I – Андреевский курган; II – Староардаговский курган; III – Писеральский курганный могильник; IV – Климкинский курганный могильник

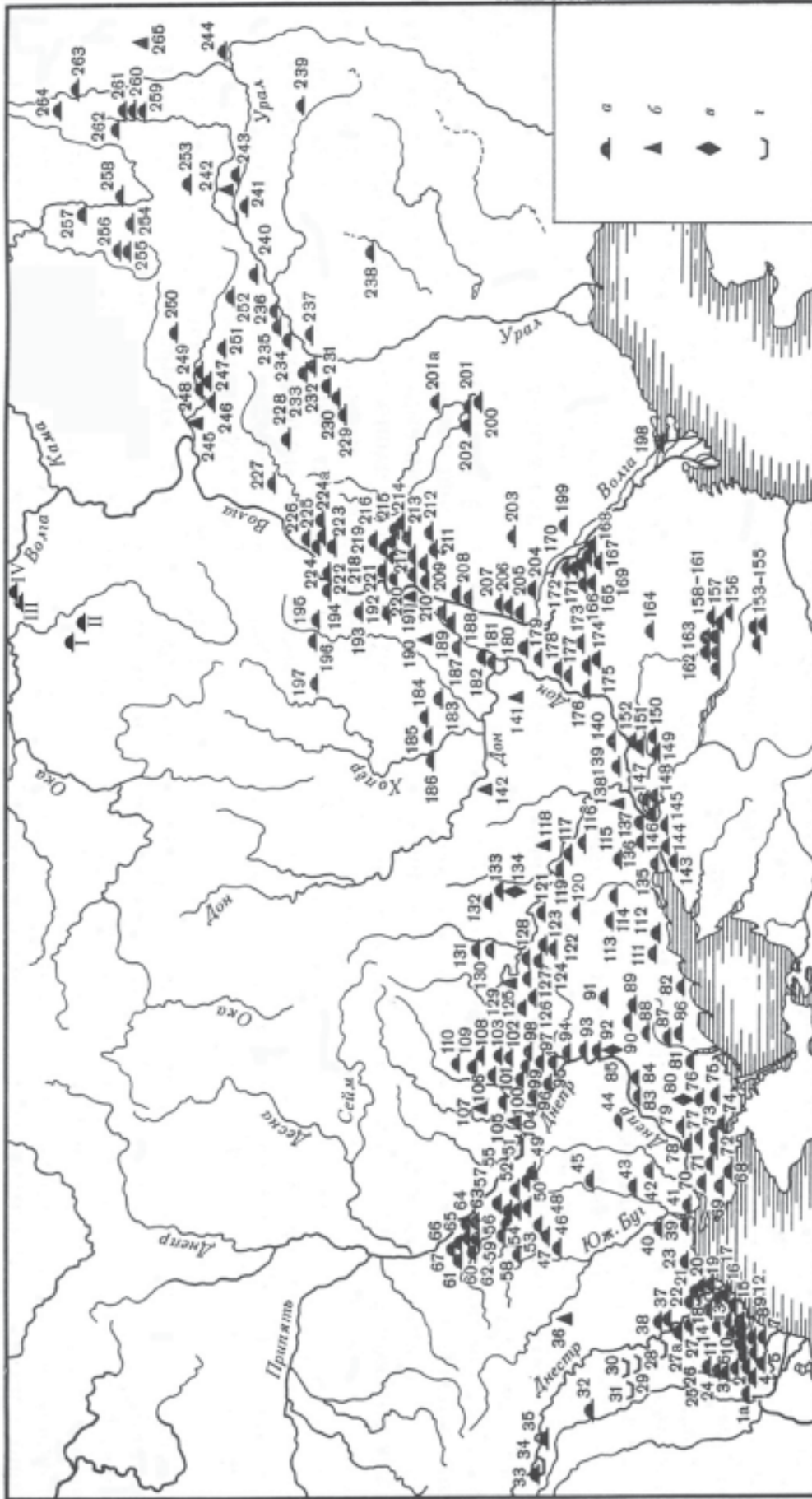

**Рис. 39.** Памятники средне- и позднесарматской культур (по М.Г. Мошковой, 1989. С. 176, карта 14) и памятники писаральско-андреевского типа.

I – Андреевский курган; II – Староардатовский курган; III – Писаральский курганный могильник; IV – Климкинский курганный могильник

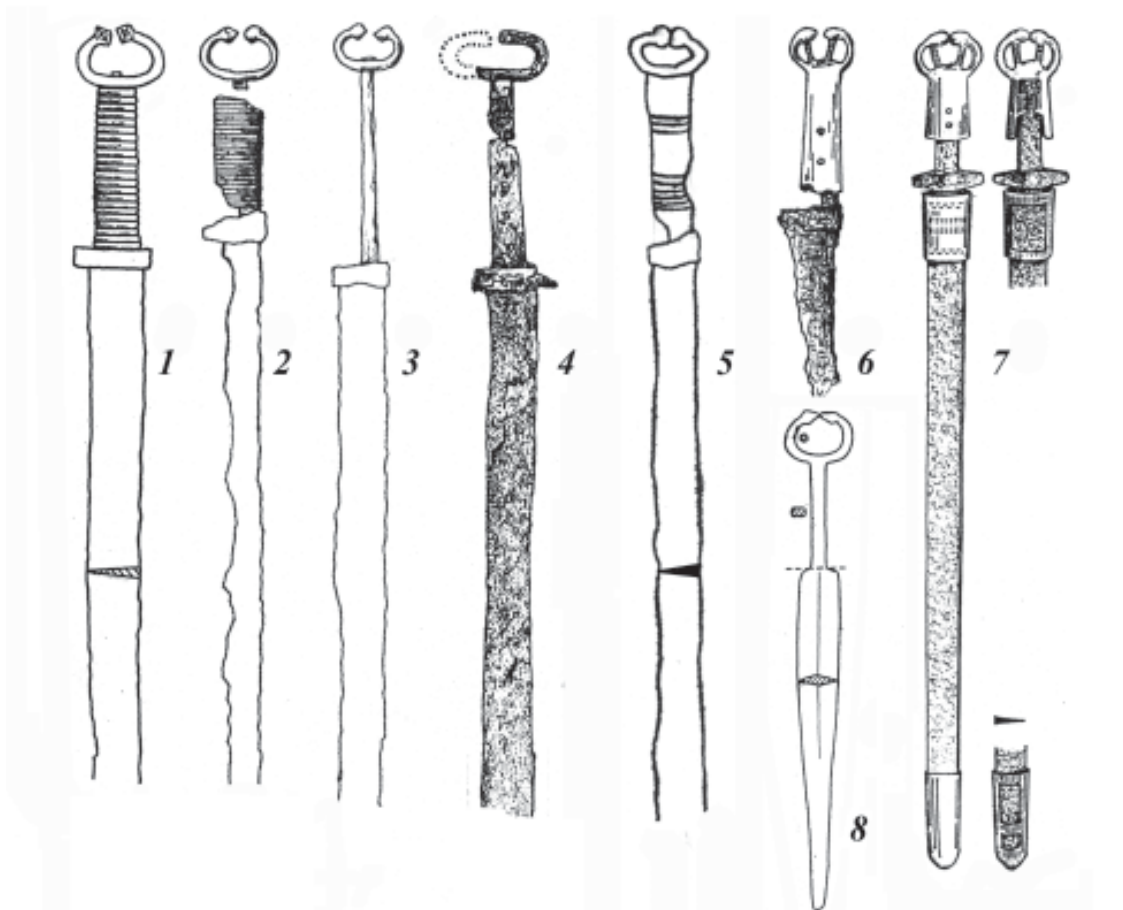
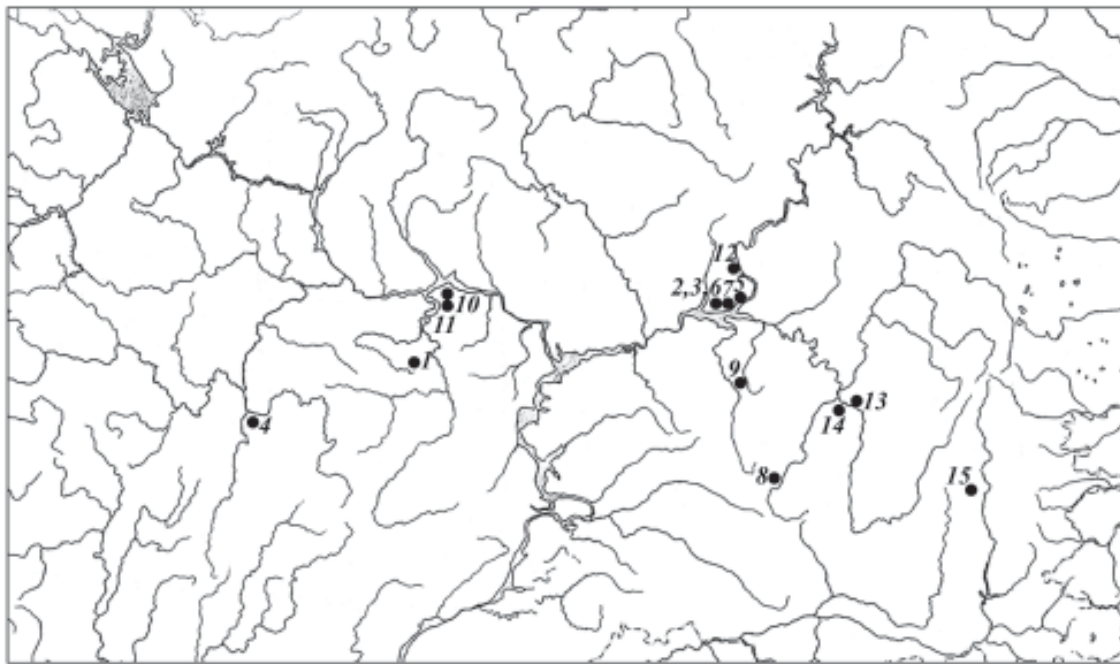

**Рис. 40.** Схема распространения палашей Волго-Уралья в памятниках раннего железного века.

1 – Андреевский курган; 2, 3, 6 – мог. Ныргында II; 4 – Кошибеевский мог.; 5 – Афонинский мог.; 7 – Чеганда II; 8 – Стерлитамакский; 9 – Камышлы-Тамакский мог.; 10 – Писеральский кург. мог.; 11 – Климкинский кург. мог.; 12 – Тарасовский мог.; 13 – Охлебининский мог.; 14 – кург. мог. Старые Кишки; 15 – Альмухаметовский кург. мог. (Масштаб не соблюден).

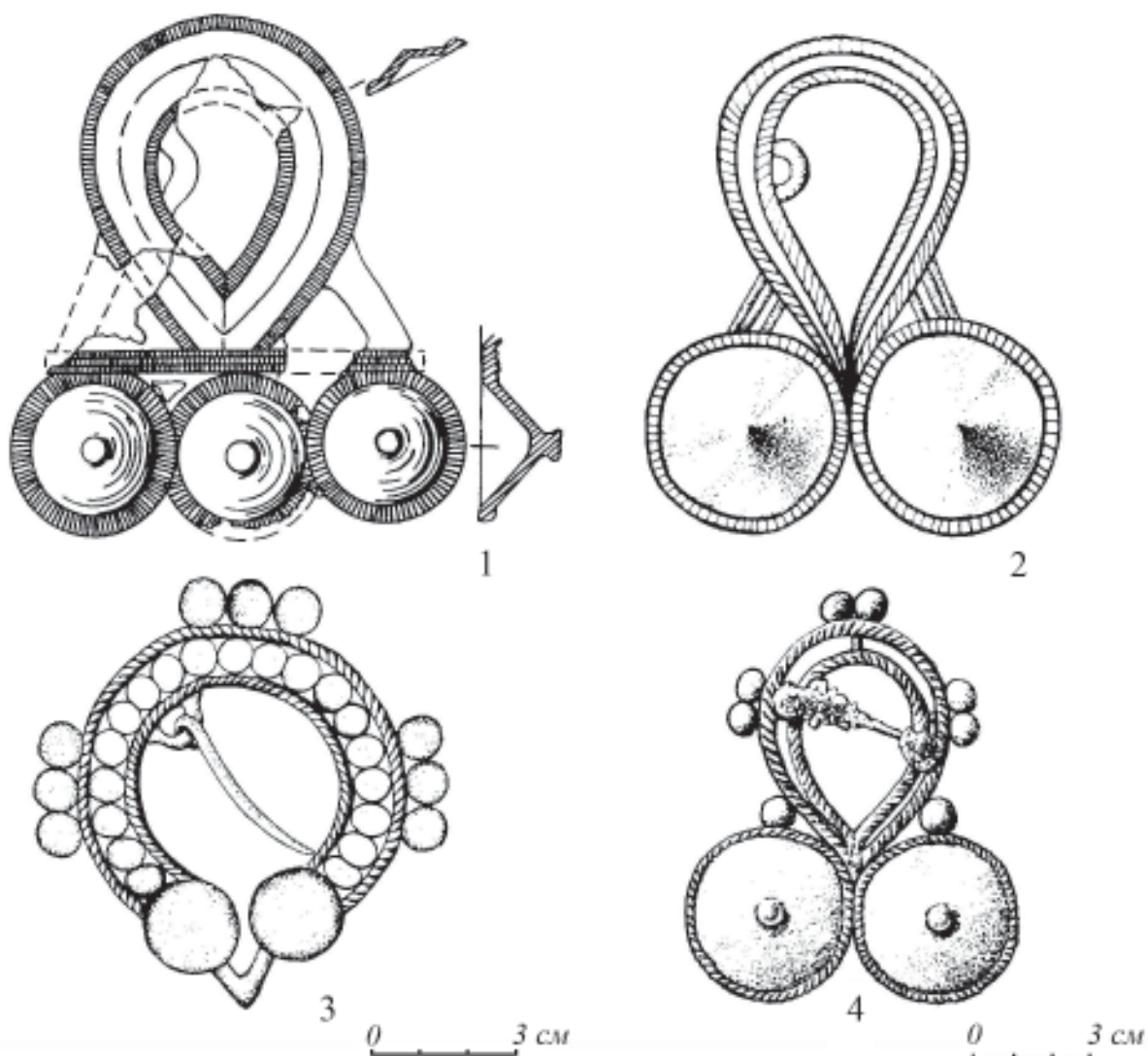

**Рис. 41.** Схема распространения ажурных литых застёжек с миндалевидной рамкой.  
 1 – Андреевка, погребение 39 (могила 38–39); 2 – п/м, Красноармейский район Республики Чувашия; 3 – п/м Цивильский район Республики Чувашия; 4 – III Кушулевский могильник (по Б.Б. Агееву, Н.А. Мажитову, 1986. Рис. 9-20).

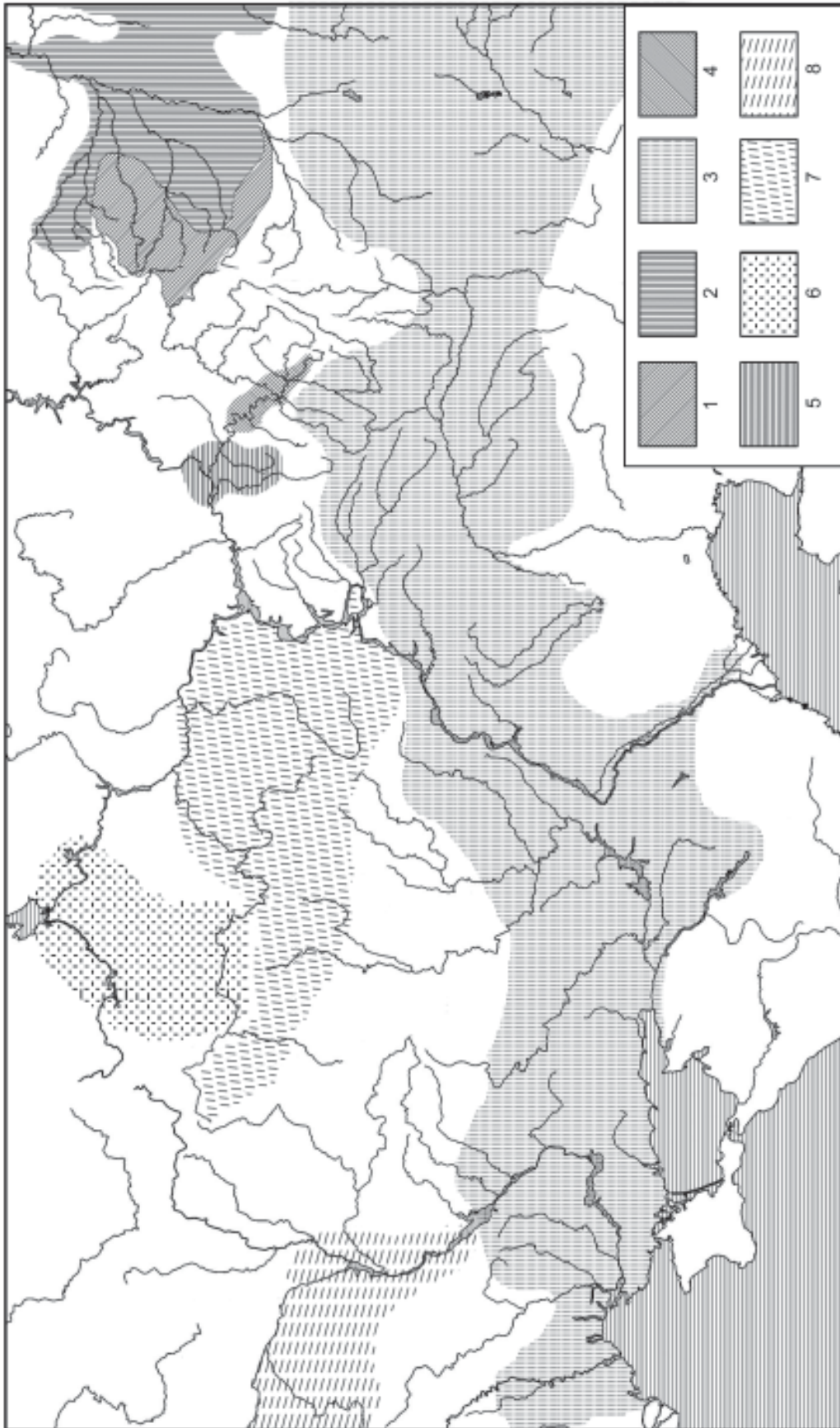

**Рис. 42.** Карта-схема археологической ситуации в Восточной Европе I–II вв. н. э.  
 1 – зона распространения гороховской культуры (по Магвеевой Н.П.); 2 – зона распространения памятников саргатской культуры Тоболо-Ишимья (по Коряковой Л.Н., Магвеевой Н.П.); 3 – зона распространения саргатских памятников (по Мошковой М.Г.); 4 – зона распространения памятников кара-абызской культуры (по Пшеничнюку А.Х.); 5 – зона распространения памятников дьяковской культуры (по Смирнову К.А.); 6 – зона распространения памятников зарубинецкой культуры (по Обломскому А.М.); 7 – зона распространения памятников городецкой культуры; 8 – зона распространения памятников зарубинецкой культуры (по Обломскому А.М.).

**V.V. Grishakov, S.E. Zubov**  
**THE ANDREEVKA BURIAL MOUND WITHIN SYSTEM OF ARCHAEOLOGICAL**  
**CULTURES OF THE EARLY IRON AGE OF EASTERN EUROPE**

## SUMMARY

The monograph deals with unique archaeological sites of Eastern Europe existed at the Terminal stage of the Early Iron Age. The Andreevka mound grave represents the most impressive site reflecting complex ethnic-cultural processes to be connected with unstable Eurasian historical environment during BC/AD transition and the Initial centuries AD.

This period has been characterized by valuable ethnic-cultural moving and therefore by outlining of new historical picture of Eastern Europe as well as formation of historical peoples in the Volga region.

Special attention of the researchers was attracted by the data obtained from excavations of the Andreevka and Staroardatovo burial mounds as well as the Piseraly and Klimkino ones. Thus the issues of ethnic history of the Volga region and neighbor territories during the Early Iron Age and the Early Middle Ages were arisen.

This type of the sites is used in different ethnic-cultural and chronological schemes for a long time by many native archaeologists. However data on these cemeteries have not obtained a precise scientific estimation yet.

The fact concerning population of the Middle Volga region left the Andreevka and the Staroardatovo kurgans were migrant is generally accepted. But different problems still discussed are following: Where did they come from? What region did their basic cultural formation

take place within? Which elements of another ethnic culture did they imbibe?

It is necessary to note that the migrants preferred as a rule to settle similar landscapes and climatic zones being more customary and convenient for economy managing. Appearance of these sites in forest-steppe province of Fore-Volga upland can testify migration of the population from close environment. Forest-steppe zone is considered by the researches to be «an original natural collector of necessary conditions for vitality where the migrations have been directed eventually» (Sinyuk, 1996. P.35).

Analysis of the Andreevka burial complexes (notice of chapter 1) reveals 45 true graves including 51 burials with one collective burial and three couple burials among them which have been studied by P.D. Stepanov. At least, four burial persons among 51 ones were fixed in submitted position.

30 male burials at a whole, among them 15 female and 6 indeterminate ones have been studied on the cemetery.

Besides three burial complexes remarkable for absolute absence of the skeletal remains have been singled by the authors out into separate group. These complexes give not the ground for definition of reliable burial (even plundered) but unconditionally connected with burial-obituary rite.

Moreover two ritual-sacrificial complexes must be singled out in form of separated human

skulls situated within upper part of filling of main warrior burials. Judging from all mentioned, here we are dealing with peculiarities of burial rite concerning ritual human sacrifice practiced in form of cutting the heads.

Within this file the finds of two upper jawbones with holes for hanging have been cut from human skulls. Single analogous find was made in the Kipchakovo I mound-ground burial place of the Early Pyany Bor Culture (Zubov, 2004. P.269–270, Fig.6). Here (within the burial 53) a ritual-sacrificial complex consisted of the human skull put on the chest of burial man.

Analysis of the material culture elements allows the authors date construction of central burial 25 by the middle of the First century AD. Accumulation of the other ground burials in our opinion proceeded for the third quarter of this century. Intrusive burials have been dated by last quarter of the First – beginning (may be, the first quarter) of the Second centuries AD.

Comprising burial rite and inventory of the Staroardatovo burial site with data on the Early Andreevka graves allows conclude about mound burial processing during the middle of the First century AD.

Now there are some points of view concerning origin of the Piseraly–Andreevka type and the Angreevka burial mound first of all. Researchers put forward an amount of the components to be able to form basis or to influence genesis the population had left such a bright sites. Practically all the researchers while representing ethnic-cultural characteristics of the Andreevka kurgan are operating mainly with 3 components: the Gorodets Culture, the Pyany Bor and the Sarmatian ones with different combinations of these ones.

According to P.D.Stepanov ethnic-cultural composition of the Andreevka kurgan consists of four components: the Gorodets, the Pyany Bor, the Sarmatian and the Ancient Mordva (Stepanov, 1964, 1980). V.I.Vikhlyaev being in accordance with P.D.Stepanov, at whole,

recognizes the base of the Andreevka kurgan population consisted of migrated nomads (Vikhlyaev, 1999). Alongside this the Gorodets and the Fore-Kama tribes are considered to be the slaves and dependent population (Vikhlyaev, 2000).

There are some opinions concerning formation of the Andreevka kurgan population on the Sarmatian-Pyany Bor basis (Arkhipov, 1976, Zeleneev, 1988, Grishakov, 1990).

K.A.Smirnov divided the Andreevka burials into two separate burial grounds left by different groups of population in different time (Smirnov, 1992). Ground burials, according to K.A.Smirnov, «were left by population accepted to a great extent the Sarmatian culture». And people have organized the intrusive burials could be connected with the Gorodets culture (Smirnov, 1992). G.I.Matveeva (1986) considered symbiosis of the Gorodets-Pyany Bor and the Przeworsk-Zarubintsy elements being in material culture of the Andreevka burial mound. A.Kh.Khalikov (1987) regarded the Pyany Bor component alongside the South Siberian one as taking part in formation of the Andreevka-Piseraly circle of the sites.

It is this hypothesis that allows the authors to pay close attention to the eastern sites of steppe-forest tribes of the Sargatka culture of the Fore-Urals and West Siberia (Moshkova, Gening, 1972; Mogil'nikov, 1992; Matveeva, 1994). The hypothesis of origination of the burial rite of the Andreevka and the Staroye Ardatovo kurgans from the Fore-Urals region has been by proposed the authors (Zubov, 1999; 2007c; Grishakov, 2002).

Ethnic-cultural schemes seem to be not approved and often declarative concerning the putting forward the Zarubintsy-Przeworsk component, the Pyany Bor and Sarmatian ones in the Andreevka kurgan data.

Strange character of population left the Andreevka-Staroye Ardatovo type of the sires is no doubtful. The authors have noted



repeatedly a double component character of data on the Andreevka burial mound. Leading role of the invader Fore-Urals component and secondary role of the aboriginal enslaved one are stressed.

Therefore special attention should be paid not only to funerary inventory but the elements of burial rite. The authors find the analogies for these ones in the Trans-Urals cultures (The Sargatka and the Gorokhovo ones) of the Early Iron Age.

Thus in our opinion the peculiarities of funeral rite of early burials of the Andreevka and the Staroye Ardatovo kurgans as well as a social stratification and gender-age characteristics of the burials allow to suppose invasion of the military group of the Trans-Urals population. Judging by whole data it is postulated that there were some such military «protuberances» of small groups of foreign population into the West Volga region. The Piseraly and the Klimkino mound burial sites situated in a distance about 100 km Northern-West gave a testimony for this point of view.

A «horizontal line» has been defined as historical and archaeological phenomenon by famous researcher M.B.Schukin. The sites belonged to the horizontal line are considered the cultures which «have not been taken place» (Schukin, 1986.P.26). He marked that «the sites of horizon lines are spread over great territory and not compact contrary to archaeological cultures. The first ones sometimes penetrate into another culture environment, amount of integrative types is not large and they involve comparatively narrow chronological intervals» (Schukin, 1986.P.26).

Especially these characteristics belong to the sites of the Andreevka–Staroye Ardatovo and the Piseraly–Klimkino type. The burials of the Andreevka and the Staroye Ardatovo kurgans have expressive military character. More than 60% of buried men in the Andreevka burial mound were supplied with weapon and

horse harness. Single burial in the Staroye Ardatovo kurgans was a warrior one. Mound burial rite seems to be absolutely foreign not only to autochthonal population of the Gorodets Culture no the nearest cultures – the Dyakovo to the North, the Zarubintsy to the West and the Pyany Bor to the East. In the South within steppe zone the mound burial rite was widely spread among the nomadic Sarmatians. But analysis of all available sources don't allow us connect the sites of the Andreevka-Staroye Ardatovo type and furthermore the Piseraly–Klimkino with Sarmatian world. The objects of Roman import testify only the contacts under the Sarmatian mediation.

Till recent time unique finds of jawbones cut from the humah skulls with holes for hanging in burial complexes of the Andreevka kurgans demonstrate clear connection with the Kipchakovo cemetery in the Western Fore-Urals where analogies have been found. Invading character of the Kipchakovo population left mound burials in the Low part of the Belaya river is not disputable. Forrest-steppe territory of the Trans-Urals is supposed to be a source of migrations on the ground of analogies in burial rite and total historical tendencies.

Another human jawbone have been cut out is made in the Ignatievskaya cave in the South Urals region. It is apparently connected with «a ritual related to the Early Iron Age» (Petrin, 1992. P.157).

At a transition from BC to AD Western part of the Volga region seems to be specific border territory. Owing to be rare settled this territory was probably invaded by military groups of the Ougres from the steppe-forest areas of the Trans-Urals region. This event was obviously taken place during the second half of the First century A.D. Character of the Andreevka kurgan burials allows to be confident to a great extent that there were three generations of buried people here. And what is more the burial rite of the first generation can be easy

connected with the same one of forest-steppe area of the Trans-Urals region whereas the burials of further generations seem to be simplified and «eroded» in there funeral rite and inventory. Thus a mixture process of strange and native population is fixed definitely enough.

The newcomers were melted away being not able reserve their own burial rite within a circle of foreign population with different ethnic-cultural traditions. But it was they who gave an impulse for formation of new traditions in material culture traced in subsequent complexes.

## СОДЕРЖАНИЕ

Предисловие (В.А.Иванов) .....	3
От авторов .....	5
Введение .....	7
Глава 1 Андреевский 1 курган .....	11
1.1. Общие сведения (заметки о составе и количестве погребенных) .....	11
1.2. Материальная культура .....	18
1.3. Погребальный обряд .....	32
1.4. Хронология погребальных комплексов .....	41
Глава 2 Андреевский 2 курган .....	54
Глава 3. Андреевское селище .....	57
Глава 4. Староардатовский I курган .....	62
Глава 5. Хозяйство и социальные отношения .....	66
Глава 6 Происхождение, этнокультурная и историческая интерпретация .....	70
Заключение .....	89
Приложение.	
Степанов П.Д. Дневник раскопок кургана № 1 у села Андреевки Ичалковского (бывш. Б.-Игнатовского) района Мордовской АССР в 1963–1964 гг. ....	95
Список сокращений .....	115
Список литературы .....	116
Иллюстрации .....	125
Summary .....	167

## CONTENTS

Foreword (V.A. Ivanov) .....	3
Preface .....	5
Introduction .....	7
Chapter I. The Andreevka I burial mound .....	11
1.2. Material culture .....	18
1.3. Burial rite .....	32
1.4. Chronology of the burial complexes .....	41
Chapter 2. The Andreevka 2 burial mound .....	54
Chapter 3. The Andreevka settlement .....	57
Chapter 4. The Staroye Ardatovo burial mound .....	62
Chapter 5. Economy and social relations .....	66
Chapter 6. Genesis, ethnic-cultural and historical interpretation .....	70
Conclusion .....	89
Appendix	
Stepanov P.D. Diary excavations of the burial mound № 1 at the Andreevka village of the Ichalkovo district, Mordovia ASSR in 1963-1964 .....	95
List of abbreviations .....	115
Bibliography .....	116
Illustrations .....	125
Summary .....	167

*Валерий Васильевич Гришаков*

*Сергей Эдгардович Зубов*

**Андреевский курган  
в системе археологических культур  
раннего железного века  
Восточной Европы**

*Научное издание*

Корректурa – Л.П. Агузарова  
Верстка и макет – Л.С. Кулакова  
Подписано в печать 00.00.2000 г.  
Формат 60x90<sup>1/8</sup>. Бумага офсетная.  
Усл. п. л. 21,7. Тираж 700 экз.

Отпечатано в множительном центре  
Института истории АН РТ  
г. Казань, Кремль, подъезд 5  
Тел.: (843) 292-95-68, 292-84-82