

Академия наук Республики Татарстан
Институт истории им. Ш. Марджани

АРХЕОЛОГИЯ ЕВРАЗИЙСКИХ СТЕПЕЙ

Выпуск 5

А.А. ЧИЖЕВСКИЙ

**ПОГРЕБАЛЬНЫЕ ПАМЯТНИКИ
НАСЕЛЕНИЯ ВОЛГО-КАМЬЯ
В ФИНАЛЕ БРОНЗОВОГО –
РАННЕМ ЖЕЛЕЗНОМ ВЕКАХ**

**(предананьинская и ананьинская
культурно-исторические области)**



ШКОЛА

Казань
2008

УДК 902/904
ББК 63.4(2)
Ч 59

Серия «Археология евразийских степей»

Выпуск 5

Утверждено к печати Ученым советом
Института истории им. Ш. Марджани АН РТ

Ответственный редактор:

кандидат исторических наук **С.В. Кузьминых** (Москва)

Редакционный совет серии:

Ситдиков Айрат Габитович (Казань) – сопредседатель, **Хузин Фаяз Шарипович** (Казань) – сопредседатель, **Артемьева Надежда Григорьевна** (Владивосток), **Афанасьев Геннадий Евгеньевич** (Москва), **Байпаков Карл Молдахметович** (Алматы, Казахстан), **Белорыбкин Геннадий Николаевич** (Пенза), **Боталов Сергей Геннадьевич** (Челябинск), **Волков Игорь Викторович** (Москва), **Гмыря Людмила Борисовна** (Махачкала), **Евглевский Александр Викторович** (Донецк, Украина), **Кляшторный Сергей Григорьевич** (С.-Петербург), **Кызласов Игорь Леонидович** (Москва), **Мухамадиев Азгар Гатауллович** (Казань), **Мыц Виктор Леонидович** (Симферополь, Украина), **Нарожный Евгений Иванович** (Армавир), **Овсянников Владимир Владиславович** (Уфа), **Рашев Рашо** (Шумен, Болгария), **Руденко Константин Александрович** (Казань), **Савинов Дмитрий Глебович** (С.Петербург), **Табалдиев Кубатбек Шакиевич** (Бишкек, Киргизия), **Татауров Сергей Филиппович** (Омск), **Тихонов Сергей Семенович** (Омск), **Тишкин Алексей Алексеевич** (Барнаул), **Фодор Иштван** (Будапешт, Венгрия), **Худяков Юлий Сергеевич** (Новосибирск).

Чижевский А.А.

Ч 59 Погребальные памятники населения Волго-Камья в финале бронзового – раннем железном веках: Предананьинская и ананьинская культурно-исторические области. – Казань: РИЦ «Школа», 2008. – 172 с.: ил.

ISBN 5-88846-046-x

ISBN 5-88846-046-x

© Чижевский А.А., 2008
© Институт истории АН РТ, 2008
© Оформление РИЦ «Школа», 2008

О КНИГЕ А.А. ЧИЖЕВСКОГО

В советской и российской археологии вплоть до 80-х гг. XX в. ананьинские древности рассматривались как монолитные, единокультурные. Однако в последние десятилетия прошлого столетия культурное единство ананьинского мира стало уже мифом. Полемика вокруг культурной и этнической принадлежности памятников раннего железного века Волго-Камья, активными участниками которой были А.Х. Халиков, В.Ф. Генинг, В.С. Патрушев, С.В. Кузьминых, В.А. Иванов, Л.И. Ашихмина, В.Н. Марков, В.В. Напольских, А.А. Чижевский и другие авторы, продемонстрировала всю сложность процессов культууроге́неза в ту эпоху. В данной связи назрела необходимость вновь – на современном уровне осмысления источниковедческой базы – обратиться к изучению базовых материалов ананьинской культурно-исторической области, археологическая изученность которых только на первый взгляд может считаться удовлетворительной. На самом же деле «магия» полуторавекового изучения ананьинских древностей скрывает критическое состояние проблематики, связанной с исследованием поселенческих и погребальных памятников ананьинского мира.

Исследование погребальных древностей предананьинской и ананьинской культурно-исторических областей, предпринятое А.А. Чижевским, является, на мой взгляд, новаторским, ломающим прежние стереотипы в оценке базовых материалов финала эпохи бронзы и раннего железного века Волго-Камья. Ранее – в работах А.М. Тальгрена, М.Г. Худякова, А.В. Збруевой, А.Х. Халикова и В.С. Патрушева – изучение погребальных памятников ананьинского мира ограничивалось характеристикой ряда нижнекамских могильников (раскопанных к тому же по преимуществу в конце XIX – начале XX в.), кратким обзором особенностей погребального обряда раннеананьинских некрополей и анализом отдельных, пусть и выдающихся могильников – Ананьинского, Зуевского, Луговского, Старшего Ахмыловского, Акозинского и др.

Новое осмысление источниковедческой базы с использованием единой методики обработки погребальных древностей позволило А.А. Чижевскому обратиться к обсуждению ряда насущных проблем археологии позднего бронзового и раннего железного веков Волго-Камья. В их числе – погребальная обрядность населения предананьинской (маклашеевской) области; погребальные памятники раннеананьинского (постмаклашеевского) населения Среднего Поволжья; погребальные древности культуры текстильной керамики (акозинской) Среднего Поволжья VIII–VI вв. до н.э.; погребальные памятники таежных районов Волго-Камья эпохи раннего железа (культуры шнуровой и гребенчато-шнуровой керамики); генезис и эволюция погребальной обрядности населения ананьинской культурно-исторической области.

В результате проведенного анализа А.А. Чижевскому удалось выявить культурные и хронологические различия между погребальными памятниками предананьинской и ананьинской культурно-исторических областей, а также реконструировать ту сферу погребальной обрядности, которая воплощается в сохранившихся материальных остатках. В книге показано, что практическая сфера погребально-поминальной обрядности археологических культур ананьинского мира не была однородной на всем протяжении их существования, что она развивалась и менялась с течением времени.

Один из важнейших выводов работы заключается в том, что «археологические культуры Волго-Камья эпохи раннего железа демонстрируют значительное своеобразие, которое позволяет считать их самостоятельными элементами ананьинской КИО». Исследование А.А. Чижевского дало дополнительные аргументы в пользу отстаиваемой мною и В.Н. Марковым гипотезы о сложении культур ананьинского мира из разных этнокультурных компонентов, связанных своими истоками с различными в культурном и этническом плане популяциями позднего бронзового века. Автор совершенно справедливо отмечает, что стержнем этно- и культурогенетических процессов в Волго-Камском регионе в раннем железном веке было взаимодействие лесостепной (постмаклашевской) культуры с культурами лесной зоны. Обширная область взаимодействия этих культур на севере и северо-востоке Европы как раз и позволяет нам очертить территориальные пределы ананьинского мира – разнокультурного и неоднородного в этническом плане образования.

Реконструированная А.А. Чижевским структура практической сферы погребального обряда культур предананьинской и ананьинской областей может рассматриваться лишь как первая ступень познания той сложной системы представлений, которая характеризует смерть и связанные с ней обычаи у населения Волго-Камья в раннем железном веке. В книге систематизирован и выявлен тот исходный материал, который позволит в дальнейшем реконструировать духовные представления народов Волго-Камья трехтысячелетней давности.

Книга А.А. Чижевского, безусловно, является заметным вкладом в изучение позднего бронзового и раннего железного веков Волго-Камья, и, надеюсь, с интересом будет встречена археологическим сообществом.

С.В. Кузьминых

ВВЕДЕНИЕ

Эпоха финальной бронзы и раннего железного века имеет огромное значение в изучении отдаленного прошлого современных народов. Именно в это время в результате сложных процессов этногенеза была заложена основа для оформления современной этнокультурной карты Евразии. Территорию Волго-Камья в конце II – первой пол. I тыс. до н.э. населяли племена, оставившие предананьинскую (ПАКИО) и ананьинскую культурно-исторические области (АКИО). Исследователи связывают их с той этнической основой, на базе которой сформировались многие народы финно-пермского и угорского мира. В последние годы АКИО стали делить на ряд независимых культур: постмаклашеевскую (Марков, 1988; Кузьминых, 2000а), аозинскую (Кузьминых, 1983), ананьинскую культуру шнуровой керамики (Марков, 1988) и ананьинскую культуру гребенчато-шнуровой керамики (Марков, 1988; Кузьминых, 2000а). В составе предананьинской КИО выделена маклашеевская культура и ряд ее вариантов, которые, особенно ерзовский, имеют тенденцию к выделению в особые культуры (Генинг, Совцова, 1967; Обыденнов, 1998).

Одной из самых сложных и малоисследованных проблем изучения ананьинской КИО является погребальный обряд. Исследователи единодушно считают, что погребальный обряд относится к одной из самых консервативных черт и поэтому может служить надежным индикатором археологической культуры (Артамонов, 1949, с.133). Таким образом, изучение погребальных памятников может способствовать выделению локальных особенностей погребального обряда или же, напротив, свидетельствовать об их унификации. Обширная и подчас труднодоступная информация, заложенная в погребальном памятнике, может быть получена лишь в результате системного анализа и выделения нескольких уровней изучения погребального обряда (Лебедев, 1976; Никитина, 1985; Смирнов, 1990; Мельник, 1993). Необходимо понимать, что погребение, зафиксированное археологическими методами, есть лишь часть погребального обряда, отраженная в материальных останках (Леонова, Смирнов, 1976, с.16-23).

Выделяются две сферы погребального обряда: идеологическая (духовная), представляющая совокупность религиозных представлений, связанных со смертью и организацией погребения умершего человека, и материальная (практическая). Причем идеологическая сфера делится на два уровня – семантический и процессуальный, и именно последний, как система предписаний, регламентирующих процесс захоронения, фиксируется в виде материальных остатков в практической сфере (Ольховский, 1993, с.85-86) и изучается археологически. По сути дела идет процесс анализа не самого погребального обряда, а элементов, составляющих погребальный памятник, и лишь на основе изучения погребального памятника с той или иной степенью вероятности можно приблизиться к реконструкции идеологического уровня, собственно погребальной обрядности. Наиболее полное и содержательное определение погребального обряда дано В.С. Ольховским: «Это совокупность стереотипно-символических (реальных, целесообразных, нормированных) действий, осуществляемых в соответствии с определенными нормами, несущими идеологическую нагрузку, в процессе подготовки и совершения захоронения» (Ольховский, 1993, с.85; 1995, с.88).

Кроме обрядов захоронения покойного, имеется целая группа обрядов поминовения усопшего, осуществляемых после захоронения. Поминальные обряды неразрывно связаны с погребальными и так же, как и последние, имеют два уровня: идеологический и практический, таким образом «связь погребального и поминального обрядов требует их совокупного изучения» (Ольховский, 1991, с.5).

Представленная работа анализирует погребальные памятники предананьинской (ПАКИО) и ананьинской культурно-исторических областей (АКИО) на базе материалов курганных и бескурганных могильников, часть из которых была исследована автором. Это могильники Мурзихинский I (IV) и II, Рысовский I и II.

Территорию, занимаемую носителями данных культурно-исторических областей, принято называть Волго-Камьем. Она включает обширные пространства южной тайги на Средней Каме, Вятке и Ветлуге (Кузьминых, 2000а, с.108), территории, покрытые хвойно-широколиственными лесами в Предкамье, и прилегающие области лесостепи в Закамье (до устья р. Белой по Каме и до устья р. Майна по Волге) (Ятайкин, Шаландина, 1975, табл.48 продолжение).

На рубеже II – первой пол. I тыс. до н.э. во время ксеротермической фазы суббореального периода климатические условия отличались засушливостью: высохли торфяники, происходило усиленное дюнообразование (Шнитников, 1957, с.262), на этом фоне и формировались культуры предананьинской КИО и АКИО. V–IV вв. до н.э. являются переходной эпохой от суббореального к субатлантическому периоду и характеризуются повышенной влажностью (Шнитников, 1957, с.263); это время прекращения существования АКИО.

Типология погребального обряда населения Волго-Камья XI–VI вв. до н.э. построена на разработках В.С. Ольховского (Ольховский, 1986, с.70-71; 1991. с.15). В соответствии с этой методикой структура погребальной обрядности маклашеевской, аозинской, постмаклашеевской, классической ананьинской культуры шнуровой керамики и ананьинской культуры гребенчато-шнуровой керамики была разделена на три уровня сложности: погребение, погребальный комплекс и погребальная группа, которые содержат семь групп элементов, описывающих погребальный обряд. В работе используется ряд определений, сформулированных В.С. Ольховским.¹

Автор выражает благодарность исследователям, предоставившим свои неопубликованные архивные материалы – Т.К. Ютиной, Бугрову, Е.П. Казакову, С.В. Кузьминых, В.Н. Маркову, С.Н. Коренюку, К.И. Корепанову.

¹ Определения и термины, используемые в работе приведены в списке терминов

Г Л А В А 1

ИСТОРИЯ ИЗУЧЕНИЯ ПРЕДАНАНЬИНСКОЙ И АНАНЬИНСКОЙ ПОГРЕБАЛЬНОЙ ОБРЯДНОСТИ

Изучение погребальной обрядности требует его рассмотрения с трех позиций: 1) динамики образования источниковой базы; 2) развития методики полевых исследований; 3) изменения подходов к исторической интерпретации, полученных материалов и систематизации погребальной обрядности (Никитина, 1985, с. 5).

Историографы, выделяют как минимум три периода развития археологии. Первый получил название «археология древностей» как период зарождения науки, период накопления материалов и обоснования возможности познания жизни древних народов по этим источникам. Второй – «культурархеология», когда многообразие источников достигло такой степени, что понадобилось разделение их на более дробные системы, жестко связанные между собой. Третий – «социоархеология», где во главу угла ставятся вопросы изучения материальных останков как остатков социумов и выявление закономерностей их развития (Генинг, Левченко, 1992, с. 4–7).

Этот же путь проделала и ананьинская археология. Первый период ограничен рамками 1858–1880 гг., когда исследовался один могильник; во второй период (с 1880 по 1930 гг.) увеличивается количество разведанных и раскопанных некрополей, выделяется ананьинская культура, однако методика полевых исследований и их публикация остаются на прежнем уровне; на третьем этапе – с 1930 г. по настоящее время, увеличивается качество полевых исследований и публикаций, рассматриваются вопросы социальной структуры ананьинского общества, в середине XX в. выделяется ананьинская культурно-историческая общность, а затем и область. Хронологические рамки этапов определялись подходами исследователей к изучению АКИО и связаны с этапными работами исследователей по данной проблематике.

Динамика образования источниковой базы

Начало научного изучения предананьинского и ананьинского погребального обряда связано с раскопками в 1858 г. Ананьинского могильника (Алабин, 1860). На некрополе было вскрыто 47 погребений и каменные сооружения. В дальнейшем, на протяжении 30 лет, могильник подвергался постоянным, но достаточно бессистемным раскопкам, его посещали П.И. Лерх, К.И. Невоструев, П.А. Пономарев, П.Д. Шестаков, Н.А. Толмачев и т.д. (Лерх, 1866; Невоструев, 1869; Шестаков, 1879; Пономарев, 1892; Tolmatschew, 1890; Толмачев, 1896; Нефедов, 1899). Материалы первых раскопок были опубликованы крайне неполно, а полевая документация не сохранилась. Исключением, пожалуй, является публикация П.А. Пономарева, где развернуто и достаточно полно описаны изученные им (Пономарев, 1892).

Начало второго этапа связано с 80 гг. XIX в., когда в Волго – Камье развернулись широкие полевые исследования А.А. Спицына и П.А. Пономарева, конец этапа связан с раскопками в 1927 г. В.Ф. Смолиным Морквашинского могильника (Збруева, 1952, с. 307; Кузьминых, 2004, с. 14). На этом этапе были раскопаны десять могильников, на которых вскрыто около 300 погребений.

К сожалению, результаты раскопок опубликованы в виде небольших заметок, и лишь материалы Маклашеевского II и Зуевского могильников даны в достаточно подробной форме (Худяков, 1930; 1933).

На третьем этапе (с 30-х гг. XX в., по настоящее время) происходят серьезные изменения в производстве археологических работ, резко повышается качество полевой документации, разрабатываются новые способы фиксации полевых наблюдений. Появляются первые монографические публикации, правда, еще дореволюционных материалов (Худяков, 1933). В эти же годы начинается научная деятельность А.В. Збруевой (Збруева, 1935; 1937). Увеличивается интерес к изучению этногенеза древних народов, и в связи с этим возникает необходимость в создании полноценной источниковой базы. Это способствовало проведению широких полевых исследований памятников предананьинского и ананьинского времени, в том числе и некрополей. С 1938 по 2001 год было открыто и обследовано 43 могильника, в которых вскрыто от 2 до 944 погребений.

Методика полевых исследований

Изучение развития методики полевых исследований дает возможность оценить точность фиксации деталей погребального обряда исследователями. П.В. Алабин, исследовавший Ананьинский могильник, не был профессиональным археологом, всю информацию о методике полевых исследований он получил от И.В. Шишкина, который к тому времени был хорошо знаком с существующими методиками по переписке с проф. К.И. Невоструевым (Невоструев, 1869; Сенникова, 1998). Все работы на могильнике проведены за один день: было вскрыто 47 костяков, инвентарь и человеческие кости складывались в корзины без графической фиксации (Алабин, 1860).

Полевая методика во времена П.В. Алабина была далека от совершенства. Работы велись траншейным способом без вскрытия широких площадей. Очертания могильных ям не фиксировались, истлевшие или обожженные костяки были определены исследователем как остатки трупосожжения. Самый крупный недостаток в работе А.П. Алабина – отсутствие документации и отчетности по раскопкам, что существенно затрудняет работу с его материалами.

На более высоком уровне осуществлены раскопки Ананьинского могильника П.А. Пономаревым, который тщательно фиксировал находки и даже производил стратиграфические наблюдения. Однако очертания могильных ям также не фиксировались. Сами работы вновь осуществлялись траншейным методом (Пономарев, 1892). Полевая документация П.А. Пономарева, к сожалению, не сохранилась, хотя и готовилась к публикации. Такая же полевая методика характерна и для других исследователей XIX в. (Смирнов, 1895; Нефедов, 1899; Штукенберг, 1901; Худяков, 1923). Таким образом, качество источников начального этапа изучения АКЮ (в первые 50 лет) таково, что не позволяет использовать их как полноценный источник.

В 90-е гг. XIX – начале XX в. в ананьинскую археологию приходят профессиональные археологи А.А. Спицын и В.А. Городцов (Городцов, 1914; Худяков, 1933). Работы на некрополях производятся теперь широкими площадями с графической фиксацией костяков и могильных ям. К сожалению, часть полевой документации А.А. Спицына была утрачена (раскопки Зуевского могильника), что в значительной степени уменьшает значение его работ.

Новый этап в изучении ананьинской культуры приходится на 30–50-е гг. XX века. В полевой методике происходят существенные изменения: фиксируются могильные ямы, даются подробные описания погребений и осуществляется фотофиксация. Устанавливается обязательная практика предоставления научных отчетов в контролирующие органы (ГАИМК, ИИМК, ИА АН СССР). Однако и в эти годы (вплоть до начала 80-х гг.) правилом оставалась неполная публикация комплексов некрополей, допускалось суммарное описание погребений. В целом ряде публикаций описанию деталей погребального обряда (конструкция ям, положение конечностей и самого костяка, включения в засыпь могильной ямы) не уделялось должного внимания. Часто описание погребального обряда подменялось описанием инвентаря.

В последние десятилетия качество полевых работ заметно улучшилось, отработана, в частно-

сти, методика раскопок таких сложных объектов, как «дома мертвых» и асинхронных погребений. Большая часть новых памятников введена в научный оборот (Патрушев, Халиков, 1982; Большов, 1988; Беговатов и др., 1993; Казаков, 1994; Коренюк, 2000б; Казаков, 2001 и др.). Но вновь следует отметить отсутствие интереса к деталям при описании погребального обряда.

Историческая интерпретация и систематизации погребальной обрядности

Проблемам исторической интерпретации и систематизации погребального обряда уделялось большое внимание с момента открытия Ананьинского могильника. Одной из первых идей была гипотеза П.В. Алабина о существовании трех обрядов погребения у населения, оставившего Ананьинский могильник (трупоположения, трупосожжения и частичного погребения). Все погребенные, как считал исследователь, были захоронены под курганной насыпью (Алабин, 1860, с. 90). Эту мысль развил Э. фон Эйхвальд, который считал, что все погребенные на Ананьинском могильнике были похоронены под курганом в один день (Eichwald von, 1860). Идею существования трех обрядов погребения и подкурганного захоронения у носителей ананьинской культуры поддерживали К.И. Невоструев, П.А. Пономарев и Ф.Д. Нефедов.

В это же время А.Ф. Лихачевым и П.А. Пономаревым были исследованы предананьинские могильники Маклашеевка I–II, где впервые были открыты настоящие подкурганные захоронения (Штукенберг, 1901; Худяков, 1930).

В начале 20-х гг. XX в. появляются работы, благодаря которым была выделена ананьинская культура (Тальгрэн, 1919; Худяков, 1923). Однако, в отличие от А.М. Тальгрэна, М.Г. Худяков видел в древностях Волго-Камья I тыс. до н.э. не одну культуру, а две. К первой, собственно ананьинской, он отнес все некрополи типа Ананьинского могильника, ко второй, костеносной, – городища (Худяков, 1923, с. 91). Первоначально М.Г. Худяков датировал Маклашеевский могильник эпохой ранней бронзы (1923, с. 84, 85), и лишь в более поздней работе он изменил точку зрения и отнес данный могильник «к ранней стадии ананьинской культуры» (Худяков, 1930, с. 14). Исследователь выделяет (уже в силу сложившейся традиции) три обряда погребения: трупосожжения, частичные погребения и трупоположения, причем отмечает, что большинство трупосожжений, выделенных П. В. Алабиным в Ананьинском могильнике, были на самом деле трупоположениями. Погребальный обряд ананьинской культуры эволюционировал, как предполагал исследователь, от трупоположений к трупосожжениям и частичным погребениям (Худяков, 1923, с. 108, 111, 113), а стелы, по его мнению, ставились непосредственно над могильной ямой.

Лишь на третьем этапе появляется работа, которая аргументировано, доказывает отсутствие полной кремации на Ананьинском могильнике и его бескурганный характер (Збруева, 1952, с. 116). Эти выводы были перенесены и на все известные в то время некрополи. Могильники типа Маклашеевки II были отнесены к самым ранним некрополям ананьинской культуры. На материалах восьми некрополей А.В. Збруева доказала наличие у носителей ананьинской культуры полных и частичных погребений. Поза погребенного специально не рассматривалась. Большое значение придавалось изучению поминальных обрядов, а погребения с каменными крепидами рассматривались как жертвенники (Збруева, 1952, с. 118). Именно благодаря исследованиям А.В. Збруевой было сформулировано определение ананьинской культуры как единой на всей территории современной АКЮ.

Существенным вкладом в ананьинскую археологию была дискуссия по ананьинскому вопросу 1964 г., которая состоялась в г. Перми. Здесь была сформулирована идея о том, что ананьинская культура не является культурой в полном смысле этого слова, слишком велика территория ее влияния, и правильнее ее рассматривать как культурно-историческую общность (Генинг, Совцова, 1967).

Отсутствие источниковой базы по ранним и переходным от бронзы к раннему железу могильникам вынудило археологов следующего поколения, и, прежде всего А.Х. Халикова, развернуть обширные полевые работы, в основном в низовьях Камы и Марийском Поволжье (Чижевский,

1999, с. 15–18). Это позволило ему связать ананьинскую культуру с культурами эпохи бронзы и рассматривать последний – маклашеевский – этап приказанской культуры как основу формирования собственно ананьинской культуры. Эволюция погребального обряда прослеживалась им в следующем виде: от курганного обряда и скорченных погребений на атабаевском этапе к бескурганым захоронениям и вытянутому положению умерших на поздней стадии маклашеевского этапа. Ориентировка погребенных, по Халикову, на маклашеевском этапе была головой к реке.

В ананьинской культуре А.Х. Халиков выделил девять локальных территориальных групп, которые, однако, считал возможным рассматривать в рамках единой культуры. Погребальный обряд, по Халикову, на всей территории распространения ананьинской культуры был одинаков и включал трупоположения, двухактные захоронения и кенотафы, которые совершались на грунтовых могильниках; при этом все погребения, как считал исследователь, были ориентированы ногами к реке. Одним из важнейших открытий А.Х. Халикова была находка большой серии каменных стел, которые он считал надгробными памятниками (Халиков, 1963, с. 185) Не менее значительным было и открытие «домов мертвых», истоки которых связывались с западным – «текстильным» миром.

Гипотезу о том, что ананьинские стелы являются надгробными памятниками, подверг критике Е.П. Казаков. Он заметил, что стелы Новомордовского и Тетюшского могильников были не надгробными памятниками, а являлись своеобразным сакральным центром некрополя, где производились определенные ритуалы, связанные непосредственно с «основным погребальным обрядом» (Казаков, 1977, с. 107).

В наиболее развернутом виде погребальная обрядность ананьинской культуры охарактеризована в трудах В.С. Патрушева на основании материалов исследованного им (совместно с А.Х. Халиковым) Старшего Ахмыловского могильника. Предложенная им классификация отражает общий уровень знаний о систематике погребальной обрядности в ананьинской археологии 60–80 гг. XX в. Однако обоснованной эту методику назвать трудно, поскольку рассмотрение погребального обряда ведется по ряду выделенных им признаков без учета их взаимодействия в единой системе и иерархической соподчиненности отдельных признаков относительно друг друга (Патрушев, 1984, с. 148).

Отсутствие четкой системы классификации погребального обряда повлекло за собой преувеличенное внимание к отдельным его составляющим и дробление их на большое количество вариантов (Патрушев, 1984, с. 150).

Значительный интерес представляют выводы В.С. Патрушева, которые подчеркивают своеобразие волжского региона, где фиксируются погребальные конструкции («дома мертвых», деревянные склепы), не встреченные на Каме (Патрушев, 1984, с. 156).

Наиболее интересные результаты исследователь получил при рассмотрении проблемы речной ориентации. Он отмечает, что именно так ориентировались погребения лишь камских могильников, но на волжских картина иная: 68,7% погребений не имеет речной ориентации, т.е. ориентировано параллельно реке или близко к этому. Выявленные локальные отличия исследователь объясняет смешением «ананьинского населения с другими этническими группами», в основном с племенами с сетчатой керамикой (Патрушев, 1984, с. 166), и делает попытку выделения т.н. ахмыловской культуры.

В 1977 г. С.В. Кузьминых предложил называть ананьинскую культурную общность культурно-исторической областью и выделил в ее составе два культурных пласта – ананьинский и аозинский (Кузьминых, 1983, с. 8, 157). Последнее предположение было подтверждено выделением двух очагов металлургии – ананьинского и аозинского.

Наблюдения в области погребального обряда базировались на изучении планиграфии Старшего Ахмыловского могильника, где, как было доказано исследователем, «не зафиксировано совместного нахождения КАН (ананьинские кельты) и КАМ (аозинско-меларские кельты), кроме трех спорных случаев (Кузьминых, 1983, с. 157).

Подтверждает это предположение и локализация погребений с кельтами этих двух групп – все они размещались обособленно друг от друга. В результате анализа погребального обряда С.В. Кузьминых выделил характерные культурные особенности ананьинского (кельты КАН, бронзовые прорезные наконечники копий) и аозинского (кельты КАМ, однолезвийные кинжалы, одиночные захоронения) населения Марийского Поволжья. Он пришел к выводу, что встречающиеся в могилах два типа кельтов являются племенными символами (Кузьминых, 1983, с. 158–167), связанными в первом случае с населением, оставившим ананьинскую, а во втором – текстильную керамику.

В 80-е гг. появилась новая концепция развития погребального обряда культур предананьинского времени (Ашихмина, 1985). Л.И. Ашихмина считала возможным говорить о биритуализме могильников эпохи финальной бронзы, который выражается в существовании у предананьинского населения вытянутых и скорченных погребений. Наличие разных положений костяка она объясняет синтезом черт луговской и маклашеевской культур, образовавших быргындинскую культуру. С этой точкой зрения не согласился автор этих строк и на основании данных радиоуглеродного анализа доказал, что скорченные и вытянутые погребения относятся к разным хронологическим горизонтам (Чижевский, 2002).

Работа В.Н. Маркова является той основой, на базе которой сформировалась современная концепция деления АКИО на ряд культур. Особый интерес вызывает предположение автора о том, что «почти все погребения ориентированы строго головой или ногами на поселение» (Марков, 1988, с. 34). Некоторые отклонения в ориентировке он объясняет также условиями смерти погребенного.

В.Н. Марковым на основании исследования керамики были выделены три керамических комплекса населения АКИО: с гребенчато-шнуровой керамикой (бассейн Вятки и Ветлуги), со сложнотрубовой керамикой (Среднее и Верхнее Прикамье) и постмаклашеевской керамикой Нижнего Прикамья (Марков, 1988). Эти комплексы в дальнейшем стали связываться с отдельными археологическими культурами.

В 80–90 гг. XX в. прочные позиции завоевывает старая идея о наличии у носителей ананьинской культуры обряда трупосожжения, так как появляются первые достоверные свидетельства существования полной кремации погребенных в могильниках Чувашии и Пермского Прикамья (Каховский, 1982; 1983; Коренюк, 1996; 1997). Наряду с этим в последние годы реанимируется гипотеза о единстве ананьинской культуры и отрицается ее более дробное деление (Коренюк, 2000, с. 68–73).

Некоторые итоги развития ананьинской археологии в XIX–XX вв. подвел С.В. Кузьминых. Он рассмотрел историю развития воззрений на ананьинскую культуру и динамику роста источниковой базы. Им уточнено понимание сущности АКИО и намечены ключевые проблемы, стоящие перед ананьинской археологией (Кузьминых, 2000а), и в частности связанные с изучением погребальной обрядности (погребальный обряд маклашеевской и постмаклашеевской культур, проблема их преемственности, выделение погребальных комплексов классического ананьина и археолого-этнических комплексов в погребальных памятниках АКИО) (Кузьминых, 2000а, с. 109).

Однако все рассмотренные выше интерпретации, по сути, не были результатом анализа самого погребального обряда. Они базировались на сопоставлении этнографических сведений и логических умозаключениях. Настало время углубленного изучения накопленного материала, основываясь на разработанных в последние десятилетия методиках анализа структуры погребального обряда, математической статистики и типологии, что я и попытаюсь сделать на страницах данной работы.

Г Л А В А 2

ПОГРЕБАЛЬНЫЕ ПАМЯТНИКИ МАКЛАШЕЕВСКОЙ КУЛЬТУРЫ XI – ПЕРВОЙ ПОЛОВИНЫ IX ВВ. ДО Н.Э.

На рубеже XI–X вв. до н.э. в финале бронзового века на территории Волго-Камья формируется огромное культурное объединение, которое исследователи предлагают называть предананьинской культурно-исторической общностью (ПАКИО) (Генинг, Совцова, 1967, рис. 2; Кузьминых, 1982, с. 22) или же маклашеевской культурой (Обыденнов, 1988, с. 44; Казаков, Рафикова, 1999, с. 22). Впрочем, некоторые исследователи видят в ПАКИО несколько родственных культур (Ашихмина, 1985, с. 4).

Один из ведущих исследователей эпохи финальной бронзы Волго-Уралья М.Ф. Обыденнов выделяет пять вариантов маклашеевской культуры (Обыденнов, 1998, с. 45–72). К сожалению, территории распространения этих вариантов исследованы неодинаково, и развернутую характеристику погребального обряда можно дать лишь для основного – маклашеевского варианта маклашеевской культуры, где сосредоточены почти все могильники, исключая Урнякский (Сальников, 1967, с. 382; Обыденнов, 1998, с. 57). Поэтому в дальнейшем я буду называть это объединение маклашеевской культурой.

Происхождение маклашеевской (курмантауской) керамики исследователи все чаще связывают с кругом памятников ирменского и сузгун-ирменского круга (Членова, 1981, с. 4–42; 1994, с. 89). Свидетельством миграции ирменских или же предирменских групп в Волго-Камье является Рождественский могильник, обоснованно относимый к ирменской культуре (Членова, 1981, с. 17–29; Казаков, 1996, с. 3–5).

Другой точки зрения придерживается В.А. Иванов. На основании анализа межовских и курмантауских материалов он пришел к выводу о формировании курмантауской (маклашеевской) культуры на базе переходных межовско-курмантаусских (маклашеевских) памятников Нижней Белой (Иванов, 1976).

В последние годы появилась и третья точка зрения о формировании маклашеевской культуры на основе взаимодействия «текстильного» и андроновидного компонентов [Кузьминых, 2000, с. 37], которая была поддержана мной (Чижевский, 2007, с. 173–176).

Границы области распространения маклашеевской культуры в настоящее время хорошо очерчиваются. На западе она ограничивается р. Ветлугой, на севере доходит до Средней Камы в районе г. Перми, восточные пределы культуры достигают р. Белой в ее уфимском течении. Южная граница проходит по Ульяновскому Поволжью в низовьях р. Большой Черемшан и Сок (Халиков, 1980, Карта №5).

Широкие разведочные исследования, проведенные в 50–80 гг. XX века, выявили около 180 памятников (поселений, могильников, местонахождений), относящихся к маклашеевской культуре. Однако в данном исследовании могильники и погребения, по которым нет полной информации (Дербешкинское погребение, Морквашинский м-к, погр. 1), для анализа не использовались.

Маклашеевские некрополи располагались по берегам крупных рек Волги и Камы, а также на

их притоках. Территориально они разделены на две большие группы (рис. 1). К первой – юго-западной – относится 13 могильников (Тетюшский, Маклашеевский I, Маклашеевский II, Маклашеевский III, Полянский I, Полянский II, Новомордовский III, Новомордовский V, Новомордовский VIII, Девичий Городок IV, Измерский VII, Березовогривский II, Мурзихинский II). Эта группа расположена в низовьях Камы в месте ее впадения в Волгу и на участке Волги, примерно до границы Республики Татарстан с Ульяновской областью. Вторая – северо-восточная группа – представлена 4 могильниками (Луговской курганный, Кумысский, Ильичевский, Дербешкинское погребение). Она занимает район Нижней Камы от границы с Башкирией до г. Набережные Челны. Одно погребение, зафиксированное в Морквашинском могильнике, территориально не принадлежит ни к первой, ни ко второй группам, а занимает крайнюю западную окраину маклашеевского варианта маклашеевской культуры. Два погребения из Урнякского могильника относятся к Курмантаускому варианту маклашеевской культуры и находятся на крайнем востоке ее территории.

Большая часть маклашеевских могильников располагается на краю надлуговых террас, часто довольно высоких, и лишь в отдельных случаях некрополи выявлены на коренном берегу. Как правило, могильники занимают только верхнюю площадку террасы, не спускаясь на ее склоны. Следует отметить, что наиболее поздние памятники, Морквашинский и Тетюшский могильники, занимают наиболее высокую позицию относительно реки по сравнению с остальными некрополями.

Погребальные сооружения. Погребальное сооружение – важнейший элемент погребального комплекса, предназначенный для отделения покойного от мира живых (Ван Генеп, 1999, с. 149). К тому же это наиболее устойчивый к природным и антропогенным воздействиям компонент, который в отличие от надмогильных сооружений удается проследить почти во всех случаях.

На формирование конструкции погребального сооружения в свою очередь оказывают существенное влияние религиозные представления и природная среда (Ольховский, 1991, с. 16). Таким образом, изучение эволюции погребального сооружения позволяет проследить развитие религиозных представлений и изменение этнической карты изучаемой территории.

По конструкции и материалам выделено два вида погребальных сооружений маклашеевской культуры: 1) ямы и 2) ямы с отдельными камнями обкладки стенок (рис. 2). Виды в свою очередь разделены на типы (по отношению длины могильной ямы к ширине) и варианты – по поперечному сечению стенок.

Ямы. На территории маклашеевской культуры отмечено 232 захоронения и жертвенных комплекса, информацию по погребальному обряду которых удалось получить в полном объеме. 136 из них поддаются классификации. Вид и тип остальных неясен из-за отсутствия признаков сооружения или же его поврежденности. Яма является преобладающим видом погребального сооружения (99% из числа поддающихся классификации). Могильные ямы подразделяются на 3 типа.

Ямы 1 типа (рис. 2, 1) наиболее многочисленны (89%). Отношение длины и ширины у них составляет от 1,4:1 до 3,4:1 (Ольховский, 1991, с. 17). Могильные ямы этого типа имеют форму овала (35), полуовала (16)² и подпрямоугольника (67). Стенки ям чаще всего отвесные, дно плоское. Лишь изредка стенки наклонены внутрь или наружу. Длина ям варьируется от 1 до 3 м, ширина от 0,4 до 2,18 м, глубина от 0,3 до 1,6 м. Расчет коэффициента корреляции (Федоров-Давыдов, 1987, 79–84, 87, 97, 126, 131, 165, 175–178, 180) для 35 погребенных, у которых был определен возраст и размеры могильной ямы, выявил зависимость между возрастом и длиной могилы с доверительным уровнем 0,95 и составил значение 0,335083. У детей и подростков ямы были меньше, чем у взрослых. Размеры ям зависели также от количества погребенных. Эта зависимость наблюдается между количеством умерших и шириной могилы (коэффициент корреляции в этом случае составляет 0,501625 для 84 погребений при доверительном уровне 0,95), в то время как

² В данном случае полуовалом называется такая форма могильной ямы, при которой одно из ее окончаний имеет овальную форму, а другое подчетырехугольную.

длина могилы оставалась прежней, в отличие от ананьинского времени, когда для большего количества погребенных яму, в некоторых случаях, не только расширили, но и удлиняли.

Влияние социального статуса на размеры могильной ямы проследить не представляется возможным из-за ограниченности набора погребального инвентаря в маклашеевских погребениях. Тем не менее, зафиксировано 19 одиночных погребений, в которых длина значительно превышала рост человека и составляла от 208 до 300 см. Погребения эти по инвентарю ничем не отличались от остальных. Вероятно, в данном случае мы имеем дело с традицией погребения людей, занимающих особое положение в обществе.

Ямы I типа по поперечному сечению стенок и дна делятся на 4 варианта.

Ямы варианта 1. В профиле подпрямоугольны или же трапециевидны. Дно плоское или вогнутое. Ямы этого варианта составляют 92,6% от могильных ям I типа. К этому варианту относятся 23 из 25 ям длиной более 2 метров.

Ямы варианта 2 (1,6% могильных ям I типа) имеют вдоль одной из стенок ступеньку шириной 0,15 м, занимающую не более 1/3 общей длины могилы. Длина их – от 236 до 190 см, ширина – от 110 до 80 см. Назначение ступеньки (заплечика) непонятно. Во всяком случае, она не использовалась для размещения инвентаря. А.И. Тереножкин в «киммерийских» погребениях отмечает случаи использования подобных ступенек в качестве опоры для деревянного перекрытия ямы (Тереножкин., 1976, с. 60–61). Аналогии погребениям 2-го варианта прослеживаются в материалах эпохи бронзы степного Поднепровья и в Подонье (Марина и др., 1982 с. 16, рис. 1, 13; Рябова, 1983, с. 110, рис. 5,1).

Ямы варианта 3 (2,5% могильных ям I типа) имеют вдоль длинных стенок 2 заплечика шириной от 0,2 до 0,4 м. По мнению исследователей, подобные заплечики используются как конструктивная деталь погребального сооружения (Ольховский, 1991, с. 210). Скорее всего, на них покоилось перекрытие. Все погребения выявлены на Мурзихинском II могильнике.

Ямы варианта 4 (3,3% могильных ям I типа) отличаются наличием заплечиков по периметру или же по трем стенкам. Ступеньки по бокам также служили (как и у ям 3 варианта) опорой для перекрытия. В одном случае над заплечиком найден глиняный сосуд (Мурзихинский II могильник погр.200).

Ямы II типа составляют 5% (7) погребений (рис. 2, 2). Они выявлены на 5 могильниках. Могильные ямы имеют круглую (1) и подчетыреугольную (5) формы. Отношение длины и ширины от 1,3:1 и меньше. Размеры ям (260–170 см длина и 175–130 см ширина) несколько больше, чем средние размеры ям I типа.

Все ямы II типа представляют собой простые могильные ямы с отвесными или же немного наклоненными стенками без заплечиков и потому имеют широкие аналогии. Отмечены они в могильниках абашевской и андроновской культур на Урале и в Сибири (Хлобыстина, 1973, с. 51; Пряхин А.Д., 1976, с. 18), а также в некрополях срубного и белозерского времени и др. (Ратнер, 1965, с. 37).

Ямы III типа представлены 6% (8) погребений (рис. 2, 3). Это узкие грунтовые ямы-траншеи длиной от 210 до 160 см и шириной от 75 до 45 см (длина их превышает ширину как минимум в 3,5 раза и более) в основном подпрямоугольной (5) и овальной (3) формы, без заплечиков. Они найдены на трех могильниках: двух некрополях юго-западной группы (V Новомордовский, II Мурзихинский) и одном могильнике северо-восточной группы (Луговской курганный могильник). Все ямы этого типа представляют собой простые грунтовые ямы без заплечиков. Аналогий, синхронных могильникам маклашеевского времени, не зафиксировано.

Особенности устройства ям. К сожалению, сохранность большинства ям такова, что проследить наличие перекрытий над могилами практически не представляется возможным. Среди маклашеевских погребений такой редкой удачей оказалось погр.4 Кумысского могильника, где над могильной ямой был сооружен накат из бревен, который поддерживался деревянными столбами (Генинг, Старостин, 1972, с. 99).

Умерших укладывали непосредственно на грунт, подстил не был зафиксирован ни разу.

В 6 могильных ямах I (5) и II (1) типов выявлены ниши – выемки в стенках погребений выше их дна. Во всех случаях они не содержали инвентаря, и их назначение неясно.

Ямы с отдельными камнями обкладки стенок (рис. 2, 4). Отличаются от обычных ям применением камней для укрепления стенок могилы. К этому виду погребальных сооружений относится единственное погребение (№ 2 кургана 2) из Луговского могильника (Халиков, 1969, с. 318; 1980, табл. 10). Погребение имеет подчетырехугольную в плане яму и средние размеры 180 г 100 см. Вдоль одной из длинных стенок выявлены две известняковые плиты 40 г 25 см и 25 г 20 см, которые лежали в изголовье и ногах одного из погребенных. Перекрытие, так же как и у обычных ям, отсутствует.

Аналогии подобному виду погребений прослеживаются на памятниках карасукской культуры Сибири (Членова, 1963, табл. 11), на Кавказе в могильниках финального этапа бронзового века (Круглов, 1958, с. 120; Техов, 1977, с. 16–67), в некрополях абашевской культуры (Пряхин, 1976, с. 18).

Останки погребенных. В погребениях маклашеевского времени выявлены представители всех возрастных групп и полов. Определено 47 костяков мужчин, 45 женщин и 34 ребенка. Почти все погребения (225) совершены по обряду ингумации, и только в двух случаях можно говорить о частичной кремации умерших (погр. 9 Новомордовского V и погр. 6 Кумысского могильников), которая произошла в результате обжигания могильной ямы и погребального сооружения (Генин, Старостин, 1972, с. 87–104; Халиков, 1980, табл. 13).

В 9 случаях выявлены вторичные захоронения (Кумысский и Мурзихинский II могильники) или двухактные (как их предлагал называть А.Х. Халиков) погребения. В этом случае умерших после смерти оставляли на поверхности, где происходило разложение трупа до момента отделения сухожилий от костей, лишь после этого кости собирали и помещали в могильную яму (Халиков, 1977, с. 99). В настоящее время можно выделить два типа вторичных погребений.

Первый тип (рис. 3, 1). У человека надрезали сухожилия на больших суставах и помещали в могилу с конечностями, сложенными в положении, обратном естественному (3). В этом случае умершего, вероятно, хоронили сразу же. Все погребенные, похороненные по этому обряду, выявлены на Мурзихинском II могильнике (погр. 223, 227). Возможно, здесь мы сталкиваемся с имитацией обряда вторичного погребения.

Второй тип (рис. 3, 2, 3). Кости умершего человека складывали кучкой в определенном порядке (6). Вначале помещался позвоночник и ребра, параллельно им выкладывали кости рук, тазовые кости клали ниже позвоночника и на них укладывали кости ног. На верхнюю часть позвоночника помещали череп. Таким образом, здесь все же соблюдался принцип размещения костей, приближенный к их естественному положению.

Аналогии обряду вторичного погребения прослеживаются очень широко как хронологически, так и территориально. Одни из самых древних погребений такого типа найдены на Володарской стоянке волосовской культуры (Халиков, 1977, с. 99), зафиксированы они и у непосредственных предшественников маклашеевской культуры. Так, на Луговской II стоянке обнаружено коллективное погребение, состоящее из вторичных захоронений (Збруева, 1960, с. 12, 13, 24). Однако в отличие маклашеевских могил, кости человека везде размещены бессистемно.

Значение этого обряда до конца непонятно. А.Х. Халиков видел в этих захоронениях погребения людей, умерших не своей смертью, или убийц (Халиков, 1977, с. 100). На мой взгляд, это более сложное явление, объяснить которое можно попытаться, привлекая для сравнения – постмаклашеевские погребения.

Наиболее массовыми в маклашеевское время были одиночные погребения (179). Кенотафы (1) парные (22) и коллективные (24) встречаются значительно реже. Причем вторичные погребения также могли быть одиночными (4), парными (1) и коллективными (1). Парные погребения представлены погребениями мужчины и женщины, двух мужчин и погребениями взрослого и ребенка; а коллективные – погребениями взрослых и детей, мужчин и женщин. Все они сопровождаются

небогатым инвентарем, что свидетельствует об одинаковом социальном положении погребенных. Встречаются и смешанные погребения, отдельные костяки которых захоронены как одноактные погребения, а другие как двухактные (Мурзихинский II могильник, погр.38).

Позу погребенных удалось проследить у 294 костяков. Абсолютно преобладающими являются вытянутые на спине погребения – 288. В 6 случаях погребенные лежали на боку вытянуто или с немного согнутыми ногами (Кумысский, погр. 4, 11, Ильичевский, погр.1; V Новомордовский, погр.5; Тетюшский, погр.135).

Можно предположить, что обряд погребения на боку является рецидивом более раннего мезоэпохического времени или же обязан своим появлением взаимодействию со степным позднесрубным или же лесостепным андронидным населением, сохранившим подобную позу погребенных (Лесков, 1975а, с. 8–11; Лесков, 1975б; Казаков, 1979, с. 145; Халиков, 1980, с. 24–25, табл. 8; Дворниченко, 1982, с. 63; Дворниченко, Кореняко, 1989, с. 149–150с. 20–25; Отрощенко, 1989, с. 111–112; Лукьяшко, 1999, с. 129, рис. 19, 20, и т.д.).

Руки погребенных, лежавших на боку, размещались в области таза. Положение верхних конечностей у погребенных на спине удалось зафиксировать в 159 случаях. Преобладают вытянутые вдоль тела руки (89), но встречаются также случаи, когда одна или обе руки помещались в районе таза (60).

Ориентировка была установлена для 224 погребений. Головой на запад было ориентировано 27 погребенных, северо-запад – 24, север – 12, северо-восток – 26, восток – 5, юго-восток – 19, юг – 22, юго-запад – 89. В четырех погребениях были зафиксированы костяки с разной ориентацией. Обобщая эти данные, можно сказать, что для маклашеевской культуры не характерна устойчивая ориентировка умерших относительно сторон света. Можно отметить лишь, что направление на восток (с отклонениями к северо-востоку и юго-востоку) пользовалось меньшей популярностью, чем западное.

Еще А.А. Спицин предложил оценивать ориентировку погребенных в эпоху раннего железного века Волго-Камья с учетом расположения реки (Збруева, 1952, с. 114). А.Х. Халиков, используя ту же методику в отношении памятников эпохи финальной бронзы, (Халиков, 1969, с. 302), отмечал, что для маклашеевцев характерна устойчивая традиция погребения людей головой к реке. Прделав подобную работу на значительно возросшем к настоящему времени материале, я получил следующие данные: 3% погребений расположены параллельно реке, 44% головой к реке, 52% ногами, и в 2% погребений (коллективные), ориентировки были разнонаправленными. Причем в ряде могильников (Девичий Городок IV, Мурзихинский II и т.д.) есть случаи ориентировок, как головой, так и ногами к реке (Казаков, 2001; 2001а, рис. 13).

Погребальный инвентарь. По представлениям финно-угорских и финно-пермских народов, душа после помещения умершего в могилу продолжала жить на ином свете так же, как и на этом, и поэтому нуждалась в вещах, которые служили человеку при жизни (Смирнов, 1890, с. 184–185; Емельянов, 1921, с. 6–9; Маркелов, 1931, с. 279; Карьялайнен, 1994, т.1, с. 81–82; Ван Генеп, 1999, с. 138, 148, 149).

59% погребений составляют погребения с инвентарем. Понятие «инвентарь» включает в себя предметы искусственного и естественного происхождения, специально помещенные в погребальное сооружение (Ольховский, 1991, с. 58). В погребениях маклашеевского времени отмечено 36 категорий вещей, из которых 30 встречены по два и более раз.

Орудия труда найдены в 13% погребений. К ним относится 7 категорий инвентаря. Чаще всего встречаются бронзовые и каменные ножи, они обнаружены в 13 погребениях. В коллективных погребениях нередко случаи находок 2–3 ножей, по одному ножу у каждого человека (рис. 4, 11). Немного реже (11 погребений) находки проколов (рис. 4, 14), причем встречаются погребения с 5 проколками на одном костяке. Чаще всего они изготавливались из кости и бронзы. В погребении 199 Мурзихинского II могильника выявлена проковка из железа. Это единственное пока свидетельство первого проникновения изделий из железа в эпоху финальной бронзы – в среду

маклашеевских племен. Орудия типа тесел из камня и кости встречены в двух погребениях. Очень редки находки оселков (1). Два раза встречены орудия для ловли рыбы: медный крючок и костяной гарпун. Интересно размещение орудий труда в могилах. Ножи всегда помещались в район пояса, как слева, так и справа. По-видимому, они были закреплены на поясе в специальных ножнах. Проколки и тесла располагались в районе черепа, здесь же помещались крючки и гарпуны. Ложила отмечены как у ног, так и у головы.

Оружие в погребениях встречается редко. Предметы вооружения найдены в 4% (9) могильных ям. К ним относится 4 категории инвентаря.

1) Наконечники стрел из кости найдены в двух погребениях. Судя по находкам из подъемного материала, наконечники стрел были и бронзовыми (рис. 4,8).

2) Наконечники копий, которые изготавливались из камня (рис. 4,1) и бронзы (рис. 4, 19, 21), встречаются чаще всего: они обнаружены в 5 погребениях.

3) Булавы каменные (рис. 4, 7) и 4) кельты бронзовые зафиксированы по два раза (рис. 4, 10, 22).

Анализ размещения предметов вооружения выявил следующее: в изголовье чаще всего размещались копья (3), иногда кельты (1), в районе пояса отмечены стрелы (2), копья (2), кельты (1) и булавы (2). Вероятно, такое размещение связано с тремя факторами. Первый: вещи помещались на тело погребенного так, как они носились при жизни. Копья размещались вдоль тела, булавы и кельты подвешивали на поясе, наконечники стрел в колчане также помещали у пояса. Второй: вещи клали в могилу в поломанном виде. Это, прежде всего, наконечники копий без древков, лежавшие острием к ногам. Третий: имитировалось размещение предмета во время его использования. Кельт помещался у головы погребенного, рукоять вкладывалась в руку.

К предметам быта относится три категории инвентаря. Огнива найдены в 16% погребений (36). Они представляют собой остатки трута и кремни. Часто в могилу помещали или то, или другое. В большинстве случаев кремни изготавливались специально для огнива, но иногда для этой цели применялись пришедшие в негодность кремневые орудия (скребки, стрелы и т.д.). Терочники встречаются крайне редко (1). Астрагалы найдены в 6 погребениях. В четырех из них были погребены дети в возрасте 8–9 лет, их сопровождало по одному (3) или по два астрагала (1). В двух погребениях астрагалы сопровождали взрослых людей. Они имеются в инвентаре трех костяков. Количество экземпляров здесь значительно выше, от 4 до 11.

5 категорий украшения обнаружены в 24% (56) погребений. Серьги и височные кольца – наиболее представительные категории. Височные кольца зафиксированы в 36 погребениях (рис. 4,6). Они размещались в области черепа парами или по одному и изготовлены из меди и серебра.

Височные подвески найдены в 23 погребениях. Они представлены «очковидными» подвесками (Чижевский, 1999, с. 16–18) и подвесками в виде спирали (рис. 4,2). Подвески фиксируются в районе черепа. Они также размещались либо парами, либо по одной. Нередко сочетание височных подвесок с серьгами, а в одном случае «очковидная» подвеска была закреплена на височном кольце. Все «очковидные» подвески (рис. 4, 13, 18, 20) и большая часть спиральных подвесок изготовлены из меди, но есть и примеры плакировки золотом на медных спиральных подвесках.

Оригинальна височная подвеска из погр.166 Мурзихинского II могильника. Она представляет собой согнутое из медной пластины украшение с расширением в средней части и загнутыми концами. Аналогии ей прослеживаются в материалах погр.1 Балымского (Больше-Отарского I) могильника (Калинин, Халиков, 1954, с. 206–207, рис. 27,3).

Сложные составные украшения в виде 2–4 рядов медных обоймиц (рис. 4,16), размещенные на груди и шее, получили условное название «пекторали». Они обнаружены в четырех погребениях Мурзихинского II могильника. К нагрудным украшениям относится плоская серповидная гривна из бронзы, обнаруженная в могильнике Девичий Городок IV (Казаков Е.П., 2001, с. 4; 2001а., рис. 13). Аналогии ей прослеживаются среди подъемного материала II Мурзихинского могильника (Беговатов, Марков, 1992, рис. 16).

Ожерелья отмечены в 4 погребениях. Они представлены бусами из стекла (II Полянский могильник погр.3), кости (погр. 11 Кумысского и погр. 3 II Полянского могильников) и медными пронизками (рис. 4,15) (Маклашеевский II погр.4, Полянский II погр.17, Девичий Городок погр.14). Бронзовые дровые браслеты найдены в двух погребениях. Они зафиксированы как парой (Мурзихинский II погр.35), так и в одном экземпляре (II Березовогривский погр.3).

Керамика (целые сосуды и их фрагменты) обнаружена в 13% погребений (рис. 5). Целые формы найдены в 23 погребениях. Во всех случаях погребенные сопровождалась одним сосудом, который размещался в изголовье (15), либо в ногах (6), реже находки сосудов фиксируются у поясицы (3). Фрагменты керамики найдены в 7 погребениях в засыпи могильных ям.

В 5% погребений найдены остатки головных уборов (12). Они представлены одиночными пронизками (2) (рис. 4,15), круглыми обоями (1), одиночными бляхами (4) (рис. 4, 9, 17). Все эти украшения закреплялись на лбу. В одном случае выявлен налобный венчик (Маклашеевский III могильник курган 1 погр.2). Он состоит из четырех нашивных блях, которые располагались на лбу погребенного, и круглых обоями – с обеих сторон черепа. В состав головного убора часто входили «восьмерковидные» накладки (рис. 4, 3, 12).

7% погребений содержали остатки одежды (16), что можно проследить по расположению, прежде всего, медных украшений. Чаще всего для украшения одежды применяли бронзовые бляхи в различных сочетаниях (подобные рис. 4,17). В 4-х погребениях отмечены нагрудники из 3–5 бронзовых блях. В погребении G Маклашеевского I могильника сохранилась кожаная основа такого нагрудника, имеющая форму трапеции (Chudjakov, 1926, s.27; Халиков, 1980, табл. 19). В погр. 35 Мурзихинского II могильника найдено 4 бляхи, которые располагались на туловище в один ряд по вертикали. В трех погребениях одиночные бляхи обнаружены на груди или шее. На шее располагалась трапециевидная подвеска из погр.4 Полянского I могильника. (Штукенберг, 1901, табл. IV, 19, 20; Халиков, 1980, табл. 18). В одном случае на ключице отмечена одиночная пронизь из меди. К украшениям подола платья можно отнести костяные пронизи, зафиксированные в трех женских погребениях в районе колен и бедренных костей.

Среди предметов культового назначения следует отметить охру, которая встречена в виде отдельных вкраплений в засыпи могильных ям двух погребений. Угли обнаружены в 21 погребении и чаще всего также в засыпи захоронений. К предметам культового назначения можно отнести и находку белемнита (1).

Остатки черепов животных в виде отдельных зубов и челюстей найдены в 10 погребениях. Определены клыки медведя (1), зубы лошади (1), свиньи (3) и бобра (4).

Жертвенная пища обнаружена в 17 погребениях. Определены кости мелкого рогатого скота (лопатка – 3 и плечевые кости – 2, ребра и позвонки – 1), плечевые кости лошади (4) и в одном случае обнаружена раковина двустворки и кости птицы (Петренко, 2000, с. 98–106).

Конская сбруя зафиксирована в 6 погребениях (рис. 4, 4, 5). Она представлена стержневыми трехдырчатыми псалиями из кости с разновеликими отверстиями. В погребениях отмечено от одного до трех псалиев возле одного костяка.

По половой принадлежности инвентарь делится на мужской, женский и смешанный, который использовали и мужчины, и женщины. К сугубо мужскому инвентарю относятся предметы вооружения (наконечники стрел и копий, булавы, кельты) и конская упряжь, а также орудия труда и бытовые вещи (лощила, тесла, ножи, оселки, терочники, астрагалы). Лишь в мужских погребениях была найдена охра.

Исключительно женским инвентарем некоторые виды украшений: бусы, браслеты, височные подвески. Последние, однако, обнаружены и в засыпи могильных ям двух мужских погребений. Обе они зафиксированы в ногах погребенных и являются, вероятно, посмертным даром женщины умершему мужчине. К женскому инвентарю относятся также украшения одежды и головного убора. Сугубо женскими являются украшения типа наплечий – пекторали.

Смешанный инвентарь состоит из предметов быта, которые использовали при жизни и муж-

чины, и женщины (проколки и огнива), а также простых украшений (височные кольца), которые носили оба пола. Значительную часть инвентаря, которая встречается во всех погребениях, составляют ритуальные предметы. Это сосуды и фрагменты керамики, предметы, связанные с хранением пищи. Они должны были, как считают этнографы, обеспечить погребенного едой во время путешествия в иной мир (Ван Генеп, 1999, с. 14). Вероятно, эту же функцию выполняли остатки жертвенной пищи, которые фиксируются и в мужских, и в женских погребениях. Зубы и фрагменты черепов жертвенных животных, а также угли обнаружены во всех погребениях.

Детские погребения не имели какого-либо специфического инвентаря. Ряд вещей ритуального и бытового назначения, таких как фрагменты керамики и жертвенная пища, астрагалы и огнива, помещался сюда так же, как и в погребения взрослых. Другие вещи, такие как конская упряжь, височные кольца и подвески, размещались, вероятно, по половому признаку.

Намогильные сооружения и следы ритуальных действий. Как отмечает В.С. Ольховский, намогильное сооружение – это «частый, но не обязательный элемент погребального памятника. Погребения, не имеющие выраженного намогильного сооружения, обычно называют грунтовыми или бескурганными (Ольховский, 1991, с. 61).

Используя это определение применительно к могильникам маклашеевского времени, следует отметить, что они делятся на курганные (Луговской курганный, Маклашеевские I–III, Новомордовские III, V, Полянский I) и бескурганные (Березовогривский II, Девичий Городок IV, Дербешкинское погребение, Ильичевский, Мурзихинский II, Новомордовский VIII, Морквашинский, II Полянский, Тетюшский, Урнякский). Кроме того, на грунтовом Кумысском могильнике выявлен одиночный курган.

На 11 бескурганных могильниках выявлено 189 погребений. К бескурганным относились, вероятно, и разрушенные могильники на Криушинской и Ананьинская дюнах (Трубникова, с. 73, рис. 30, г, д.).

То, что грунтовые погребальные комплексы были все же отмечены на местности какими-то внешними сооружениями, не вызывает сомнения. Об этом свидетельствуют впускные погребения. Таких случаев в маклашеевских некрополях известно всего четыре, и все они приходятся на самый крупный могильник маклашеевского времени – Мурзихинский II. Все захоронения совершены с большой точностью, не разрушив костяков предшественников, что говорит не только о небольшом промежутке времени, прошедшем между двумя захоронениями, но и о наличии каких-то внешних сооружений над погребениями. В ряде случаев это могли быть невысокие и длинные курганные насыпи, известные по Маклашеевским I и II могильникам (Chudjakov, 1926, s.27; Худяков, 1930, с. 11–14; Збруева, 1948, с. 22–30; Халиков, 1980, табл. 19), в других случаях наземные конструкции можно проследить по остаткам столбовых ямок.

Следы одной столбовой ямки, которая располагалась сбоку от могилы, известны в двух погребениях (V Новомордовский погр.10, Мурзихинский II погр.165). Вероятно, в этом случае мы имеем дело с остатками столба, отмечающего могилу. Подобные обозначения погребений известны у удмуртов, которые насыпали над могилой холмик и обозначали его столбом, на котором вырезали родовой знак (Атаманов, и др., 1985, с. 141). Чаще фиксируются остатки столбовых конструкций по периметру сооружения. Известно шесть подобных случаев, и все они приходятся на Мурзихинский II могильник (погр.80, 205, 206а, 206, 212, 218). Наиболее ярко проявляется на примере погр.206, 206а. Могильная яма в виде неправильного овала, напоминающего очертания лодки, окружена по периметру 5 столбовыми ямками. Все они отмечены в местах перегиба контура могильной ямы. В ногах зафиксированы две ямки, в месте сужения могилы, в районе плеч погребенных еще две и одна в изголовье.

Данному явлению имеются археологические аналогии в среде ямных и катакомбных племен степного Причерноморья, где на столбовых конструкциях сооружали перекрытие и деревянную обкладку могильной ямы. В белозерское время эти же конструкции служили для имитации полуземляночного сооружения (Ольховский, 1991, с. 92, 93, 95).

По данным этнографии финно-угорских и финно-пермских народов над могилами часто воздвигались помосты, основой которых была столбовая конструкция. Так, удмурты над могилами богатых людей устанавливали помост из липовой коры на четырех столбах (Емельянов, 1921, с. 10), манси также строили подобные помосты – столбовые конструкции, на которых покоилась двускатная крыша, и «могильные избушки», которые состояли из трех пар вбитых в землю подпорок, «соединенных попарно вверху поперечинами, а по бокам подпорками» (Карьялайнен, 1994, с. 88–90). Вероятно, и у маклашеевцев существовало что-то подобное для обеспечения могил отдельных членов рода.

Могильные ямы, в которых не фиксируются столбовые конструкции, скорее всего, имели какие-то наземные обозначения, так как известно лишь три случая перекрытия ранних маклашеевских погребений более поздними. Вероятно, в таких случаях над могилами насыпали небольшие земляные холмики, ничем более не отмеченные, так же как и у удмуртов рубежа XIX–XX вв. (Шутова, 1991, с. 7).

К настоящему времени исследовано семь курганных могильников, на которых раскопано 47 погребений. Маклашеевские курганные некрополи можно разделить на две группы: первая – могильники с длинными курганами и вторая – с небольшими круглыми курганами. К сожалению, информация по первой группе могильников довольно ограничена. Это объясняется тем, что их всего два (Маклашеевские I и II могильники), оба раскапывались в XIX в. и полевая документация была частично утрачена.

В Маклашеевском I могильнике было вскрыто два кургана с четырьмя погребениями в них (Chudjakov, 1926, s.27), в Маклашеевском II могильнике 1 курган с 13 погребениями (Худяков, 1930, с. 11; Халиков, 1969, с. 293). На основании материалов последнего можно реконструировать устройство длинных курганов. Так, длинный курган из Маклашеевского II могильника имел в длину 35 м, в ширину 8 м, а в высоту 0,2 м. Курганы из Маклашеевского I могильника были значительно меньше, впрочем, точные размеры нам неизвестны. Все костяки располагались ниже уровня дневной поверхности на глубине 100–150 см и размещались в один ряд. Наиболее близкими аналогиями маклашеевским длинным курганам являются овальные (длинные) курганы ирменской культуры, в которых погребали умерших в один – два ряда; интересно, что вторым типом курганных насыпей ирменской культуры были небольшие круглые курганы (Бобров, 1991, с. 60–72; Бобров и др., 1993, с. 61–66, рис. 48, 51; 2001, с. 236–238).

Вторая группа курганных могильников более многочисленна. К ней относятся шесть некрополей: Маклашеевский III (рис. 6,2), Новомордовский III, V (рис. 6,1), Полянский I, Луговской курганный и Кумысский (Халиков, 1965 с. 143–149; 1980, табл. 10, 13, 14, 18, 20). Погребения этой группы впускались в круглые курганы предшествующего времени, и в этом случае маклашеевские захоронения также, в основном, совершались ниже уровня дневной поверхности, но отмечаются отдельные погребения в курганных насыпях (4). Обычай введения погребений в уже существующие курганы проявляется и в юго-западной, и в северо-восточной группе, поэтому можно считать это явление присущим для маклашеевской культуры в целом.

Остатками поминальных тризн служат фрагменты керамики, отмеченные в засыпи семи погребений Маклашеевского II и Мурзихинского II могильников. Известно, что финно-угорские народы над могилой крошили еду и ставили разбитую посуду для покойников во время тризны. Обряд помещения разбитых сосудов над могильной ямой был известен у удмуртов еще в прошлом столетии (Атаманов и др., 1985, с. 14).

Кости и черепа животных, встреченные в межмогильном пространстве большинства маклашеевских могильников, также можно соотносить с ритуальными поминальными действиями.

Следы ритуальных кострищ, которые также являлись частью поминального обряда, обнаружены на девяти могильниках и в 25 погребениях маклашеевской культуры. Все они были зафиксированы над погребениями или же внутри могильных ям и отмечены в виде следов прокаленной земли или углей. В Кумысском и Новомордовском V могильниках сила воздействия огня была так

велика, что в отдельных случаях костяки обуглились. Очевидно, это явление связано с какими-то обрядами, совершаемыми непосредственно после засыпки могильной ямы. А.В. Збруева придерживалась именно этой точки зрения, считая, что здесь присутствует вера в «очистительную силу огня» (Збруева, 1952, с. 126). А.Х. Халиков видел в этом явлении обычай сжигания души умершего с целью удержать ее на одном месте (Халиков, 1977, с. 92). Ритуалы, связанные с огнем в погребальном обряде, широко известны в финно-угорском мире. По данным этнографии, удмурты Закамья одежду умершего сжигали «рядом с могилой, золу и пепел от костра сгребали в засыпку могильной ямы» (Шутова, 1991, с. 8). Ханты после похорон должны были поддерживать огонь в жилище для того, чтобы защитить себя от души умершего (Карьялайнен, 1994, с. 97). Вероятно, проявления такого охранительного и очистительного обряда и фиксируются в виде кострищ над маклашеевскими могилами.

Следы ритуальных действий в пределах курганных насыпей. К этой группе элементов погребальной обрядности относятся остатки погребально-поминальных обрядов и сооружений, фиксируемых на дневной поверхности и в курганной насыпи (Ольховский, 1991, с. 63).

Материальные остатки погребально-поминального ритуала встречаются редко. Они представлены жертвенными комплексами – захоронениями вещей в насыпях курганов и останками жертвенных животных. По данным этнографии финно-угорских народов (Карьялайнен, 1994, с. 93–95), пищу, и напитки приносят именно для кормления покойного и его поминовения. Жертвенные комплексы обнаружены лишь в двух могильниках: Маклашеевском III погр.3 к.1, жк.1,2 и Луговском курганном к.2 жк.1 (раскопки 1959 г.). Все они содержат глиняные сосуды, а в одном случае даже бронзовое украшение от головного убора. В курганах второй группы фиксируются также остатки костей жертвенных животных. Информация по жертвенным комплексам в курганах первой группы отсутствует.

Внекурганные сооружения и следы ритуальных действий (следы ритуальных действий и сооружений вне погребений). Включают в себя такие элементы архитектуры погребального памятника, которые не вошли в курганную насыпь. К сожалению, они не отмечены в публикациях исследователей и не поддаются оценке.

Достаточно определенно можно говорить лишь о том, что сооружения, не связанные с погребениями в пределах межмогильного пространства бескурганных могильников, существовали. Об этом свидетельствует столбовая конструкция из Мурзихинском II могильника. Это сооружение имело подчетыреугольную в плане форму (340 г 190 см) и было перекрыто погребениями раннего железного века. Внутри сооружения никаких находок обнаружено не было.

Метаструктура погребального комплекса позволяет охарактеризовать всю совокупность погребальных комплексов, выявить роль погребального памятника в системе погребальной группы (Ольховский, 1999, с. 64). Большая часть погребений входила в состав курганных или грунтовых могильников. Единичные погребения очень редки.

Связь могильников с одновременными поселениями не выявлена. Очевидна она лишь для некоторых могильников, например Мурзихинского II могильника и поселения на о. Песчаный, разрушенных могильников на Ананьинской и Криушинской дюнах. Нередко размещение некрополей на месте более ранних поселений. А.Х. Халиков связывал такое расположение с обычаем ввода погребений в заброшенные жилища (Халиков, 1977, с. 90). На мой взгляд, это явление связано со святостью древних поселений и могильников в сознании финно-угорских народов и их предков (Карьялайнен, 1995, с. 65). Не последнюю роль, вероятно, играл и тот факт, что эти места были слабо залесены или же покрыты вторичным лесом, более легким для вырубки.

Бескурганные могильники наиболее многочисленны. Для них характерно рядовое расположение погребений, при этом ряды выделяются очень четко (рис. 7, 1–3). Во всех случаях они включают от одного до трех рядов, располагающихся параллельно берегу. Причем костяки чаще всего лежат перпендикулярно берегу. Расстояние между рядами составляет от 3 до 10 м, расстояние

между могилами в одном ряду колеблется от 1–2 см до 3–4 м. Внутри этих рядов образуются группы погребений, размещенных более плотно друг к другу, нежели к остальным. Возможно, здесь имеет место захоронение близких родственников. Так, в удмуртской этнографии XIX – начала XX в. известны случаи, когда патронимия хоронила близких родственников «в одном ряду кучно, ближе друг к другу» (Шутова, 1991, с. 7).

Основная масса подкурганых маклашеевских погребений находится в курганных группах, образовавшихся в эпоху поздней бронзы, что препятствует анализу их метаструктуры. В случаях, когда курганы эпохи бронзы размещались цепочкой, носители маклашеевской культуры вводили свои погребения таким образом, чтобы они сохраняли какую-то видимость рядной системы (рис. 6, 1) (Халиков, 1980, с. 29, рис. 24). В остальных случаях рядная система размещения погребений не наблюдается, но все же и здесь соблюдался основной принцип захоронения умершего таким образом, чтобы он лежал поперек реки (рис. 6, 2). Интересен курганно-грунтовой V Новомордовский могильник. Там курганы эпохи бронзы с введенными в них маклашеевскими погребениями размещены длинной цепочкой параллельно берегу, а в 10 м от них обнаружены грунтовые погребения, которые не отличались от подкурганых ни богатством, ни разнообразием инвентаря (рис. 6, 1). Что свидетельствует, вероятно, об одинаковом социальном статусе погребенных.

Длинные курганы располагаются одиночно и парами. Курганные насыпи тянулись вдоль берега на возвышенных надлуговых террасах. Размещение погребений в длинных курганах – перпендикулярно берегу в один ряд – очень напоминает расположение могил в грунтовых могильниках и отличается лишь наличием длинной грунтовой насыпи над ними. Логично предположить, что над погребениями грунтовых могильников могли быть сооружены подобные же длинные насыпи, впоследствии уничтоженные эрозией и деятельностью человека. Об этом, в частности, свидетельствуют находки погребений из грунтовых некрополей на уровне древней дневной поверхности (Мурзихинский II, погр. 44б, 95, 172, 182).

Составной частью погребального обряда являются жертвенные комплексы, фиксируемые в межмогильном пространстве некоторых маклашеевских могильников. Они обнаружены на II Полянском могильнике и могильнике Девичий Городок IV и представлены глиняными сосудами, а также фрагментами черепов и костями ног лошади, отрубленными по колено (Халикова, 1967, рис. 1; Казаков, 2001, с. 1).

Традиция установки в межмогильном пространстве каменных изваяний появляется в Среднем Поволжье в маклашеевское время. В настоящее время известно шесть изваяний этого времени. Они обнаружены на Ильичевском могильнике маклашеевской культуры (Марков, 1987, с. 9), а также Измерском VII и Мурзихинском II могильниках, сочетающих погребения маклашеевского и постмаклашеевского времени. Эти стелы относятся ко второму типу каменных изваяний Волго-Камья (Чижевский, Марков, 1999, с. 16). Они имеют подпрямоугольной формы завершение верхней части и клиновидное основание, причем последнее не отделено от наземной части. Боковые стенки их отвесны. Изображения отсутствуют. Ильичевская стела зафиксирована в 40 см от изголовья могильной ямы и, вероятно, не может рассматриваться как надмогильная, остальные изваяния также размещены в стороне от могильных рядов.

Изучение маклашеевских погребальных памятников XI – первой половины IX вв. до н.э. позволяет сделать следующие выводы.

1. Основным видом погребального сооружения является яма; в исключительно редких случаях используется яма, обложенная камнем.

2. Самым массовым типом погребения являются одноактные захоронения, но в 5% случаев выявлены двухактные вторичные погребения, которые размещены двумя способами: кучкой и с надрезанными сухожилиями.

3. Абсолютно преобладает вытянутое на спине положение погребенных. Руки большинства умерших (56%) лежат, вытянуто, однако встречаются погребения, где наблюдается расположение

рук на тазовых костях (38%). В 4% захоронений наблюдается поза на боку вытянуто или же с немного подогнутыми ногами.

4. Для маклашеевской культуры не характерна ориентировка умерших относительно сторон света. Более устойчива речная ориентировка погребенных. В большинстве случаев они ориентированы перпендикулярно реке (49% головой, 46% ногами).

5. В маклашеевское время отмечено появление парных и коллективных погребений, отражающее наличие развитых семейных отношений.

6. Инвентарь погребений малочислен, но разнообразен, что свидетельствует об отсутствии в элементах обряда проявлений социального расслоения.

7. Характерной особенностью маклашеевской культуры является наличие как курганных, так и бескурганных могильников. Причем только погребения в длинных курганах можно считать собственно маклашеевскими, в то время как в небольших круглых курганах эпохи поздней бронзы они являлись вводными.

8. Наличие надмогильных сооружений на грунтовых могильниках также не вызывает сомнения благодаря фиксации рядом с некоторыми из могильных ям столбовых ямок и отсутствию перекрытых погребений.

9. Развитие погребальной обрядности маклашеевской культуры проявляется в зарождении традиции установки каменных изваяний в межмогильном пространстве, появлении ненадмогильных столбовых сооружений на территории могильников и т.д.

Г Л А В А 3

ПОГРЕБАЛЬНЫЕ КОМПЛЕКСЫ НАСЕЛЕНИЯ СРЕДНЕГО ПОВОЛЖЬЯ ВО ВТОРОЙ ПОЛОВИНЕ IX – V ВВ. ДО Н.Э.

Во второй половине IX в. до н.э. в Среднее Поволжье и Нижнее Прикамье проникает технология изготовления железных изделий и происходит становление железоделательного производства. Появление новых технологий повлекло за собой коренное изменение культуры населения, обитавшего на этой территории. На смену маклашеевской в месте слияния Волги и Камы приходит постмаклашеевская культура (Марков, 1994, с. 51–53; 1997, с. 5). На западной периферии маклашеевской культуры постмаклашеевцы обитали чересполосно с племенами аозинской культуры (Кузьминых, 1983, с. 7; 2000, с. 41), шел процесс взаимоассимиляции этих культур, прерванный на рубеже VII–VI вв. до н. э. уходом аозинцев с территории Казанского Поволжья и от устья Камы (Марков, 1992, с. 103), но продолжавшийся в северных и северо-западных районах.

К VIII в. до н. э. в Пермском Прикамье формируется ананьинская культура шнуровой керамики (Денисов, 1967, с. 44, 45), которая в VII–VI вв. до н.э. проникает на территорию Волго-Камья и вступает в тесное взаимодействие с постмаклашеевцами (Марков, 1994, с. 55). В VIII в. до н. э. в бассейне Вычегды и Печоры формируется ананьинская культура гребенчато-шнуровой керамики (Стоколос, и др., 1984, с. 42–113, карта-вкладыш; Ашихмина, и др., 1997, с. 324–325), которая к VI в. до н. э. проникает на территорию Прикамья и в Поволжье (Марков, 1994, с. 59). Она sporadически встречается в Среднем Поволжье, но в массе своей сосредоточена на р. Вятке и Ветлуге (Марков, 1994, с. 57). Все вышеперечисленные культуры объединены в одну культурно-историческую область (Кузьминых, 2000а) и иногда рассматриваются как варианты единой ананьинской культуры (Халиков, 1977, с. 3–6, рис. 1). Иной точки зрения придерживается С.Н. Коренюк. Проанализировав погребальный обряд южно-таежного Прикамья и сопоставив его с обрядом камских и волжских групп, он пришел к выводу о невозможности выделения каких-либо вариантов ананьинской культуры (Коренюк, 2000, с. 113). Учитывая эти диаметрально противоположные мнения, представляется целесообразным дать общую характеристику погребальных сооружений АКЮ, а затем проанализировать погребальную обрядность каждой культуры для определения их сходства и специфики. Это тем более важно потому, что по сравнению с маклашеевским временем количество некрополей возросло в два раза, а число погребений более чем в 10 раз, учтено 2228 захоронений.

Погребальные сооружения эпохи раннего железного века Среднего Поволжья и Прикамья по конструкции и материалам, привлекаемым для их создания, подразделяются на четыре вида: ямы, ямы с отдельными камнями обкладки стенок, каменные ящики и деревянные гробницы. Виды в свою очередь (по особенностям своего устройства) разделены на типы, варианты и подварианты.

Ямы. На территории Среднего Поволжья и Прикамья учтено 1265 захоронений в ямах, которые оказалось возможным классифицировать. Ямы – наиболее распространенный вид погребаль-

ных сооружений. На их долю приходится 94,1% погребальных сооружений с установленным видом. Ямы подразделяются на 3 типа (рис. 8).

Тип I. Самый многочисленный тип (75% или 951 из 1265 классифицированных) (рис. 9). Отношение длины и ширины у них составляет от 1,4 : 1 до 3,4 : 1. Могильные ямы этого типа имеют в плане форму подпрямоугольника (622) овала (234) и полуовала (50), круга (1). Стенки их либо отвесны, либо наклонены внутрь или наружу. Размеры ям составляют от 40 до 420 см длины и 25–250 см ширины. Причем большая часть ям имеет длину от 90 до 240 см и ширину от 40 до 110 см. Размеры ям зависели от возраста погребенного (подробнее см. главу 2) и количества погребенных, причем в последнем случае с увеличением количества умерших увеличивалась, прежде всего, ширина могилы. Однако, в 19 погребениях с умершими, ориентированными в разных направлениях, увеличивалась и длина могильной ямы. Особенно сильно эта зависимость прослеживается там, где погребенные лежали ногами к центру могилы. Вероятно, данное явление связано с местной погребальной традицией, что подтверждает концентрация подобных погребений в Старшем Ахмыловском могильнике (15 ям). Влияние социального статуса людей на размеры ямы не прослеживается.

По профилировке могильные ямы I типа делятся на пять вариантов.

Вариант 1 (рис. 9, 1–4). В профиле подпрямоугольны или трапециевидны. Дно плоское или слегка выгнутое. Составляют 97% ям типа I. По наличию ямок на дне могильной ямы выделен подвариант а. К этому подварианту относится яма погр. 579 из Старшего Ахмыловского могильника.

Ямы *варианта 2* (рис. 9, 5, 6) имеют вдоль одной из стенок ступеньку шириной 0,15–0,5 м. К этому варианту относится 15 могильных ям средних размеров, лишь одна яма превышает в длину 250 см, а максимальная ее ширина 130 см. В основном встречены в Старшем Ахмыловском могильнике (12), но в четырех случаях фиксируются и на других могильниках: Старшем Шиповском, Мурзихинском I и II. Аналогии ямам 2 варианта встречены у скифов Причерноморья (Ольховский В.С., 1991, с. 21), в савроматских погребениях Подонья (Корненько, и др., 1982, с. 154), у ранних сарматов (Максименко, 1983, с. 35, 183) и «киммерийцев» (Тереножкин, 1976, с. 60, 61). Характерно, что во всех этих культурах погребений с одной ступенькой немного – от одного до четырех, в то время как в некрополях ананьинской КИО их значительно больше. Последнее, скорее всего, свидетельствует об автохтонности данного варианта могильных ям, поскольку подобные погребения отмечены и в маклашеевских древностях.

Вариант 3 (рис. 9, 7, 8) представлен могильными ямами с двумя ступеньками, предназначенными для опоры на них элементов перекрытия (см. главу 1). Все 6 ям этого варианта обнаружены в западных средневожских памятниках ананьинской КИО (Старший Ахмыловский и Морквашинский могильники). Ямы с двумя заплечиками появляются еще в эпоху финальной бронзы у носителей маклашеевской культуры. Другими аналогиями, которые совпадают с раннеананьинскими хронологически и территориально, являются могильные ямы у савроматов (Смирнов, 1964, с. 81) и ранних сарматов (Смирнов, 1975, с. 159).

Вариант 4 (рис. 9, 9). Ямы этого варианта имеют заплечики, которые идут по 3–4 стенкам, либо по периметру. Заплечики использовались как конструктивная опора перекрытия. Данный вариант представлен 9 ямами, 7 из них выявлены в западных – средневожских памятниках (Старший Ахмыловский, Козьмодемьянский, Морквашинский), но фиксируются и на Нижней Каме в Мурзихинском II могильнике. Они также продолжают маклашеевские погребальные традиции, аналогии им в синхронных культурах прослеживаются в «киммерийских» и раннескифских погребениях (Тереножкин, 1976, с. 50, 60, Черненко, и др., 1977, с. 29).

Вариант 5 (рис. 10, 10). К данному варианту относится погребение из Старшего Ахмыловского могильника (погр. 524). Оно отличается тем, что по периметру дна ямы проходит канавка. Назначение ее неясно. Исследователи, отмечая наличие канавок в скифских погребениях, отрицают возможность использования их для крепления деревянной облицовки (Петренко, 1967, с. 15; Га-

ланина, 1977, с. 38; Ольховский, 1991, с. 22). Ямы подобного типа встречаются и в раннесакских могильниках VII–V вв. до н.э. (Вишневецкая, и др., 1971, с. 198, 199), где они использовались для крепления столбово-каркасной конструкции.

II тип (рис. 10). К нему относятся ямы, отношение длины и ширины которых менее 1,4:1. Они составляют 15% от общего количества ям с установленным типом. Размеры ям типа II зависели от способа погребения умершего человека. Самые большие ямы (длиной 200–375 см, шириной 155–265 см) принадлежали коллективным и одиночным одноактным погребениям. Размеры их превышают средние размеры ям типа I. Значительно меньше ямы частичных погребений – черепов человека (длиной 24–100 см, шириной 20–70 см) и жертвенных комплексов (длиной 14–93 см, шириной 14–70 см). Лишь два жертвенных комплекса зафиксированы в ямах, приближающихся по размерам к ямам одноактных захоронений. Возможно, это были кенотафы. В некрополях ананьинской КИО отмечено 143 ямы этого типа. Наиболее предпочтительной формой ям II типа был круг (191), встречались также ямы, подквадратной (93), овальной (10) и полуовальной (3) формы.

Вариант 1 (рис. 10, 1, 2, 4) составляет 98,6%. Это простые ямы без заплечиков подквадратной или трапециевидной формы. Они присутствуют почти на всех могильниках АКИО, но большая их часть (115 погребений) зафиксирована на Старшем Ахмыловском могильнике. Аналогии ямам этого варианта прослеживаются в скифских погребениях VII–V вв. до н. э. Крыма и Причерноморья (Ольховский, 1991, с. 22), в савроматских некрополях (Смирнов, 1964, рис. 11а, с. 79, 81), на Северном Кавказе (Батчаев, 1985, табл. 18, 20, 22, 26, 38, 44) и Поднепровье (Петренко, 1967, с. 16).

Ямы варианта 2. По поперечному сечению стенок схожи с ямами 2 варианта I типа. По одной из длинных сторон идет ступенька шириной 50 см. Аналогичные ямы фиксируются в скифских могильниках VI–IV вв. до н. э. степного Причерноморья (Ольховский, 1991, с. 23) и Северного Кавказа (Петренко, 1983, с. 45).

Вариант 3 (рис. 10, 3) представлен ямой погр. 70 из Луговского могильника, по профилю идентичной ямам варианта 4 типа I. Яма для умершего рылась в котловане большего размера. Аналогии ямам этого типа прослеживаются в катакомбных и ямных некрополях Северного Присивашья (Щепинский и др., 1969, рис. 27, 1; 30; 48, 2, 3; 76).

III тип (рис. 11) составляет 10% от общего количества ям с установленным типом. Могильные ямы этого типа представляют собой ямы-траншеи длиной 135–312 см и шириной 35–80 см, которые имеют подпрямоугольную (89), вытянуто-овальную (22), и полуовальную (7) форму.

Вариант 1 (рис. 11, 1–6) представлен простыми грунтовыми ямами без заплечиков (121 из 123 могильных ям III типа). Большая часть погребений этого варианта выявлена на Старшем Ахмыловском могильнике (97 погребений), но присутствуют они еще на 7 могильниках АКИО. Аналогии отмечены на двух скифских могильниках: курганном Елизаветовском и у с. Фронтное (Ольховский, 1991, с. 24), известны они и в некрополе у г. Никополя (Тереножкин, 1976, с. 53), а также в савроматских некрополях Урало-Поволжья.

Ямы варианта 2 (рис. 11, 7, 8) отличаются наличием ступеньки вдоль одной из длинных стенок могилы. Обе ямы этого типа зафиксированы в Ст. Ахмыловском могильнике (погр. 753, 816).

Особенности устройства ям. Выделяется три варианта оформления устья могильной ямы.

Вариант 1. Ямы без перекрытия составляют 93% из числа ям, поддающихся классификации.

Вариант 2. Ямы с остатками плоского деревянного перекрытия. К ним принадлежит 7% могильных ям. Выявлены на 10 могильниках АКИО. К сожалению, сохранность большинства из них не позволяет выявить конструкцию перекрытия. Наиболее полно его можно проследить только в погр. 7 и 8 Мурзахинского I могильника (Беговатов и др., 1993, рис. 4, 5), где могильные ямы перекрыты остатками деревянных плах, расположенных вдоль или поперек могилы. 52 перекрытия из 65 выявлены над ямами I типа, что объясняется абсолютным преобладанием этих ям над другими. Частота этого признака для ям I–III типа примерно одинакова: I тип – 0,07, II тип – 0,05, III тип – 0,06 (Федоров-Давыдов, 1987, с. 26), что свидетельствует о примерно равном использовании перекрытий у ям всех типов.

Подобные перекрытия отмечены в скифских могильниках Причерноморья и в Крыму (Ольховский, 1991, с. 25), а также в погребениях «киммерийцев» (Тереножкин, 1976, с. 34, 37, 50, 60) и савроматов (Смирнов, 1964, с. 58–60, 64, 85).

Вариант 3. Ямы с каменным завалом могильной ямы. Известно девять случаев применения камня для перекрытия могильной ямы. Они прослежены в погребениях Пустоморквашинского могильника (погр. 42, 44, 45, объект №1 и №2), Тетюшского (погр. 18, 40, 120), Луговского (погр. 24) и Котловского (Збруева, 1947, с. 267, 268; Халикова и др., 1969, рис. 19, 35; Халиков и др., 1970, рис. 14; Патрушев, 1990, с. 31, 32, 35, 42). Каменные перекрытия представляют собой завалы камня, расположенные как на уровне дневной поверхности могильной ямы, так и у дна погребения. Количество камней в могильной яме различно – от нескольких десятков до одного камня. Каменные завалы могильных ям неизвестны в погребениях маклашеевского времени, появляются они лишь в раннем железном веке и связаны с широким кругом памятников степной зоны. Аналогии им прослеживаются в погребениях скифов степного Причерноморья и Крыма (Ольховский, 1991, с. 24–26), у «киммерийцев» (Лесков, 1971, с. 407, 414; Терножкин, 1976, с. 97) и в савроматских могилах (Смирнов, 1964, с. 39).

В 38 ямах I типа, одной яме II типа и четырех ямах III типа отмечены ниши, причем два погребения Старшего Ахмыловского могильника (704, 817) имели по две ниши. Изредка в нишах фиксируют остатки жертвенной пищи и погребальный инвентарь, но в абсолютном большинстве случаев они были пустыми.

Ямы с отдельными камнями обкладки стенок (рис. 12). Представлены ямами, в организации пространства которых были использованы каменные плиты, расположенные на дне могилы ребром или же плашмя. Камни не использовались как опора для деревянных перекрытий. Расположение камней в изголовье и у ног погребенных (см. например, погр. 12, 15, 16 Котловского могильника) позволяют предполагать, что данный вид погребений скорее является имитацией каменного ящика. Так же оценивают подобные погребения и исследователи погребального обряда скифов (Ольховский, 1991, с. 21).

По способу размещения камней в яме выделяются два типа ям.

I тип. Могильные ямы с камнями, расположенными по бокам ямы вертикально. Они обнаружены в 18 погребениях из 5 могильников (Акозинский, Котловский, Луговской, I Новомордовский, Ананьинский). Аналогии данному типу ям прослеживаются в савроматских, тасмолинских, тагарских и сарматских могильниках, а также в некрополях скифов (Смирнов, 1964, с. 39; Маргулан, и др., 1966, с. 343, рис. 37; Мошкова, 1974, с. 39; Смирнов, 1975, с. 35; Ольховский, 1991, с. 21).

II тип. Могильные ямы с камнями, расположенными плашмя. Пять из шести ям этого типа содержали частичные погребения черепов человека. Они зафиксированы на пяти могильниках АКЮ. Все камни отмечены у черепа и иногда используются как перекрытие или как подстил могильной ямы. Часто один камень находился под черепом, а другой над ним.

Особенности устройства ям второго вида. Выделены два варианта оформления устья могилы.

Вариант 1. Без перекрытия. К данному варианту относится 15 ям, все ямы типа I и две ямы типа II. Не исключено, что они перекрывались деревом.

Вариант 2. С каменным перекрытием. Выявлено 4 ямы, все относятся ко II типу. Представляют собой отдельные камни, которыми перекрывали яму над черепом погребенного.

Каменные ящики (рис. 13). Погребальные сооружения, форма которых целиком конструируется из камня. Все ящики сложены из необработанных плит, установленных на ребро. По конструкции перекрытия выделены два варианта: вариант 1 – плоское перекрытие из каменных плит, вариант 2 – плоское перекрытие из дерева. Все каменные ящики располагались в ямах.

К настоящему времени известно девять каменных ящиков, выявленных в Ананьинском (погр. 23, 39–1, 43, без №1, С, G), Заозерском (погр. 8), Морквашинском (погр. 15) и Мурзихинском II (погр. 140)

могильниках (Чижевский, 2002, с. 103–108.). Все погребения в каменных ящиках Ананьинского могильника относятся к варианту 1 (рис. 14, 2). У них зафиксированы плоские бревенчатые конструкции перекрытий, к этому же варианту принадлежат, возможно, каменные ящики из Мурзихинского II (рис. 14, 1) Заозерского могильников, перекрытие которых не сохранилось. К варианту 2 каменных ящиков относится погребение 15 Морквашинского могильника (рис. 14, 3), которое перекрыто каменными плитами.

Все выявленные ящики имеют овальную и подпрямоугольную в плане форму. Каменные плиты могли устанавливаться на дно ямы (в четырех случаях) или же в устье могилы (в двух случаях), в последнем случае они, вероятно, покоились на заплечиках. Длина ящиков 4,27–1,1 м, ширина 2,74–0,6 м, высота 0,7–0,9 м. Самый маленький ящик обнаружен в Морквашинском могильнике (Збруева, 1952, с. 317, 318) – 110 г 65 см. Вероятно, он был предназначен для частичного погребения – черепа человека. Ящик для частичного погребения был зафиксирован и на Заозерском могильнике. Длинные стенки ящиков состояли из нескольких плит (от трех до семи), короткие из двух-трех. Плиты не были скреплены между собой раствором глины или извести, а просто подгонялись с помощью подтёсывания. Внутреннее пространство ящиков в семи случаях (Заозерский погр. 8, Морквашинский погр. 15, Мурзихинский II погр. 140 и Ананьинский погр. 23, 39–1, 43, без номера №1) единое, в двух (Ананьинский могильник погр. С и G) разделено вертикально стоящими камнями на три секции. В этом случае в изголовье и в ногах устанавливали по два камня, между которыми помещался погребальный инвентарь. Почти везде дно ящиков грунтовое, исключением является ящик погр. 23 Ананьинского могильника, дно которого было выложено камнем. Локализация каменных ящиков относительно древней дневной поверхности затруднена вследствие неполноты публикаций XIX – начала XX веков. Однако для трех ящиков имеются более полные сведения, в одном случае верхняя часть каменной кладки была выше уровня древней дневной поверхности (погребение 140), а в двух случаях (погребения С и G) (рис. 15, 2) ниже. Большая часть каменных ящиков имела по одному погребению, лишь в могиле 140 Мурзихинского II могильника было обнаружено два впускных погребения.

Территориально каменные ящики распространены таким образом, что большая их часть происходит с камских памятников и лишь один – из расположенного на Волге Морквашинского могильника.

Три каменных ящика имеют изображения, которые в двух случаях отмечены на плитах, расположенных на дне могильной ямы (погр. С и G Ананьинского могильника), а в одном – выявлены на камнях, которые располагались в верхней части каменной обкладки (погр. 140 Мурзихинского II могильника). Орнаментальные мотивы представлены изображениями круга, эллипсовидной и круглой впадины (Ананьинский могильник), а также более сложным орнаментом в виде соединенных между собой ромбов (погр. 140 Мурзихинского II могильника), выполненных в технике граффито. Ромбы вдоль своей длинной оси разделены пополам вертикальной линией. Другой камень орнаментирован изображением двух вписанных друг в друга прямоугольников. На боковой стороне отмечен фрагмент изображения ромба. На плитах №3 и 4 из каменного ящика погр. 140 выявлены, кроме того, треугольные выемки – видимо, следы рубящего орудия типа тесла. Аналогии орнаменту в виде ромбов и вписанных прямоугольников отмечены в погребении 5 кургана 40 у с. Софиевка, где орнаментом из вписанных друг в друга квадратов украшены стенки деревянного саркофага (Тереножкин, 1976, с. 61, рис. 29, 30).

Каменные ящики в могильниках ананьинской КИО появляются почти одновременно. Так, погребение 23 Ананьинского могильника датируется второй пол. VI – перв. пол. V в. до н. э., погребение С – VI–V вв. до н. э., погребение G – концом VI – V в. до н. э., а погр. 140 Мурзихинского II могильника – несколько более ранним временем. По находке трехдырчатых костяных псалиев и геометрическому орнаменту на стенках дата начала функционирования каменного ящика из погр. 140 определена в пределах конца VIII – первой половины VII вв. до н. э. А последнее – третье – захоронение (погр. 115) в этом каменном ящике, согласно данным радиоуглеродного анализа

2450±90 (ГИН г. Москва), датируется концом VI – серединой V вв. до н. э. Погр. 15 Морквашинского и погр. 8 Заозерского могильников не имели инвентаря.

Традиция устройства каменных ящиков на юге Восточной Европы имеет длительную историю. Каменные ящики из необработанного плитняка известны в могильниках кеми-обинской, срубной и андроновской культур, а также культуры многоваликовой керамики (Шапошникова, и др., 1977, с. 130, Братченко, 1977 с. 12; Шарафутдинова, 1982, с. 57, 67, 81). В более позднее время они широко представлены в могильниках Центрального и Северного Кавказа (Техов, 1977, с. 63–69; Козенкова, 1977, с. 72 – 73), а также встречены в «киммерийских» могилах Причерноморья (Тереножкин, 1976, с. 63, 64) и, кроме того, в Южной Сибири (Кызласов, 1979, с. 43; Грач, 1980, с. 233–246). Начало широкого распространения данного вида погребальных сооружений у скифов Крыма и Причерноморья приходится на VI в. до н. э. (Ольховский, 1991, с. 45). В это же время усиливается влияние степной скифской и савроматской культур на АКЮ, что и послужило толчком к развитию данной традиции погребальной обрядности у населения Волго-Камья.

Деревянные гробницы (камеры-склепы) (рис. 15). Погребальные сооружения, внутреннее пространство которых организовано с помощью деревянных конструкций (Ольховский, 1991, с. 40). В основу классификации положены те же принципы, что и при классификации ям – отношение длины и ширины. В качестве вариантного признака принято устройство внутриямных деревянных конструкций. Применение для типологии деревянных гробниц принципов, положенных в основу классификации ям, вызвано большим (по сравнению с другими регионами Евразии) разнообразием относительных размеров данного вида погребальных сооружений. Так, в лесостепной зоне Украины и на юге России они приближены к I и III типам деревянных гробниц, а на Кавказе и Степном Причерноморье ко II (Махортых, 1991, с. 32–33).

На территории ананьинской КЮ зафиксировано 58 объектов³ VII–V вв. до н. э., основной объем которых создан деревянными конструкциями. Я использовал данные по 46 гробницам, еще 12 не были доступны автору. (Коренюк, 1989, с. 41). По материалам Старшего Ахмыловского и Першинского могильников было выделено три типа погребальных сооружений с деревянными конструкциями.

Выявлено 33 деревянные гробницы *I tupa* (рис. 16, 4), что значительно больше, чем гробниц II и III типа. Отношение длины к ширине у них составляет от 1,4:1 до 3,4:1. Все гробницы I типа имеют подпрямоугольную в плане форму. Максимальные их размеры 340x105 см, минимальные – 185 x 60 см. Деревянные гробницы (ДГ) I типа однокамерные, и лишь ДГ из погребения 688 Старшего Ахмыловского могильника разделена на 2 секции деревянной перегородкой. Все ДГ I типа устраивали в котловане, а деревянные конструкции их были подвергнуты обжигу или полному сжиганию.

Вариант 1 (к нему относится 16 захоронений) характеризуется деревянными конструкциями в виде срубов или рам из плах, которые применялись для облицовки стен могильной ямы. Размеры сооружений 250–200 x 120–65 см. Как правило, гробницы размещены в могильной яме очень плотно и фиксируются угольной окантовкой периметра погребения или же остатками древесного тлена. В одном случае (погр. 603 Старший Ахмыловский могильник), выявлены остатки подстилки могилы в виде гумусного пятна темного насыщенного цвета. В камере-склепе №4 (КС) Старшего Ахмыловского могильника выявлены остатки деревянного перекрытия. ДГ I варианта I типа не имеют впускных погребений, как правило, в них захоронено по 1 человеку, и лишь КС 4 была, возможно, кенотафом. Три погребения данного варианта имели наземные сооружения.

Вариант 2 представляет деревянные конструкции, организованные по каркасному способу. К данному варианту относится единственная гробница – погр. 925 из Ст. Ахмыловского могильника. Размеры гробницы 212 x 105 см, внутри размещено парное погребение. Девять столбов,

³ К ним относятся как погребения, так и так называемые камеры-склепы – погребальные сооружения, превышающие по своим размерам обычные могильные ямы и часто имеющие впускные погребения.

зафиксированных внутри могильной ямы, служили для крепления какой-то органической облицовки стенок. В аналогичной скифской гробнице из кургана 1/1892 Пастак функцию облицовки межкаркасного пространства играл войлок (Ольховский, 1991, с. 41).

Вариант 3 представляет срубно-каркасные конструкции. Выявлено 15 ДГ этого варианта. Они фиксируются в виде угольных полос шириной 10–15 см и столбовых ямок, расположенных по периметру сооружения. Размеры ДГ третьего варианта составляют 340–180 Ч 220–60 см. К данному варианту относится также двухсекционное погр. 688 Ст.А. могильника. Впускные погребения зафиксированы лишь в КС 3 Ст.А. (3 погребения), основная камера которого была пустой. Шесть ДГ имело по одному погребенному, три (Ст.А. КС10; погр.688; 792, 793) – по два. Четыре погребения третьего варианта имели наземные сооружения.

I тип гробниц существовал с VII по V вв. до н. э. В маклашеевское время и на ранних этапах ананьинского времени (вторая пол. IX – VIII вв. до н.э.) деревянные гробницы не были известны. Появляются они вместе с широким распространением вещей т.н. «киммерийского» типа. Аналогии деревянным гробницам I типа прослежены в материалах предскифского (киммерийского) периода степной зоны Украины и юга России. Это столбово-каркасные конструкции в погребениях у с. Зольное и Березки (Тереножкин, 1976, с. 36, 44, 61). Известны они у носителей чернолесской культуры (Тереножкин, 1954, с. 107), на Киевщине отмечены многосекционные деревянные гробницы, разделенные деревянными стенками (Тереножкин, 1954, с. 80–97, рис. 8), как и в погребении 688 Ст. Ахмыловского могильника. ДГ типа I являются наиболее простой формой деревянных гробниц, адаптированной к традиции погребального обряда ананьинской КИО, для которой характерны ямы вытянутых пропорций, составляющие 75% всех могильных ям. В этом случае в яму традиционных пропорций в новых условиях стали вводить новые элементы типа сруба или же сруба с каркасом.

II тип (рис. 16, 1–3) представлен 10 деревянными гробницами из Старшего Ахмыловского и Першинского могильников размерами от 290 г 240 см до 220 г 180 см. Отношение длины и ширины близко 1:1 и не более 1,4:1. Почти все погребальные сооружения данного типа однокамерные, кроме погребения 63–64 Першинского могильника, которое разделено на 2 секции, в каждой из которых погребено по одному человеку. Гробницы II типа находились в котловане, рассчитанном на размещение в нем деревянных конструкций (например, КС1 Ст. Ахмыловского могильника) (Патрушев, Халиков, 1982, табл.67, 4). Чаще всего деревянная облицовка фиксировалась в котловане не вплотную к стенкам, а немного поодаль от них. Все гробницы II типа были сожжены, поэтому деревянные конструкции фиксируются в виде угольных полос и столбовых ямок. Выделено два варианта ДГ этого типа.

К *варианту 1* относятся пять погребальных сооружений Ст. Ахмыловского и Першинского могильников, внутримогильные конструкции которых имеют вид сруба. Размеры их колеблются в пределах 290–220 Ч 240–180. Над тремя погребениями выявлены остатки деревянного перекрытия. ДГ этого варианта не имеют впускных погребений. В трех ДГ погребено по одному человеку, одно погребение не имело следов костяка. ДГ из Першинского могильника (погр. 63–64) было двухсекционным, в каждой секции было погребено по одному человеку. Внутримогильные конструкции КС12 продолжались выше уровня древней дневной поверхности.

Вариант 2 представлен пятью погребальными сооружениями Ст. Ахмыловского могильника с введенными внутрь могильного котлована срубно-каркасными конструкциями. Размеры их варьируют в пределах 310–215 Ч 240–175 см. Все ДГ этого варианта однокамерные и имеют впускные погребения (КС 1, 2).

По всей вероятности, сооружения II типа использовались как склепы, о чем свидетельствует наличие в них впускных погребений.

Деревянные гробницы II типа появляются примерно в то же самое время, что и ДГ I типа, – в VII в. до н. э. – и существуют до конца АКИО в V в. до н. э. Появление деревянных гробниц этого типа связано со взаимодействием ананьинцев с населением степи юга России и Предкавказья, где

широко представлены погребения, имеющие внутриямные срубные конструкции (Тереножкин, 1976, с. 28, 29, Батчаев, 1985, табл.32, 34, 36, 42, 50, 52; Махортых, 1991, рис. 10, 12, 13; Бурков, и др., 1997, рис. 3), встречаются они и в Северном Казахстане (Хабдуллина, 1987, рис. 1, Она же, 1993, рис. 7). Срубно-каркасные сооружения не имеют такого распространения. В степной зоне у скифов зафиксировано лишь одно такое сооружение (Ольховский, 1991, с. 41), но на Нижней Сырдарье подобная конструкция отмечена в ряде погребений сакских могильников VII–V вв. до н. э. (Итина, 1997, рис. 15, 26, 32). У скифов лесостепной зоны и населения чернолесской культуры срубно-каркасные сооружения встречаются чаще (Тереножкин, 1954, с. 107; Ильинская, 1968, рис. 13, 16, 17).

И в степи, и в лесостепной зоне деревянные гробницы сооружали еще в эпоху бронзы, но начиная с VII в. до н. э. количество срубно-каркасных и срубных сооружений возрастает. В.С. Ольховский видел в этом явлении проникновение в среду лесостепных культур скифских компонентов (Ольховский, 1991, с. 43). Деревянные гробницы АКЮ типа II являются наиболее точной аналогией ДГ степной и лесостепной зон Северной Евразии, они претерпели менее значительные изменения, чем ДГ I типа. Могильные ямы II типа, приближенные по форме к ДГ II типа, составляют всего 15% от общего количества ям. Собственно ДГ II типа представлены 22% от общего количества гробниц. ДГ II типа сооружались для одного-двух умерших, которые обеспечивались большим внутренним пространством, чем большинство погребенных в ямах II типа. Ту же традицию обеспечения погребенному большого пространства внутри сооружения мы видим в гробницах степи и лесостепи Северной Евразии.

Тип III представлен двумя деревянными гробницами (Ст. Ахмыловский м-к, погр. 756, 913, 984), соотношение длины и ширины которых составляет более 3,6:1. Они имеют одну камеру, образованную срубным (погр. 913) и срубно-каркасным сооружением (погр. 913, 984). ДГ III типа не имеет впускных погребений, не зафиксировано также и остатков перекрытия. Так же как и ДГ других типов, данный тип сооружений несет на себе следы обжига. Аналогии ДГ III типа те же, что и для ДГ типа I (см. выше).

В 696⁴ захоронениях вид сооружения установить не удалось. Погребения этого вида можно разделить на пять групп.

Первая – это погребения, имеющие наземные конструкции, так называемые «дома мертвых», подземные сооружения которых не прослежены. К ним относится 91 захоронение из пяти могильников (Козьмодемьянского, Морквашинского, Мурзихинского I (IV), Ст. Ахмыловского, Тетюшского).

Вторая – погребения, совершенные целиком в грунте (221 погребение), но из-за большой толщины слоя гумусных отложений, неполноты описания или же поврежденности остатки погребальных сооружений проследить не представляется возможным.

К третьей группе относятся погребения (60), совершенные на древней дневной поверхности, наземные погребальные сооружения которых не сохранились.

Четвертая – самая малочисленная группа погребений (33), расположенных выше уровня дневной поверхности. Это погребения, которые совершались, вероятно, в сооружениях, расположенных на дневной поверхности с земляной подсыпкой. В этом случае погребальные конструкции также не дошли до нашего времени.

В пятую группу входят погребения (291), информация о могильных сооружениях которых отсутствует ввиду неполной публикации

Погребальный инвентарь всех групп погребений с неустановленным видом погребальных сооружений не отличается от инвентаря захоронений, вид сооружений которых установить удалось.

Анализ материальных остатков погребальных традиций АКЮ позволил выделить четыре вида погребальных сооружений. Половина из них продолжают традиции, зародившиеся в среде макла-

⁴ В дальнейшем было учтено еще 189 погребений, которые не использовались в данной работе.

шеевской культуры еще в эпоху финальной бронзы – это погребения в простых ямах и в ямах с отдельными камнями обкладки стенок. Каменные ящики и деревянные гробницы – явление новое для Волго-Камья. Эти виды погребальных сооружений находят свои аналогии в культурах степной зоны и юго-запада лесостепи Евразии. А в сочетании с ростом влияния «киммерийской», савроматской, сакской и скифской культур на АКИО, выражающегося в появлении типичных для степи предметов материальной культуры, это явление может служить доказательством переноса данной традиции из степей юга Восточной Европы и Предкавказья.

В процентном отношении виды погребальных сооружений распределены в АКИО неравномерно. Из гистограмм на рис. 17–23 видно, что захоронения в деревянных гробницах часто встречаются в могильниках аказинской культуры (рис. 18), но здесь совершенно отсутствуют каменные ящики (рис. 19). В то же время деревянные гробницы (рис. 17), погребения с отдельными камнями обкладки стенок (рис. 20) и каменные ящики (рис. 19) достаточно широко бытуют у носителей ананьинской культуры со шнуровой керамикой и редко встречаются у постмаклашеевцев. Такая же неравномерность в распределении наблюдается и среди ям всех типов (рис. 21–23). Особенно отличается от остальных культур АКИО ананьинская культура гребенчато-шнуровой керамики. Здесь значителен процент ям II и III типа (рис. 22, 23).

Для дальнейшего анализа погребальной обрядности АКИО представляется целесообразным рассмотреть ее отдельно по культурам: аказинской, постмаклашеевской, ананьинской культуры со шнуровой керамикой и ананьинской культуры с гребенчато-шнуровой керамикой.

Г Л А В А 4

ПОГРЕБАЛЬНЫЕ ПАМЯТНИКИ АКОЗИНСКОЙ КУЛЬТУРЫ (КОНЕЦ VIII – VI ВВ. ДО Н.Э.).

Во второй половине II – начале I тыс. до н.э. в Верхнем Поволжье и в северной части Волго-Окского междуречья формируется культурно-историческая область текстильной керамики (Кузьминых, 1983; с. 8; 2000, с. 39, 41; Напольских, 1997; Воронин, 1998). В XIV–XII вв. до н. э. носители «текстильной» керамики попадают в Среднее Поволжье (Калинин, 1948, с. 111; Калинин и др., 1954, с. 157–246; Халиков, 1960, с. 304, 305; Халиков, 1969, с. 294–299; Кузьминых, 1983, с. 7; Соловьев, 1995, с. 73–81) и к началу раннего железного века распространяются по территории Марийского и Казанского Поволжья, а также проникают на Нижнюю Каму (Халиков, 1977, рис. 47, Кузьминых, 1983, рис. 56).

А.Х. Халиков, С.В. Кузьминых и другие отмечают сочетание «текстильной» и ананьинской керамики в материалах городищ и поселений, а также наличие на западно-волжских могильниках погребений как с ананьинскими, так и аозинско-меларскими кельтами (Халиков, 1969, с. 102, 142–151; Ишмуратова, 1975, с. 51–64; Халиков, 1977, с. 229, 233, 234; Кузьминых, 1983, с. 7; Патрушев, 1987, с. 22; Косменко, 1988). В этой связи плодотворной оказалась гипотеза К.Ф. Мейндера относительно прямой связи культуры «текстильной» керамики с аозинско-меларскими кельтами (Meinander, 1954, с. 38, 205, 207). В России она нашла поддержку С.В. Кузьминых, который, используя материалы поволжских могильников, ее существенно развил (Кузьминых, 1983, с. 165, 166). В дальнейшем эту гипотезу поддержали В.С. Патрушев, М.Г. Косменко и др. (Патрушев, 1986, с. 43–45; Shwerin v. Krosigk, 1989 с. 266; Марков, 1994, с. 64; Марков, 1997, с. 9).

Исследователями был определен ареал этих двух компонентов материальной культуры – керамики (Халиков, 1977; Кузьминых, 1983; Патрушев, 1986) и кельтов, и выделен особый, отличный от ананьинского, очаг металлургии (Кузьминых, 1983, с. 157, 167–170). Все это вместе взятое позволило С.В. Кузьминых выдвинуть гипотезу о существовании на территории Средней Волги и Нижней Оки археологической культуры, отличной от ананьинской, которую было предложено называть – по первому исследованному некрополю – аозинской культурой (Кузьминых, 1983, с. 157). В дальнейшем эта гипотеза получила поддержку и была развита в работах В.Н. Маркова и Б.С. Соловьева (Марков, 1985; 1988; Габяшев и др., 1988; Никитин, Соловьев, 1990, с. 173; Кузьминых и др., 1993, с. 43).

Исследование аозинской культуры затруднено сосуществованием последней вместе с постмаклашеевской культурой и воздействием ананьинской культуры гребенчато-шнуровой керамики (Марков, 1994, с. 65, 68, 69). Лишь один из всех исследованных некрополей – Убеевский – содержит в себе исключительно аозинский комплекс погребального инвентаря, в раскопанной части. Эти трудности повлекли за собой разное понимание процессов культурогенеза на данной территории, что выразилось в выделении т.н. «ахмыловской» культуры, которая вобрала в себя, по мнению автора этой гипотезы, два разноэтничных компонента (Патрушев, 1984, с. 167, 187; 1987, с. 16). С.В. Кузьминых, не отрицая взаимодействия аозинской и постмаклашеевской культур,

считает все же, что этот процесс не дошел до конца, и говорить об их полной ассимиляции нельзя (Кузьминых, 1983, с. 7; Кузьминых, 2000, с. 41).

Наиболее весомым фактором, подкрепляющим правомерность разделения аозинского и постмаклашеевского населения, являются материалы Старшего Ахмыловского могильника, где кельты меларского и ананьинского типа, за исключением единичных случаев, не встречаются совместно, а аозинские и постмаклашеевские погребения размещались на разных участках погребального поля.

На территории Среднего Поволжья и Нижнего Поочья исследовано пять могильников аозинской культуры (рис. 24) Младший Волосовский, Старший Ахмыловский, Аозинский, Убеевский и Козьмодемьянский (Городцов, 1914, с. 47–51, 146–152; Халиков, 1962, с. 26–91; Каховский, 1982, с. 30–46; Патрушев, Халиков, 1982, с. 3–8; Каховский, 1983; Большов, 1988). Кельты аозинско-меларского типа (КАМ) встречены и в размытой части I Новомордовского и VI Семеновского могильников, а также на территории предполагаемых могильников Альминского, Криушинского, Танеевского и Ташкирменьского (Халиков, 1977, рис. 37, 7; 38, 6; 46–I, 1 Бе, с. 128; Кузьминых, 1983, с. 157; Kuzminyh, 1996, taf. 1). Керамика с текстильными отпечатками в погребениях аозинской культуры не выявлена, лишь изредка она обнаруживается в виде отдельных фрагментов в погребениях Мл. Волосовского и Козьмодемьянского могильников, поэтому основным маркером, определяющим культурную принадлежность аозинских погребений, являются кельты типа КАМ.

Несмотря на ограниченность культуроопределяющих признаков, удалось выявить 170 несомненно аозинских погребений конца VIII – VI в. до н. э. На могильниках Марийского Поволжья выделено еще 394 погребения, которые тяготеют к погребениям аозинской культуры планиграфически, располагаясь в тех секторах некрополей, где аозинские погребения преобладают (рис. 26–27). Вместе с ними общее количество погребений аозинской культуры составляет 564 могилы.

Погребальные сооружения. Погребальные сооружения эпохи финальной бронзы почти неизвестны у культур текстильной культурно-исторической области (КТК). За последнее десятилетие выявлено лишь два захоронения, которые отнесены авторами к КТК, – на Ошутьяльском II и Ясачном III поселениях (Ставицкий, Зеленева, 1995, с. 101, 102; Соловьев, 2000, с. 79). Предполагается, что носители этих культур практиковали надземный обряд погребения. Появление некрополей с подземными погребениями у аозинцев исследователи связывают с воздействием маклашеевской, а затем и постмаклашеевской культур (Марков, 1994, с. 73). К концу VIII в. до н. э. у аозинцев уже использовали 3 вида погребальных сооружений из четырех, распространенных в АКЮ: грунтовые ямы (484), погребения с отдельными камнями обкладки стенок (5) и деревянные гробницы (24).

Одной из ярких особенностей погребального обряда аозинской культуры было наличие деревянных гробниц. 18 гробниц относится к I типу, по три – ко II и III. Внутренние конструкции аозинских ДГ разнообразны, здесь представлены все известные в АКЮ конструктивные элементы: каркасные ДГ представлены одним погребением, срубно-каркасные конструкции имели 12 ДГ, срубные зафиксированы в 11 погребениях. Все гробницы были сожжены и фиксировались в виде полос угля и столбовых ямок.

Основное количество погребений было совершено в ямах I, II и III типов, причем абсолютно преобладают погребения в ямах I типа (371 против 60 и 53 соответственно). У 51 погребения следы погребальных сооружений не выявлены.

Для аозинской культуры нехарактерно наличие асинхронных погребений. Несмотря на то, что все захоронения были грунтовыми, лишь четыре аозинских погребения были перекрыты более поздними могилами, а восемь перекрывали ранние погребения. Следы воздействия огня присутствуют в 201 могильной яме. Некоторые ямы имели более сложное внутримогильное устройство. Так, в 25 погребениях Старшего Ахмыловского могильника выявлено по одной нише, а в погр. 704 и 817 – даже по две.

Останки погребенных. В погребениях аозинской культуры обнаружены захоронения 327 человек. К сожалению, состояние антропологического материала не позволило провести поло-

возрастные определения и лишь в пяти случаях удалось определить пол – для четырех мужских костяков и одного женского из погребений Акозинского могильника (Халиков, 1962, с. 73, 74, 84, 85). Ингумация – наиболее распространенный обряд погребения у носителей акозинской культуры, но изредка отмечаются и случаи кремации. Все пять известных к настоящему времени погребений, совершенных по обряду кремации, происходят из Убеевского могильника. Однако из них бесспорно трупосожжениями человека можно считать только погр. 4 и 6, так как лишь в них кости определены как человеческие. При кремации тело умершего человека в полном одеянии сжигалось либо на стороне, либо рядом с могильной ямой, а затем кремированные останки ссыпались вместе с землей в грунтовую яму, куда предварительно помещался погребальный инвентарь. Погр. 7, 10 и 11 содержали в засыпи отдельные обожженные неопределенные косточки и угольки, и эта деталь сближает данные захоронения с остатками жертвоприношения животных, помещаемых таким же способом в могилы других акозинских некрополей. По всей вероятности, кремация погребенного является способом принесения умершему в жертву другого человека. Во всяком случае, в четырех погребениях могильные ямы не содержали на дне останков человека и были, по всей вероятности, кенотафами, в засыпь которых поместили кремированные кости пожертвованных людей. В погр. 7 Убеевского могильника на дне отмечены зубы подростка, погребенного по способу ингумации, а в засыпи могилы выявлены обожженные кости и угольки.

Основная масса погребений акозинской культуры относится к одноактным погребениям. Лишь погр. 92 Акозинского могильника можно отнести к многоактным вторичным погребениям, но сохранность костей его такова, что в полной мере утверждать это не представляется возможным (Патрушев, Халиков, 1982, с. 25). Сохранность костяков в могильниках акозинской культуры вообще очень плохая, поэтому говорить о характере того или иного погребения часто довольно затруднительно. Лишь в 13 случаях можно утверждать, что в могилу были помещены лишь черепа, в остальных же найдены костяки с полным набором костей. Таким образом, примерно в 3% случаев акозинцы осуществляли частичные погребения (голов людей), а в 44% хоронили умершего человека целиком. 39% погребений – кенотафы.

Захоронения человеческих черепов известны и в могильниках постмаклашеевской и классической ананьинской культур (Алабин, 1860, с. 117; Збруева, 1952, с. 118; Халиков, 1977, с. 100). Збруева считала, что эти захоронения являются отражением боевых столкновений, военными трофеями (Збруева, 1952, с. 119). Подобные случаи приводил Геродот, рассказывая о том, как скифы отрезают головы врагов и относят их к царю (Геродот, 1993, кн. IV, гл. 64, 65). А.Х. Халиков видел в этом явлении желание сохранить череп как вместилище «главной возрождающейся души» (Халиков, 1977, с. 100). И действительно, поволжско-финские и пермские народы, предками которых считают и носителей АКЮ (Халиков, 1991; Голдина, 1999, с. 166 и сл.; Кузьминых, 2000, с. 37–42), верили, что в голове человека живет «душа-тень», которая возрождается после его смерти и живет в загробном мире до тех пор, пока не будет разрушен или не истлеет череп человека (Карьялайнен, 1994, с. 45). Исследователи, занимающиеся историей войны, выделили даже особую стадию развития вооруженных конфликтов, которую назвали «охотой за человеческими головами», обусловленную обрядами инициации и, в особенности, плодородия (Шнирельман, 1994, с. 25–28, 130–146). В.А. Шнирельман отмечает, что практически во всем мире существовал комплекс идей, связанных с верой в то, что внутри головы присутствуют силы, которые можно было использовать в своих целях обладателю отрезанной головы (Шнирельман, 1994, с. 134).

Погребения черепов человека фиксируются начиная с эпохи неолита, например, в коллективных погребениях Никольского и Лысогорского могильников днепро-донецкой культуры (Телегин, 1968, с. 214; Белановская, Телегин, 1996, с. 52). Исследователи связывают их с культом черепа. Отдельные захоронения черепов человека выявлены на могильнике Ростовка (Матющенко, Синицина, 1988; Черных, Кузьминых, 1989, с. 21). Однако в последующее время большого распространения данная форма погребения не получила. Позднее, на рубеже I тыс. до н.э. – I тыс. н.э., в Андреевском кургане раскопано погребение с отрубленными и просверленными сбоку верхни-

ми челюстями человека, что, видимо, можно рассматривать как военный трофей (Степанов, 1980, с. 15, рис. 6).

Суммируя вышеизложенное, необходимо отметить, что частичные погребения человека в АКЮ могли выполнять две функции: 1) они являлись отражением культа головы и «души-тени», живущей внутри нее, и в то же время 2) были военным трофеем, предметом «охоты за черепами».

Наибольшее количество захоронений аказинской культуры одиночные (152), парных захоронений значительно меньше (16). Коллективные захоронения нехарактерны для аказинцев, известно лишь 6 таких погребений, причем в четырех из них было по три человека, а в двух по четыре. 204 погребения Старшего Ахмыловского и Убеевского могильников отнесены к кенотафам, однако в связи с тем, что костные останки на данных некрополях сохранились очень плохо и часто представлены лишь коронками зубов, количество кенотафов, вероятно, сильно завышено. Позу удалось проследить в 237 погребениях. Во всех случаях костяки лежали, вытянуто на спине, но из-за поврежденности костяков положение рук удалось выявить лишь в 19 погребениях. В 13 случаях руки погребенного лежали на тазовых костях, в шести были вытянуты вдоль тела.

Ориентировка костяков прослежена в 236 погребениях, причем представлены все направления (табл.1). Преобладает западный сектор, включая северо-запад и юго-запад.

Таким образом, у носителей аказинской культуры отсутствует устойчивая ориентация по сторонам света. Значительно определеннее ориентировка относительно реки. Преобладающей являлась традиция захоронения ногами к реке (44%), погребений, расположенных к реке боком и головой, (значительно меньше (31 и 22% соответственно).

Погребаемых в основном помещали непосредственно на дно погребального сооружения. В 41 случае они размещались на деревянном настиле, из них в 7 – на настиле были зафиксированы остатки каких-то органических покрытий типа ткани.

Погребальный инвентарь. Список предметов, сопровождающих умершего, в аказинской культуре очень велик. В него попадают предметы, характеризующие почти все области жизни аказинцев: это хозяйственный инвентарь, оружие и украшения, предметы быта и керамика, одежда и головные уборы, остатки жертвенной пищи и черепа сопровождающих животных.

В захоронениях аказинской культуры зафиксировано 36 категорий предметов, из которых 26 обнаружены два и более раз. Необходимо отметить, что сохранность костного материала в большинстве аказинских некрополей далека от идеальной, поэтому список изделий из органических материалов и, прежде всего, кости, является, по всей видимости, далеко не полным.

Орудия труда и предметы, связанные с трудовой деятельностью, встречаются в комплексах погребений достаточно редко. Они представлены рубящими орудиями – железными пешнями – 2 экз. (рис. 28, 15), а также теслами из камня и железа – по одному экземпляру; в погр. 1010 был найден железный пробойник, еще в 14 погребениях были обнаружены глиняные (13) и бронзовые (1) напярслица, овальные в сечении; в 48 захоронениях отмечены проколки из железа, причем в трех случаях их было по две в одной могиле; в погр. 632 и 729 Ст.А. были зафиксированы бронзовые иглы; девять могильных ям содержали оселки (рис. 28, 20); в двух погребениях (625, 891) Ст. Ахмыловского м-ка обнаружены бронзовые кочедыки, один с завершением рукояти в виде лошадиной головки, второй без украшений. Однолезвийные железные ножи встречены в аказинских погребениях 160 раз, что, вероятно, связано с их многофункциональным назначением (рис. 28, 8). Как видно из табл.2, орудия труда размещались в погребении как выше, так и ниже пояса, с заметным преобладанием расположенных выше пояса. Оселки и проколки помещались, как правило, в изголовье, ножи также в основном фиксировались в головах, в составе вещевых комплексов, но значительное их количество выявлено также у пояса, т.е. там, где их носили при жизни.

Оружие найдено в 190 (33%) погребениях. К предметам вооружения относится шесть категорий погребального инвентаря, но наиболее частой находкой являются бронзовые кельты вытянутых пропорций с ушком (рис. 28, 7, 10), относимые к так называемым аказинско-меларским (КАМ). Все безушковые кельты относятся к литейному браку (Кузьминых, 1983, с. 80). Насчитывается

141 погребение с КАМ. В погр. 421 Старшего Ахмыловского могильника акозинско-меларский кельт был найден вместе с железной секирой, имеющей утолщенный молотковидный обух (Патрушев, Халиков, 1982, с. 56). Кроме того, железные топоры были найдены еще в 7 погребениях (рис. 28, 19). В погр. 31 Козьмодемьянского, погр. 99 Акозинского и 835 Ст. Ахмыловского могильников были найдены железные топоры, представляющие скорее рабочие формы. В погр. 543, 743, 808, 909 Ст. Ахмыловского могильника отмечены боевые железные топоры – двулезвийные секиры, секиры-клевцы и т.п. В погр. 909 Ст. Ахмыловского могильника в проух был продет железный нож.

Второй по представительности категорией являются наконечники копий – 49 экз. В основном распространены железные (рис. 28, 1), но известны случаи, когда в погребении фиксировались бронзовые прорезные (2) и биметаллические (1) наконечники. Прорезные наконечники копий из бронзы известны в погребениях АКИО, железные в среде культур скифского и предскифского времени степной зоны Евразии и Кавказа (Халиков, 1977, с. 183–188; Кузьминых, 1983, с. 94–97).

В 52 погребениях Ст.А. обнаружены наконечники стрел: из дерева (в одном погребении, кости (в 3), кремня (в 5), бронзы (в 10) и железа (в 44 погребениях). Наконечники из бронзы втульчатые, двух- и трехлопастные (рис. 28, 6). Железные двухлопастные наконечники были как втульчатыми (рис. 28, 9, 11), так и черешковыми. В ряде погребений костяные наконечники сочетаются с железными и бронзовыми, а в погр. 750 было зафиксировано сочетание бронзовых, железных, костяных и деревянных наконечников стрел. Как правило, в могилы помещали по одному наконечнику, но встречаются наборы, состоящие из 9–10 (погр. 578, 949), 21 (погр. 750) и 45 наконечников стрел (погр. 926).

Все основные формы бронзовых и железных втульчатых наконечников стрел характерны для степной и лесостепной зоны Северной Евразии. Известны они в комплексах скифов (Смирнов, 1961, табл. II А–В, II А–Г; Мельцова, 1964, табл. II, 4, 5, РЗ, V, VIII; Ключко, 1979, рис. 2) и саков, встречаются и в тагарских погребениях (Толстов, Итина, 1966, рис. 9; Членова, 1967, табл. 11, 13, 20, 36, 37; Литвинский, 1972, табл. 34, 1–4; Вишневская, 1973, с. 89). Черешковые железные наконечники исследователи связывают с местной линией развития АКИО (Халиков, 1977, с. 214; Патрушев, 1984, с. 95–96).

Кинжалы отмечены в 18 погребениях Акозинского, Убеевского и Ст.А. могильников (рис. 29). В погр. 704 Ст.А. (рис. 29, 3) и погр. 98 Акозинского могильников (рис. 29, 1) выявлены двулезвийные биметаллические кинжалы с железным клинком и бронзовой рукоятью (Патрушев, Халиков, 1982, табл. 105; Патрушев, 1990). Халиков считал кинжал из погр. 704 Ст.А. переходным типом от предскифских к скифским формам, но отмечал также отсутствие прямых аналогий ему в предскифских и скифских древностях (Халиков, 1977, с. 166, 167). Кузьминых указывает на карасукский характер орнамента рукоятки (Кузьминых, 1983, с. 128).

12 кинжалов были однолезвийными (рис. 29, 2, 4–10), клинки их были изготовлены из железа, в одном случае у кинжала была бронзовая рукоять (рис. 29, 5). А.Х. Халиков считал возможным говорить о местном западноанананьинском происхождении данной формы кинжалов (Халиков, 1977, с. 173). С.В. Кузьминых связывает эту форму клинков непосредственно с акозинской культурой (Кузьминых, 1983, с. 166). Вероятно, однолезвийным был железный кинжал из погр. 2 Убеевского могильника.

Исключительно редки находки булав – оружия, более распространенного здесь в эпоху поздней бронзы. Каменная булава подтрапециевидной формы была обнаружена в погр. 3 Мл. Волосовского могильника.

В трех погребениях были выявлены остатки защитного вооружения. В погр. 704 Ст.А. и погр. 3 и 9 Мл. Волосовского могильников зафиксированы плоские бронзовые умбоны от щита; в первом случае – в виде свернувшейся змеи с двумя заклепками на задней части (рис. 28, 3), в двух других – в виде уступчатых блях. Основа щита, как удалось установить по ахмыловскому умбону, была деревянной с окованным железом краем, поверх дерева была натянута кожа.

Оружие, как и орудия труда, имело свои определенное местоположение при умершем. Как становится понятно из табл.3, кельты и наконечники стрел помещали как в изголовье, так и в районе пояса и ног погребенного. В первом случае эти предметы могли располагаться в составе вещевого комплекса, во втором вероятно расположение кельтов на поясе, а наконечников стрел – внутри колчана, также подвешенного к поясу. Наконечники копий и кинжалы в основном фиксируются в изголовье костяка, и лишь изредка они отмечены у ног погребенного. Подобное расположение связано с тем, что наконечники копий клали в могилу вместе с древком, а кинжалы помещали в состав жертвенного комплекса. Щит зафиксирован лежащим в районе ног и у локтя, будучи, вероятно, надетым на руку.

Украшения представлены шестью категориями инвентаря: это бусы, браслеты, кольца, серьги (височные кольца), височные подвески и гривны.

Ожерелья из бус (стеклянных и бронзовых) и пронизей встречены в 27 погребениях. Интересен кулон из погр. 801 Ст.А. могильника, состоящий из двух умбоновидных блях, подвешенных на ремешок, украшенный пронизьями. В погр. 332 Ст.А. м-ка в качестве ожерелья использовалась цепочка из бронзовой проволоки. Браслеты встречены в четырех погребениях. В основном они были проволочными и встречаются по одному, но в погр. 6 Убеевского могильника браслеты размещались парой. Широкий браслет из бронзовой пластины в виде манжеты найден в погр. 62 Акозинского могильника. Отсюда же происходят два пластинчатых кольца, выявленных на обеих руках женского костяка. Кроме того, бронзовое проволочное кольцо найдено в погр. 646, а перстень из бронзовой пластины со спиральным щитком – в погр. 837 Ст.А. Медные пластинчатые височные кольца обнаружены в 16 погребениях (рис. 28,17), а 20 – височные спиральные подвески из меди.

42 погребения содержат бронзовые гривны (рис. 28, 23), изготовленные из дрота. Происхождение гривен, как и ряда других украшений из цветного металла, исследователи связывают с Северным Кавказом, где выявлены их многочисленные аналогии (Патрушев, 1984, с. 23).

Украшения располагались на костяке в основном так, как и при жизни (табл.4). Лишь в двух случаях их поместили в ногах умершего, видимо, как посмертный дар родственников.

Предметы туалета немногочисленны (табл.5). К ним относятся бронзовые зеркала, всего их насчитывается пять экземпляров (погр. 332, 608, 658, 761 Ст.А. и погр. 6 Убеевского м-ков). У 12 погребенных выявлены стержневые булавки. У некоторых из них головки украшены спиральными и ажурными завершениями. В трех случаях булавки были биметаллическими. В погр. 762, 861, 935 Ст.А., обнаружены бронзовые шести и семизубые гребни с ажурными рукоятками, иногда украшенные зооморфным литьем.

Погребальные сосуды. Как уже отмечалось, сосуды с отпечатками «текстиля» в некрополях акозинской культуры не зафиксированы. В погребениях с КАМ найдены четыре лепных керамических сосуда, один – со шнуровыми отпечатками – характерен для ананьинской культуры с гребенчато-шнуровой керамикой, два с простой ямочной орнаментацией или без нее относятся к постмаклашеевской культуре. Плоскодонный сосуд из погр. 3 Убеевского могильника не имел орнаментации (рис. 28, 4). В погребении 900 Ст.А. были найдены остатки берестяного туеска. Все сосуды (кроме берестяного и плоскодонного, которые располагались у черепа погребенного), выявлены в пустых или разрушенных погребениях. Иначе обстоит дело с обломками погребальных сосудов, найденных в засыпи 10 акозинских погребений. Причем фрагменты керамики из погр. 115 Козьмодемьянского и погр. 4, 5, 7–9 Младшего Волосовского могильников имели на поверхности сетчатые отпечатки. Однако в случае с Младшим Волосовским могильником А.М. Тальгрэн предположил, что это была керамика из поселения эпохи бронзы, которая попала в могилы случайно.

К бытовым предметам относятся три категории инвентаря – терочники, огнива и костяной скребок. Терочники зафиксированы в семи погребениях. В 37 погребениях найдены огнива. Они представлены остатками трута и кремнями, отдельными кремнями либо только трутом. К предме-

там быта относится также и костяной предмет с длинной рукоятью и широкой щековицей из погр. 83 Акозинского могильника. Он, вероятно, использовался как скребок для ухода за лошастью. Лишь огнива располагались у пояса и в изголовье, остальные предметы найдены у черепа погребенного.

Остатки одежды фиксируются в акозинских погребениях по остаткам ткани и кожи, а также по расположению медных и бронзовых украшений на костяках и черепах погребенных. Остатки ткани выявлены, лишь в погр. 929 и 972 Ст.А. Украшения одежды найдены в 39 погребениях, в 6 случаях – это украшения пояса. Иногда сохраняются и сами кожаные пояса (погр. 900 Ст.А.).

Погр. 4 Убеевского могильника содержало в своем инвентаре украшения пояса, состоящие из бронзовых «восьмерковидных» блях и трапециевидных наконечников ремней. К поясной гарнитуре относятся, вероятно, и четыре ворворки-пронизи, украшенные литыми головками лошадей из погр. 2 Убеевского могильника (рис. 28, 22). Ярким элементом акозинского костюма были бронзовые нагрудные бляхи, как правило, круглой формы. Наиболее интересной была нагрудная бляха с изображением пантеры из погр. 926 Ст.А. (рис. 28, 2). Чаще всего в качестве элемента декора костюма использовались медные «восьмерковидные» бляшки (рис. 28, 16) и бронзовые пронизи (рис. 28, 21). Обнаружены также остатки плоских накладок из медных пластин, бронзовые бляхи (рис. 28, 13, 18), а в погр. 21 Козьмодемьянского могильника найдена подвеска-бубенчик.

В 67 погребениях обнаружены *украшения головных уборов*. Почти все они относятся к т.н. налобным венчикам, выполненным из бронзовых блях и пластин. В погр. 197 Ст.А. найден головной убор, расшитый бисером. Налобные венчики акозинских погребений относятся к типу I и II венчиков, по В.С. Патрушеву, и состоят из накладок (10) и трубчатых пронизок в сочетании с накладками или без них (4) (Патрушев, 1984, с. 33, 35). Фиксируется как кожаная (6), так и тканевая основа (1) налобных венчиков, иногда в составе головного украшения присутствует как кожа, так и ткань (2). Наибольший интерес представляет налобный венчик из погр. 800, украшения которого в виде пластин с изображением дерева жизни и крылатых львов вырезаны из боевого закавказского пояса. В погр. 991 Ст.А. выявлен сложный головной убор, состоящий из двух частей. Первая располагалась в затылочной части и представляет собой, вероятно, остатки наконечника, состоящего из 7 кожаных полосок, обернутых медными полосами. Все полосы соединены ремешками, в верхней части располагалось бронзовое кольцо, внизу к ремешкам подвешены бутылчатые привески с прорезями. На лобной части размещались остатки стандартного налобного венчика, состоящего из кожаной основы и бронзовых накладок. Аналогии подобным украшениям прослеживаются в Восточном Казахстане начиная с эпохи поздней бронзы (Усманова Э.Р. и др., 1998) и являются, вероятно, предметом импорта из степной среды.

Угли и кусочки обожженных костей выявлены в засыпи 202 погребений. Они связаны с сожжением в могильных ямах погребальных конструкций. Наличие среди углей обожженных костей свидетельствует о том, что при этом в костер бросали жертвенную пищу или сопровождающих животных. В двух погребениях Убеевского могильника среди обожженных костей были найдены человеческие останки. К ритуалам, связанным с огнем, непосредственно относятся и куски охры, обнаруженные в засыпи могильных ям трех захоронений (п.549, 754, 836 Ст.А.).

В двух погребениях найдено по одному зубу медведя. Расположение клыка возле черепа погребенного свидетельствует о том, что он использовался как нагрудное украшение или же оберег.

Остатки жертвенной пищи выявлены в шести погребениях – это плечевые кости крупных животных. В одном случае кость животного была определена как лошадиная. Кости животных фиксируются в изголовье (2) и возле поясницы погребенного (1), выявлены они также в засыпи могильной ямы (1), в двух случаях расположение их не установлено.

В 10 погребениях найдена конская сбруя. Она представлена бронзовыми стремечковидными удилами из погр. 524 Ст.А. (рис. 29, 12) и железными однокольчатыми (рис. 28, 14) удилами (погр. 563, 605, 900 Ст.А. и погр. 13 Убеевского могильников), в двух случаях сопровождавшимися стержневыми железными псалями с двумя отверстиями (рис. 28, 14). Выявлены также трехдырчатые и двухдырчатые железные псалии, а также их фрагменты (погр. 525, 812, 1002 Ст.А.). К конской

упряжи условно отнесены также бронзовые пронизи для перекрестного ремня из погр. 257 и 461 Ст. А.

Инвентарь погр. 524, 925 Ст.А. и погр. 83 Акозинского могильников содержал бронзовые навершия со сферической (рис. 28, 5) и оформленной в виде головки животного верхней частью (рис. 28, 24). Во втулках наверший отмечены остатки деревянных рукоятей. Возможно, в этом случае навершия относятся к рукояткам плетей, так как найдены в погребениях с конскими удилами и скребком для ухода за лошастью.

Фрагменты черепов животных в виде зубов и нижних челюстей лошади обнаружены в 20 акозинских погребениях. В 17 случаях они были найдены в засыпи могильных ям, в трех – в изголовье погребенных.

Проследить распределение инвентаря по половому признаку не представляется возможным из-за ограниченности антропологических определений. Можно отметить только, что большая часть кельтов относилась, вероятно, к мужским костякам. Но есть и исключения, например, погр. 62 Акозинского могильника, где кельт лежал на нижней челюсти женского костяка. Можно предположить также, что оружие и инструменты относятся к мужским костякам, а головные уборы к женским. Более точная градация погребального инвентаря по половому признаку невозможна.

Кроме разделения по полу, акозинские погребения подразделяются по способу подготовки костяка к захоронению на полные, частичные и погребения без костяка – вещевые (жертвенные комплексы). Необходимо отметить, что погребальный инвентарь, который помещали в частичные погребения, почти ничем не отличается от инвентаря полных погребений. Так, в 13 известных на данный момент частичных погребениях акозинской культуры выявлено 15 категорий погребального инвентаря. Здесь отмечены орудия труда и оружие, украшения и предметы туалета, бытовые вещи и сосуды, одежда, головные уборы, угли, жертвенная пища и зубы лошади.

В жертвенных комплексах содержалось 14 категорий предметов, которые включают весь спектр погребального инвентаря: оружие, бытовые вещи, украшения и т.д.

Погребальный инвентарь распределен в погребениях очень неравномерно. Эта неравномерность может свидетельствовать о начале социальной стратификации акозинского общества. По количеству встречаемых в могилах категорий погребального инвентаря были выделены 3 группы погребений.

1) Рядовые захоронения 1 уровня (284) с 1–2 вещами, либо не имеющие инвентаря вовсе. Наиболее часто встречаемая категория вещей этой группы – кельты и ножи.

2) Рядовые захоронения 2 уровня (175), содержащие от 3 до 7 категорий инвентаря. В погребениях этой группы появляются такие социально значимые категории вещей, как кинжалы, щиты и конская упряжь.

3) Богатые погребения, содержащие значительное количество категорий предметов (от 9 до 11). К ним относятся всего два погребения 704 и 900 Ст.А., набор вещей которых включал кинжал, щит, конскую упряжь и другие категории предметов.

Итак, инвентарь акозинских погребений богат и разнообразен. Он характеризуется широкой распространенностью оружия и некоторых орудий труда, например, ножей, используемых еще и в бытовых целях. Остальные категории орудий труда очень редки. Очень редко встречаются погребения, содержащие конскую упряжь. Довольно широко представлены остатки одежды и головных уборов, височные подвески и гривны, фрагменты черепов лошади и угли, а также остатки жертвенной пищи. Примечательно отсутствие височных колец из проволоки, керамики и астрагалов, широко распространенных в постмаклашеевской культуре. Редки находки клыков медведя.

Намогильные сооружения и следы ритуальных действий. Все акозинские погребения не имеют выраженных намогильных сооружений и являются грунтовыми. Однако бескурганые погребения все же имели наземные конструкции в виде деревянных столбов, небольших земляных холмиков и более сложных конструкций.

Археологически наземные сооружения прослеживаются в виде остатков столбовых ямок, вы-

явленных рядом с могильной ямой. Одна столбовая ямка, расположенная рядом с над могильной ямой, выявлена у 41 аозинского погребения Старшего Ахмыловского могильника. Имеющиеся этнографические параллели в современных марийских кладбищах свидетельствуют о том, что они являются остатками надмогильных столбов (Патрушев, 1984, с. 148). На современных удмуртских кладбищах на этих столбах вырезали знаки принадлежности к определенному роду (Атаманов и др., 1985, с. 141).

В 15 случаях несколько столбовых ямок зафиксированы с одной стороны могильной ямы, что также является остатками каких-то наземных сооружений, отмечающих погребение на поверхности.

В 23 погребениях столбовые ямы располагаются по периметру. Данные этнографии марийцев, удмуртов, хантов и манси свидетельствуют о существовании над некоторыми погребениями помостов и «избушек», которые устанавливались на столбовой каркас (Емельянов, 1921, с. 10; Карьялайнен, 1994, с. 88–90; Патрушев, 1994, рис. 57). Вероятно, и в данном случае мы видим остатки подобных сооружений.

Аналогии традиции установки столбов и столбовых конструкций над погребениями археологически фиксируются еще в эпоху финальной бронзы на некрополях маклашеевской культуры, а также в могильниках раннего железного века над погребениями постмаклашеевской культуры. Появление этой черты погребальной обрядности у аозинцев связано с взаимодействием их с носителями постмаклашеевской культуры.

Кроме простых столбовых конструкций, над некоторыми аозинскими погребениями были зафиксированы более сложные сооружения – «дома мертвых» (ДМ) (см. подробнее в главе №4). Аозинские погребения зафиксированы в шести ДМ Ст.А. Однако лишь ДМ 12 можно считать, условно принадлежащим собственно к аозинской культуре, хотя и здесь отмечено погребение с шестигранным ананьинским кельтом. ДМ 1 использовался аозинцами совместно с постмаклашеевцами, здесь обнаружено по два погребения той и другой культуры, а также одно погребение с шестигранным кельтом. Кроме того, к ДМ 1 примыкало два погребения аозинской культуры и по одному постмаклашеевской и ананьинской культуры с гребенчато-шнуровой керамикой. Необходимо отметить, что культурная принадлежность большинства погребений ДМ 1, а их насчитывается 15, не определена. Аозинские погребения, которые условно отнесены авторами раскопок к ДМ (2, 3, 6), на самом деле не относятся к ним. Погр. 385, как отмечают сами исследователи, находится за пределами ДМ 2, погр. 421 примыкает к ДМ 3, погр. 489 примыкает к ДМ 6. Погр. 870 располагается над одной из камер ДМ 13 на глубине 35 см и является, скорее всего, вводным. К тому же в его состав входит сосуд со шнуровым орнаментом. Эта деталь в сочетании с тем, что остальные погребения ДМ 13, содержат в своем инвентаре шестигранные кельты, свидетельствует о смешанном характере комплекса погр. 870, в котором преобладали компоненты классического ананьина. Таким образом, для аозинской культуры не характерно размещение умерших в сложных наземных сооружениях типа «домов мертвых». Лишь два подобных сооружения содержат в себе аозинские погребения, и в обоих случаях вместе с ними были погребены представители других культур ананьинской КИО. Наличие в ДМ 1 и 12 аозинских погребений может объясняться более поздним введением их внутрь данного типа погребальных сооружений, или же совместным использованием «домов мертвых» вместе с носителями ананьинской культуры со шнуровой керамикой.

Наличие каких-то наземных сооружений, может быть земляных, над захоронениями аозинской культуры подтверждается находками 23 погребений, которые находились на уровне древней дневной поверхности и еще 15 погребений, выявленных немного выше уровня древней дневной поверхности.

Вероятно, под влиянием постмаклашеевской культуры у аозинцев появляются жертвенные комплексы, которые не содержали останков человека. Известно 42 жертвенных комплекса, которые размещались в ямах небольшого размера подчетыреугольной или же круглой формы. Иногда

внутри этих ям фиксируют остатки берестяных туесков, в которых помещался погребальный инвентарь.

Следы ритуальных действий в пределах наземных сооружений. В данном разделе рассматриваются следы ритуальных действий на дневной поверхности в границах наземных сооружений. К сооружениям наземного типа можно отнести ДМ 1 и 12, в которых зафиксированы аозинские погребения, а также КС 4, внутримогильные конструкции которого, по-видимому, выступали над уровнем дневной поверхности. Остатки сожженных деревянных сооружений и инвентарь КС 4 выявились на глубине 20 см, непосредственно под слоем пашни.

Над наземными сооружениями аозинской культуры – ДМ 1 и КС 4 – сохранились остатки жертвенных комплексов, в которых были выявлены украшения одежды и аозинско-меларские кельты. Расположение их в современном пахотном слое может свидетельствовать о том, что это остатки разрушенных погребений, которые находились на уровне древней дневной поверхности.

Следы ритуальных действий вне сооружений. Во всех аозинских некрополях выявлены следы ритуальных действий, которые фиксировались вне сооружений по находкам отдельных предметов и кострищам. Набор вещей, отмечаемый в межмогильном пространстве, достаточно стандартен. Это украшения от головных уборов, предметы быта и оружие. Оружие представлено в основном аозинско-меларскими кельтами. Следы кострищ обнаружены рядом с погребениями, содержащими трупосожжения человека на Убеевском могильнике, остатков жертвенной пищи в межмогильном пространстве не зафиксировано. Инвентарь, находимый в межмогильном пространстве, скорее всего, является остатками вещевых погребений, которые помещались в землю как посмертный дар родственникам умершему человеку. О существовании такого обряда свидетельствует наличие 42 жертвенных комплексов, выявленных на аозинских некрополях. Обряд вещевых погребений широко известен у угорских народов. Ханты и манси считали, что духи предков для выполнения своих обязанностей перед потомками должны иметь особые предметы снаряжения, оружие и одежду. Известны случаи, когда духам приносили в жертву до 60 мечей (Карьялайнен, 1995, с. 62).

Метаструктура погребального комплекса. Все погребения аозинской культуры входили в состав бескурганых могильников. Ни одного одиночного погребения не известно. Аозинские некрополи располагались неподалеку от поселений, и в каждом отдельном случае поселению принадлежал, по всей вероятности, свой могильник.

Для захоронений данной культуры характерно размещение могил группами, без выраженной рядности (рис. 25–27). Погребения в группах ориентированы в разных направлениях, как боком, так и перпендикулярно реке (головой или ногами). Длина групп составляет от 36 до 16 м. Расстояния между группами отчетливо не выражены и имеют характер более сильных или слабых сгущений.

Характерной чертой погребального обряда аозинской культуры являются жертвенные комплексы. В состав жертвенных комплексов входило оружие и предметы быта – все то, что было необходимо человеку в повседневной жизни и, вероятно, в жизни загробной.

Анализу метаструктуры погребальных комплексов аозинской культуры препятствует ограниченное количество погребений на монокультурном могильнике – Убеевском. Все известные на данный момент крупные аозинские некрополи поликультурны и включают в свой состав погребения нескольких культур, принадлежащих к ананьинской КИО. Аозинцы на протяжении всего раннего железного века тесно взаимодействовали с постмаклашеевским населением Средней Волги и носителями ветлужского варианта ананьинской культуры гребенчато-шнуровой керамики, о чем свидетельствует наличие аозинских погребений в некрополях Марийского Поволжья. В то же время аозинская культура сохраняет свое своеобразие в материальной культуре, выражающееся в наличии отличных от других культур АКИО элементов погребального обряда и инвентаря. Свидетельством того, что аозинцы осознавали себя обособленно, является тот факт, что на совместных могильниках аозинские захоронения преимущественно группировались отдельно от постмаклашеевских (Кузьминых, 1984, с. 158).

Итак, рассмотрение аозинских погребальных комплексов выявило, что для данной культуры характерно три вида погребальных сооружений, представленных грунтовыми ямами, погребениями с отдельными камнями обкладки стенок и деревянными гробницами. Умершие захоранивались по обряду ингумации как в виде полных одноактных погребений, так и в виде частичных, многоактных. Обряд кремации выявлен в пяти аозинских погребениях и не получил широкого распространения. Широко представлены также вещевые погребения или жертвенные комплексы. Абсолютно преобладают в аозинских некрополях одиночные погребения; захоронения вместе двух и более человек почти не практиковались. Зато кенотафы встречаются очень часто, и почти каждое шестое погребение не содержало останков человека. Устойчивая ориентировка по сторонам света не типична для аозинцев. Для аозинской погребальной обрядности в большей степени характерны погребения ногами к реке, хотя встречаются и другие направления. Асинхронные (многоуровневые) погребения не получили в аозинской культуре широкого распространения: для нее более характерны одноуровневые погребения.

Инвентарь в погребениях аозинской культуры размещался так же, как его носили при жизни. Это касается украшений одежды, головных уборов и ножей. Очень часто инвентарь размещался в изголовье или же в районе плеча. Здесь чаще всего располагались предметы вооружения, и остатки жертвенной пищи. Целые формы погребальной керамики с «текстильными» отпечатками отсутствуют. Изредка в аозинских могилах фиксируют сосуды других культур, входящих в АКЮ или же берестяные сосуды. К специфически аозинским типам погребального инвентаря относятся однолезвийные кинжалы, щиты с бронзовыми умбонами и выработанные в аозинской среде черешковые железные наконечники стрел.

Инвентарь в аозинских погребениях распределялся очень неравномерно, наряду с основной массой рядовых погребений выделяются два богатых погребения, что свидетельствует о начале социального расслоения в обществе.

Для аозинцев характерны простые наземные сооружения: столбы и простые столбовые конструкции. Более сложные наземные сооружения встречались значительно реже и часто использовались совместно с носителями других культур.

Г Л А В А 5

ПОГРЕБАЛЬНЫЕ ПАМЯТНИКИ ПОСТМАКЛАШЕЕВСКОЙ КУЛЬТУРЫ (ВТОРАЯ ПОЛ. IX – VI ВВ. ДО Н.Э.)

В середине IX в. до н. э. на территории приустьевой части Камы и прилегающего участка Волги формируется постмаклашеевская культура, (ПМ), выделенная В.Н. Марковым (Марков, 1988; Чижевский, 1999, с. 6; 2002, с. 30–37).

Сходные компоненты материальной культуры, погребальный обряд и единая территория позволили А.Х. Халикову высказать предположение о происхождении ананьинской культуры от приказанской культуры эпохи поздней бронзы (Халиков, 1980), маклашеевский этап которой ныне выделен в отдельную культуру (Марков, 1996, с.10; Обыденнов, 1998).

Преимуществом развития материальной культуры проявляется, прежде всего, в керамическом комплексе. Для маклашеевской культуры характерны круглодонные сосуды, орнаментированные ямками, резными линиями и гребенкой по горловине. Часто ямки концентрировались группами. В эпоху раннего железного века в качестве основного элемента орнаментации сохраняются ямочные вдавления, образующие различные сочетания и располагающиеся в нижней части шейки сосуда. Исчезает прочерченно-резная орнаментация, столь характерная для МК, увеличивается доля шнуровой орнаментации при относительной бедности элементов орнамента последней. Для постмаклашеевской керамики наиболее характерны сосуды с шаровидным туловом и высокой горловиной, резкий переход от тулова к венчику постепенно сменяется более плавным. В.Н. Марков отмечает наличие сосудов переходного типа, имеющих маклашеевскую форму, но украшенных постмаклашеевским орнаментом (Марков, 1988, с. 56).

Развитием распространенных у маклашеевцев кельтов с лобным ушком являются кельты с овальной в сечении втулкой, столь характерные для постмаклашеевской культуры (Тихонов, 1960, с. 42, 45; Кузьминых, 1983, с. 77). Другим свидетельством формирования постмаклашеевской культуры на базе маклашеевской являются поселения и могильники. Археологически изучено шесть некрополей, которые являются переходными от маклашеевской к постмаклашеевской культуре. Это могильники Измерский VII, Морквашинский, Мурзихинский II, Полянский II и Тетюшский, а также Новомордовский комплекс и ряд разрушенных некрополей (Семеновский VI, Криушинский, Ананьинский и др.).

Таким образом, характерная керамика и кельты с овальной втулкой являются основными культуроопределяющими признаками постмаклашеевской культуры. Центральные и южные области их распространения приходятся на регион, в котором сливаются Волга и Кама, западной периферией является Марийско-Чувашское Поволжье. На востоке памятники с постмаклашеевской керамикой и кельтами с овальной втулкой достигают р. Белой, а на севере Средней и Верхней Камы.

Наиболее значительная концентрация постмаклашеевских памятников наблюдается в приустьевом Прикамье (Марков, 1994, с. 52), где поселения и некрополи этой культуры представлены в чистом виде, почти без примесей других культурных групп. В Бельском регионе постмаклашеевская культура также фиксируется в чистом виде, но насыщенность его памятниками значительно

меньше. В Марийско-Чувашском Поволжье постмаклашеевские памятники содержат керамику и погребения аозинской культуры и культуры с гребенчато-шнуровой керамикой. Однако и здесь концентрация постмаклашеевского населения достаточно велика.

В нижнем и среднем, а частично и в верхнем течении Камы постмаклашеевская культура вступила во взаимодействие с ананьинской культурой шнуровой керамики. Однако если в районе Нижней Камы выявлено значительное количество постмаклашеевских памятников, то выше по течению их число резко падает.

К настоящему времени на территории распространения древностей постмаклашеевского типа известны 23 могильника (рис. 30).

В приустьевой части Камы и примыкающих районах Волги (варианты Волга II и Кама I по А.Х. Халикову) насчитывается 14 могильников: Базяковский II, Березовогривский II, Гулькинский, Измерский VII, Морквашинский, Мурзихинский I и II, Нижнемарьянский, Новомордовский I, VII и VIIa, Полянский II, Семеновский VI и Тетюшский (Збруева, 1952, с. 207–319; 1954, с. 247–258; Халикова, 1967, с. 116–132; Халиков, 1975, с. 248–259; 1977, с. 21–87; 1980; Патрушев, 1990, с. 25–74; Беговатов и др., 1991, с. 20–39; 1992, с. 57–72; 1993, с. 126–157; Казаков, 1994, с. 104–123).

В Чувашско-Марийском Поволжье постмаклашеевские захоронения зафиксированы на трех могильниках Аозинском, Козьмодемьянском и Старшем Ахмыловском (Халиков, 1962, с. 26–91; Патрушев, 1982, с. 19–56; Патрушев, Халиков, 1982; Большов, 1988).

В Башкирии, на р. Белой исследованы еще три некрополя: могильник по ул. Тракторной в Уфе, Таш-Елгинский и Старший Шиповский (Ахмеров, 1950, с. 25–35; Мажитов, 1968; Пшеничнюк, 1970; Халиков, 1977, с. 84; Пшеничнюк, 1982, с. 94–105).

В Предкамье также отмечено три могильника, в которых зафиксированы отдельные постмаклашеевские погребения. Это Ананьинский, Зуевский, Луговской (Алабин, 1860, с. 87–120; Пономарев, 1881, с. 405–438; Нефедов, 1899, с. 42–74; Збруева, 1947, с. 257–281; 1960, с. 10–95; Корепанов, 1988; 1989; 2001, с. 97–107; Перевошиков, 1996; Бугров и др., 1999, с. 40–42).

На Средней Каме выявлен ряд могильников, содержащих кельты с овальной в сечении втулкой, в основном специфически камских типов – Скородумский, Першинский, Залазнинский и т.д. (Бадер, 1960, с. 132–150), однако керамика из этих погребений является шнуровой. Появление кельтов с овальной втулкой на данных некрополях, вероятно, свидетельствует о проникновении культурных традиций ПМК на Среднюю Каму.

В исследуемых могильниках выявлено 669 погребений, относящихся к середине IX – VI вв. до н.э. Еще 272 погребения из некрополей Марийского Поволжья отнесено к постмаклашеевской культуре планиграфическим способом, так как эти могилы не содержат в себе культуруопределяющих предметов, но располагаются на территории распространения погребений, содержащих предметы, соотносимые с постмаклашеевской культурой. Таким образом, общее количество погребений постмаклашеевской культуры достигает 941⁵.

Погребальные сооружения. Все виды погребальных сооружений, которые выявлены на памятниках АКИО, представлены в ПМК некрополях. Продолжают существовать погребения с обкладкой стенок отдельными камнями, и, несмотря на редкость (0,8%) встречаются на всей рассматриваемой территории.

В постмаклашеевское время появляется новый вид погребальных сооружений – каменные ящики. Они встречаются значительно реже, чем погребения с отдельными камнями обкладки стенок. Пока известно всего два каменных ящика, обнаруженных на Мурзихинском II и Морквашинском могильниках. Стенки их сложены из крупных необработанных камней, а в погр. 15 Морквашинского могильника, кроме того, имеется перекрытие из каменных плит.

⁵ В последствии в каталог погребений постмаклашеевской культуры было добавлено еще 22 погребения, которые не были включены в анализ погребальной структуры.

Еще одним, неизвестным ранее видом погребальных сооружений стали деревянные гробницы I и II типа, встреченные в 11 погребениях Ст.А. три из них относятся к сооружениям со срубными, восемь со срубно-каркасными конструкциями.

Продолжают фиксироваться также захоронения с неустановленным видом погребального сооружения. В главе 2 подробно рассматривалась их типология и причины, по которым погребальное сооружение не было выявлено. На некрополях постмаклашеевской культуры было зафиксировано 350 захоронений без следов погребальных сооружений.

Итак, погребальная обрядность постмаклашеевской культуры сер. IX – VI в. до н. э. характеризуется увеличением количества видов погребальных сооружений в два раза по сравнению с маклашеевским временем. Продолжают преобладать грунтовые ямы, остальные виды сооружений встречаются крайне редко. Более чем в три раза увеличивается процент ям II типа, что связано с большим распространением коллективных погребений. В два раза увеличивается количество ям I типа, имеющих ступеньку по периметру. Появляется новый тип перекрытия могильных ям в виде каменного завала, но при абсолютном преобладании деревянных перекрытий.

Среди постмаклашеевских погребений увеличивался процент асинхронных погребений – выявлено 67 основных и 93 впускных погребения, 50 погребений перекрывали нижележащие. В отличие от эпохи поздней бронзы все постмаклашеевские некрополи грунтовые, обряд курганного захоронения полностью исчезает. Лишь четыре погребения из Мурзихинского II могильника предположительно можно отнести к впускным в курган эпохи бронзы.

Останки погребенных. В могильниках постмаклашеевской культуры пол определен у 204 костяков (110 мужских, 62 женских и 32 детских). Абсолютно преобладают труположения, трупосожжения не фиксируются. В ряде случаев можно говорить о частичном сгорании костяка в результате сожжения погребального сооружения.

По способу подготовки умершего к погребению выделяются одноактные и двухактные (вторичные) погребения. Все вторичные постмаклашеевские погребения (18) относятся ко II типу, когда кости погребенного складывали кучкой (рис. 31, 1, 5). I тип двухактных погребений полностью исчезает, т.е. эта маклашеевская традиция не получила дальнейшего развития.

Еще в двух случаях, в погр. 81 и 97 Мурзихинского II могильника, присутствует имитация вторичного погребения (рис. 31, 2–4). Здесь постмаклашеевские погребения оказались впускными в курганы эпохи поздней бронзы, относящиеся к черкаскульской культуре. Дойдя до уровня костей, постмаклашеевцы разрушили древние погребения, разместив черепа и бедренные кости предшественников, в ногах своих умерших соплеменников. Получилась своего рода имитация вторичных погребений в ногах полных костяков. Данная находка свидетельствует о том, что вторичные погребения вообще могли быть захоронениями иноплеменников, которые по воле случая оказались включенными в данный постмаклашеевский род и были погребены вместе с его членами. Имитация в постмаклашеевских погребениях вторичных захоронений при разрушении черкаскульских могил указывает на представителей андронидных культур как возможных кандидатов на захоронения, совершенные двухактным способом. К сожалению, андронидный мир не дает ярких свидетельств существования вторичных захоронений, поэтому необходимо рассмотреть более широкий круг аналогий.

Традиция вторичного погребения, зародившаяся еще в мезолите на Ближнем Востоке (Кинк, 1970), широко распространяется в Волго-Уральском регионе в эпоху средней бронзы. Вторичные захоронения с костями, сложенными кучкой, фиксируются в могилах синташтинской культуры (Генинг, Зданович, Генинг, 1992; Григорьев, 2000).

На памятниках более позднего времени также известны вторичные погребения, в частности, они, фиксируются в материалах семи могильников срубной культуры. В Нижнем Поволжье – это погр. 4, курган 4 могильника у с. Политотдельское (Смирнов, 1959, с. 241), погр. 17, курган 1 могильника Быково II (Смирнов, 1960, с. 26), погр. 1, 2 могильника Чекин (Мыськов, 1984, с. 205–209). В Среднем Поволжье эти погребения более многочисленны, они найдены в кургане у с. Ново-Байбатырево в Чува-

шии (Ефименко, и др., 1961, с. 106), в курганах у с. Хрящевка (Мерперт, 1954, с. 142), Кайбелы (Мерперт, 1958, с. 93) и в Неприкском могильнике Самарской области (Васильев, 1975, с. 29).

Высокая концентрация вторичных погребений в данном регионе позволила Н.Я. Мерперту считать данную особенность погребального обряда присущей, в основном, северо-восточному варианту срубной культуры (Мерперт, 1954, с. 143). По способу расположения костей выделяются два варианта погребений срубной культуры: 1) кости свалены в кучку или рассыпаны по дну могилы, 2) «аккуратно уложены в определенном порядке: на длинные кости скелета положены кости таза, позвонки, ребра, лопатки, а сверху на теменной части стоит череп и глиняный горшок» (Мыськов, 1984, с. 205). Как видим налицо явное сходство между постмаклашеевской срубной традицией вторичных захоронений, хотя нельзя исключать и иную версию.

В то же время на рубеже II–I тыс. до н.э. данная разновидность погребального обряда была широко распространена на Кавказе (Трапш, 1969, с. 157). Учитывая значительное кавказское влияние на маклашеевскую, а затем и постмаклашеевскую культуру, не исключено, что истоки обряда вторичного погребения необходимо искать на Северном Кавказе.

На Кавказе выделяют два способа подготовки костяка к вторичному погребению: 1) вторичные погребения костей покойника; 2) искусственная депорпация трупа (Трапш, 1969, с. 157).

Как правило, в случае искусственной депорпации тела кости несут на себе следы обработки режущими орудиями, но в нашем случае этого нет. Поэтому можно говорить лишь о первом способе – обряде вторичного захоронения, совершаемого после отделения костей от разложившейся плоти. Утверждать, что погребенный при этом подвешивался к дереву и лишь после падения вниз его кости собирали и погребали, как у народов Средней Азии (Назаров, 1821, с. 14), Абхазии XVI–XVIII вв. (Арканджжело, 1913, с. 189–190; Вахушти, 1904, с. 234–235; Трапш, 1969, т.2, с. 160), Колхиды III в. до н. э. (Сизов, 1889, с. 162), Волжской Булгарии (Путешествие, 1939, с. 73, 74) и у мордвы (Куфтин, 1949, с. 185), нельзя, так как в этом случае во вторичном погребении не досчитывается многих костей. Наличие полного комплекта костей скелета свидетельствует о том, что погребенный помещался в особое помещение или особую площадку, где тело разлагалось до стадии отделения костей от тканей, лишь после разложения трупа кости погребались.

Распространенная в эпоху финальной бронзы у носителей МК традиция вторичного погребения не получила своего дальнейшего развития и постепенно затухает; на поздних некрополях постмаклашеевской культуры (ПМК) погребения данного типа неизвестны. На смену вторичным захоронениям приходят частичные погребения черепа, а также умершего без черепа. К настоящему времени известно 76 частичных погребений, два из них представляют собой костяк без черепа, остальные – отдельные черепа.

По характеру захоронения постмаклашеевские погребения (941) делятся на кенотафы (92), одиночные (727), парные (79) и коллективные (46). Кенотафы в могильниках постмаклашеевской культуры редки. Трудность выделения их определяется тем, что костные останки в большинстве могильников сохраняются очень плохо, таким образом, всегда присутствует вероятность ошибки. В отличие от жертвенных комплексов под кенотафы рыли могильные ямы в полный рост человека.

Одиночные захоронения преобладают, составляя 63% погребений. Парные захоронения – мужчина и женщина, двое мужчин, двое женщин, двое детей и подростков, взрослый и ребенок – составляют 12% погребений. В социальном отношении парные погребения принадлежат равным людям, чаще всего это мужчина и женщина или же женщина и ребенок. К коллективным погребениям относятся захоронения трех и более человек в одном погребальном сооружении. Они встречаются в 5% погребений. Большую часть их составляют погребения мужчин, женщин и детей, умерших одновременно в результате какой-то болезни или битвы. Возможно, в ряде случаев это асинхронные погребения, но данная особенность не фиксируется археологически.

В семи коллективных могилах выявлены погребения социально подчиненных людей (рис. 31, 1, 5). Подчиненное положение умерших подчеркивается местом этих костяков внутри могильной

ямы (в ногах и изголовье главных костяков), иной ориентировкой (поперек общего направления главных захоронений), иногда способом погребения (частичные и вторичные костяки) и позой (скорченно на боку) (табл. 6).

Поза погребенного для одноактных погребений установлена в 634 случаях. Как правило, погребенные лежат на спине в вытянутом положении. Из-за поврежденности многих костяков положение рук определено лишь в 227 случаях. Руки вытянуты вдоль тела у 177 умерших, одна или обе руки размещены на костях таза в 61 случае. Значительно реже встречается положение умерших на боку (15 костяков) с различной степенью скорченности – от вытянутого положения до скорченного. Подобная поза использовалась преимущественно при захоронении женщин. Часто это захоронения женщин, лежащих возле мужских костяков в парных погребениях, либо женщин в коллективных захоронениях, иногда размещенных в ногах остальных костяков.

Ориентировка костяка по сторонам света установлена для 624 погребений (табл. 7). В 28 случаях погребенные в коллективных захоронениях ориентированы в разных направлениях. Господствует северная с отклонениями ориентировка (64%), погребения с южной ориентировкой с отклонениями составляют 24%. Очень редки восточная и западная ориентировки.

Распределение ориентировок относительно реки таково: ногами к реке ориентировано 59% погребений, головой 31%, боком 7%, погребения с разной ориентировкой в одной яме составляют 3%.

Умерших в большинстве случаев укладывали непосредственно на дно могильной ямы. В семи захоронениях зафиксированы остатки органической подстилки, в 37 ямах погребенные лежали на деревянных настилах. В девяти погребениях отмечены следы деревянного перекрытия.

Погребальный инвентарь является наиболее представительный элементом погребального обряда постмаклашеевской культуры. По сравнению с маклашеевским временем количество погребений с инвентарем увеличиваются почти на 30%. Лишь 15% погребений не имело в своем составе сопровождающего инвентаря. Расширяется и ассортимент предметов, сопровождающих погребенного. Всего насчитывается 51 категория инвентаря. Увеличение количества погребений с инвентарем – свидетельство возросшего богатства постмаклашеевцев и отражение усилившихся связей с Кавказом и Предкавказьем на раннем этапе, а позднее – со степным миром Северной Евразии.

Орудия труда найдены в 32% погребений. Среди них встречены лоцила (8) из кости, а также тесла (6) из камня, бронзы и железа, в трех случаях найдены железные пещни. Керамические, бронзовые и костяные пряслица встречены в 16 погребениях. Проколки (шилъя) отмечены в 73 захоронениях, причем численно преобладают изделия из железа (60), костяных (9) и бронзовых (4) значительно меньше. Оселки (рис. 32, 2) представлены достаточно широко (74). Наиболее частой находкой являются железные ножи (рис. 32, 18), выявленные в 194 погребениях, некоторые из них с костяными рукоятками. В погр. 370 Ст.А. найден бронзовый однолезвийный нож. Очень редко отмечаются орудия, связанные с металлургией: в трех случаях зафиксированы тигли, по одному разу отмечена форма для отливки кельта, наковальня и бронзовый слиток. В двух погребениях Ст.А. (погр. 263, 457) обнаружены бронзовые кочедыки с рукоятками, украшенными зооморфными украшениями.

Схема размещения орудий труда внутри могильной ямы приведена в табл. 8. Предметы быта, в основном, размещали возле головы. Лишь изредка они располагались в ногах и в исключительных случаях у пояса погребенного.

Оружие представлено в 40% погребений. По разнообразию категорий и количеству захоронений, в которых оно было найдено, оружие занимает одно из первых мест в погребальном инвентаре постмаклашеевской культуры. Самой распространенной категорией являются кельты из бронзы с линзовидной в сечении втулкой (рис. 32, 12), обнаруженные в 214 погребениях. Как правило, погребенного сопровождало по одному кельту, но известны случаи, когда в погребениях фиксируются 2 кельта – один кельт рядом с погребенным, второй в засыпи могилы. В частичном погребении

нии (Новомордовский I м-к, погр. 22) вместо черепа лежал кельт, а рядом с плечом второй. Иногда вместе с кельтом или же вместо него в погребения помещали каменные – 3 (рис. 32, 7) и железные топоры (5). В погр. 37 Луговского могильника обнаружены остатки костяной муфты от какого-то ударного оружия.

Копья и дротики встречены в 108 погребениях. В двух захоронениях обнаружены костяные втулки от копий. Обычно в могилу для одного погребенного помещалось одно копье, и лишь в одном случае (погр. 2 II Полянский могильник) 3 копья. Наиболее распространенным материалом, из которого изготавливали наконечники копий, было железо – 70 (рис. 32, 17), затем идут бронзовые наконечники – 39 (рис. 32, 23, 28), по одному разу встречены биметаллический и кремневый наконечники копий.

Третьей по распространенности категорией являются стрелы (56 погр.) с бронзовыми (18 погр., рис. 32, 3, 5, 9, 15, 16), кремневыми (20 погр., рис. 32, 19), костяными (17 погр., рис. 32, 14) и железными (7 погр.) наконечниками. Количество стрел в захоронении варьирует от 1 до 22 (погр. 20 Мурзихинского I (IV) м-ка). Помещались они обычно кучкой на других предметах вооружения – наконечнике копья или кельте, иногда в засыпи могильной ямы. В погр. 301 Ст.А. выявлены остатки колчана, лежащего в ногах погребенного, а в погр. 671 найден колчаный крючок. Остатки луков в постмаклашеевских погребениях не зафиксированы.

Свидетельством наличия у постмаклашеевцев иных типов метательного оружия являются камни от пращи, найденные в погр. 36 Луговского и погр. 242 Тетюшского могильников.

Кинжалы обнаружены в 22 погребениях (рис. 33). Во всех случаях у каждого погребенного было по одному кинжалу. Остатки кожи от ножен отмечены только в пяти захоронениях. Иногда они с бронзовыми накладками, или же окантованы по краю железной оковкой (погр. 76 Мурзихинский II могильник). В ряде случаев зафиксирован ремешок для подвешивания кинжала к поясу, украшенный бронзовыми пронизьями. В отличие от аозинской культуры, здесь практически полностью отсутствуют однолезвийные кинжалы. 11 кинжалов являются биметаллическими (рис. 33, 2–5, 10), 11 изготовлены полностью из железа (рис. 33, 8, 9). А единственный полностью бронзовый клинок обнаружен в жертвенном комплексе Измерского VII могильника (рис. 33,1) (Казанков, 2002, рис.39).

В могильниках постмаклашеевской культуры известен лишь один случай фиксации каменной булавы (в погр. 23 I Новомордовского могильника. Однако тот факт, что она была выявлена в позднем перекопе могильной ямы, заставляет усомниться в ее принадлежности именно к этому погребению. На территории Новомордовского погребального комплекса отмечено большое количество погребений эпохи финальной бронзы, и эта булава, скорее всего, происходит именно из разрушенного маклашеевского погребения, тем более что форма ее типична для маклашеевской эпохи.

В постмаклашеевских могильниках найдено три каменных молота: два – в погр. 268 Тетюшского м-ка, ДМ 5 Ст.А., а третий происходит из размываемой части Мурзихинского II м-ка. Однако отсутствие отверстия в каменном молоте из погр. 268 заставляет усомниться в его боевом назначении: скорее всего, этот предмет является не молотом, а каменным пестом. Молот из ДМ 5 имеет цилиндрическую форму, но и в этом случае отверстие лишь обозначено, и он может считаться лишь заготовкой под боевой молот. Единственная достоверная находка происходит из Мурзихинского II м-ка – это молот цилиндрической формы с отверстием в средней части (Беговатов и др. 1992, с. 57–72), аналогии которому прослеживаются в киммерийских памятниках.

Защитное вооружение встречается в погребениях ПМК чрезвычайно редко. В частности, в погр. 513 Ст.А. обнаружены остатки деревянного щита размером 50 г 60 см с круглым уступчатым умбоном из бронзы. В ряде случаев свидетельством наличия защитного вооружения могли служить крупные нагрудные бляхи со ступенчатым орнаментом или без него (рис. 32, 22). О возможности их использования в этом качестве свидетельствуют находки аналогичных круглых блях в Италии, датируемых началом VII – VI вв. до н. э. и более поздних образцов из Испании и Цен-

тральной Европы. Об этом свидетельствует также роспись из Чери (Италия), где показано крепление этих блях на груди и спине воинов, а также ассирийские барельефы (Конолли, 2000, с. 97–101).

Обычай втыкания оружия в дно могильной ямы, распространенный в сейминско-турбинских некрополях (Черных, Кузьминых, 1989, с. 19–21) и могильниках Степной Скифии (Ольховский, 1991, с. 110), фиксируется в ПМК чрезвычайно редко. Известно два случая размещения в воткнутом положении наконечников стрел: погр. 36 Мурзихинского I (IV) и погр. 84 Луговского могильников. Причем в первом случае наконечник стрелы был найден в кенотафе, а во втором – в жертвенном комплексе, состоящем из костей лошади. В погр. 19 Морквашинского могильника в землю был вбит кельт, а в погр. 57 Луговского могильника – железный акинак.

Исходя из данных, приведенных в табл. 9, можно отметить, что две трети предметов вооружения размещались в изголовье в составе поминального комплекса. Ряд предметов отмечен у пояса. В этом случае они были, вероятно, заткнуты за пояс или же подвешены к нему. Это, прежде всего, наконечники копий, кельты и кинжалы. Размещение в ногах отмечено во всех случаях для втоков, а также остатков колчанов; изредка здесь фиксируют кельты и стрелы и лишь однажды – наконечник копья.

Украшения присутствуют в 18% погребений постмаклашеевской культуры. Особенно широко представлены височные подвески (золотые, серебряные, бронзовые и железные), выявленные в 71 захоронении. Наиболее распространенной формой были простые спиральные подвески в 2–9,5 оборотов (рис. 32, 11). В четырех погребениях были обнаружены спиральные подвески с полыми коническими окончаниями – т.н. тип «граммофон» (рис. 32, 10). В двух захоронениях отмечены спирали из толстого крупного дрота, также с коническим завершением, но, в отличие от «граммофонов», конус их не полый, а сплошной – это т.н. «улитковидные» подвески. Несколько реже встречаются металлические серьги (64 экз.) из железа (2) и бронзы (62). В восьми случаях это простые проволочные серьги, в остальных – пластинчатые.

Третьей по встречаемости категорией украшений в постмаклашеевских некрополях были бусы и пронизы (33 погребения) – золотые, стеклянные, бронзовые, каменные, костяные, а также изготовленные из скорлупок ореха. Бусы использовались, в основном, в ожерельях, но в одном случае стеклянным бисером была расшита женская шапочка (погр. 195, Мурзихинского II могильника). Довольно часто бронзовыми пронизями расшивалась одежда, но в этих случаях они рассматриваются в составе элементов одежды.

В 33 погребениях обнаружены бронзовые (27) и железные (5) гривны. В большинстве случаев это проволочные (дротовые) гривны, круглые и четырехгранные в сечении, иногда встречаются и ложновитые. В трех погребениях встречены пластинчатые гривны, в одном – бронзовая цепь.

Значительно реже встречаются бронзовые браслеты (7) – дротовые (4) и наборные из пронизей (2). В погр. 143 Мурзихинского II м-ка зафиксирован фрагмент пластинчатого браслета.

Кольца и перстни не типичны для постмаклашеевского инвентаря: они найдены лишь в четырех погребениях. Все они были медными (бронзовыми) пластинчатыми и фиксировались в захоронении от одного до трех у одного костяка.

Почти все украшения (табл. 10) располагались так, как они носились при жизни: височные подвески и серьги у головы, бусы и гривны на шее, кольца на пальцах рук. Лишь браслеты отмечены у черепа или в ногах и ни разу на костях рук.

Предметы туалета представлены двумя бронзовыми зеркалами (погр. 5, 194 Ст. Ахмыловский м-к) и костяным гребнем из погр. 194 Ст.А., которые выявлены в изголовье погребенного. В трех погребениях обнаружены булавки. В погр. 484 и 683 Ст.А. они стержневые – железные и бронзовые – с оформлением верхней части в виде змеи и спирали. В погр. 14 Акозинского м-ка выявлена бронзовая кобанская фибула (рис. 35, 1).

Посуда широко представлена в постмаклашеевских погребениях (рис. 34). Единственный бронзовый сосуд (т.н. атабаевская ваза) происходит из размытого постмаклашеевского некрополя в окрестностях б.с. Саралы Рыбно-Слободского района Республики Татарстан и поэтому специ-

ально не рассматривается в данной работе. Как правило, в могильное сооружение помещали целый сосуд, но иногда в него попадали фрагменты разбитой керамики (40 погребений), связанные, вероятно, с тризной. Лишь в одном случае встречен деревянный сосуд, что связано, скорее всего, с тем, что дерево практически не сохраняется в постмаклашеевских погребениях. В двух случаях выявлены туески из бересты. Подавляющее количество погребальной посуды представлено глиняными круглодонными сосудами (201 погребение), причем, как правило, одним или двумя. Очень редко в могильной яме фиксируется три сосуда, и лишь в погр. 35 Морквашинского могильника найдено четыре горшка. Как и другие категории инвентаря (41%), сосуды чаще всего размещались в изголовье, реже в ногах (27 %) и у пояса (18 %), в трети погребений размещение сосудов неясно. Фрагменты керамики фиксируется в основном в засыпи могильных ям.

Остатки одежды в захоронениях находят редко. Так, фрагменты ткани обнаружены в погр. 20 Ананьинского м-ка. В остальных случаях одежда реконструируется по украшениям, которые размещались на ней (93 погребения). Это, прежде всего, разных размеров бляхи (рис. 34, 6, 20, 30), крупные накладки в виде подчетыреугольных пластин, пронизки, «восьмерковидные» бляшки (рис. 32, 27) и накладки (рис. 32, 24, 25). В девяти погребениях обнаружены остатки поясов из ткани и кожи с украшениями на них. Иногда (погр. 13 Мурзихинского I (IV) м-ка) это фрагменты боевых кавказских поясов с гравировкой (рис. 35, 2–4, 6, 8, 10, 11). Некоторое распространение получили бронзовые ременные пряжки. Круглые бляхи крупных размеров фиксируются, чаще всего, на груди. Накладки из крупных бронзовых пластин подпрямоугольной формы отмечены у ног женских костяков (рис. 32, 31).

Обувь ни разу не была зафиксирована в могильниках постмаклашеевской культуры. Однако украшения в виде бронзовых «восьмерковидных» накладок в районе ног были обнаружены в погр. 101 Ст.А.

Иначе обстоит дело с *головными уборами*. Остатки головных уборов, чаще всего налобных венчиков, были встречены в 170 погребениях. Как правило, это тканевые повязки с укрепленными на них бронзовыми украшениями, которые представлены пронизками, «восьмерковидными» (рис. 32, 24, 25) и иными накладками, колоколовидными украшениями (рис. 35, 7), бляхами и даже клыками хищных животных. В погр. 8, 9 Гулькинского могильника венчик был выполнен из сплошной медной пластины, по форме приближающейся к кокошнику. В ряде случаев налобные венчики украшались лишь одной бляхой, среди них наибольший интерес представляет бляха с изображением человеческого лица из погр. 391 Ст.А. В трех женских погребениях были отмечены остатки шапочек. В погр. 151 Ст.А. это была кожаная шапочка, на которую был надет налобный венчик. Погр. 479 этого же могильника содержало остатки медных накладок от высокой конусовидной шапочки. Однако самая интересная разновидность шапочек представлена головным убором из погр. 22 Морквашинского м-ка, вся поверхность которого была расшита бисером. На эту шапочку также был надет налобный венчик. В состав головных уборов входили также наконечные украшения, наиболее ярким элементом, которых были трубчатые украшения (рис. 32, 29).

Таким образом, головные уборы чаще всего размещали на черепе (табл. 11), но нередко случалось, когда налобные венчики помещали в изголовье, у плеча в свернутом виде или же в ногах.

Украшения одежды также довольно часто фиксируются в изголовье: это пояса, которые в вытянутом виде помещали у черепа возле плечевых костей, а также остатки различных нагрудных украшений. У поясицы фиксируются поясные наборы и отдельные принадлежности костюма (бляхи, пронизы и т.п.). В ногах отмечены мелкие украшения типа пронизей или же крупные подчетыреугольные пластины, которые, вероятно, нашивались на подол женского костюма.

К предметам быта, зафиксированным в погребениях постмаклашеевской культуры, относятся три категории инвентаря: астрагалы, терочники и огнива. Последние являются наиболее распространенными (94 погр.). Их остатками являются кремни, тлен от трута и окислы железа. Иногда рядом с огнивом фиксируются железные ножи, вероятно, выполнявшие роль кресал. Терочники – массивные каменные песты и плитки – обнаружены в 30 мужских погребениях. Астрагалы с

отверстиями и без них, иногда с нарезкой на поверхности, найдены в 15 (18 экз.) погребениях. Они встречаются по одному, парой, по три и четыре экземпляра. Использовались астрагалы крупного рогатого скота – 6, лошади – 8, свиньи – 2 и лося – 1. Встречено сочетание в одной могильной яме астрагалов коровы и свиньи. В главе 1 такие предметы рассматриваются как игральные кости. Расположение предметов быта внутри могильной ямы представлено в табл. 12.

Предметы культа. В 13 погребениях обнаружены следы охры и мела. Как правило, охра встречается в виде комочков и линз на мужских костяках. Мел в виде небольшого куска найден в погр. 72 Мурзихинского II и погр. 40 Ст.А. Объяснить появление краски в мужских погребениях тем, что они использовались в косметических целях, не представляется возможным. Скорее, это явление культового характера. Кроме краски, к предметам культа относятся еще четыре категории инвентаря: остатки кострищ и угли, бронзовые фигурки идолов, клыки медведя и жертвенная пища. Следы огня в виде кусочков угля, золы или прокала выявлены в 274 погребальных сооружениях. Не вызывает сомнения связь остатков сожжения с ритуалом обжига перекрытий могильных ям или же сжигания надмогильных сооружений типа ДМ. Антропоморфные и зооморфные амулеты, изготовленные из бронзы, происходят из восьми погребений Ст.А., а также из вещевых комплексов над ДМ 8, причем в погр. 240 таких амулетов найдено два – у пояса и в изголовье погребенного (Патрушев, 1975; Халиков, 1975; 1977; Патрушев, Халиков, 1982, с. 10, 15, 19, 23, 28, 32, 35, 36, 38, 70; von Krosigk, 1992, abb.13, 17, 19, 20, 26–32; von Parzinger, 1998, abb.8). Обнаружен подобный амулет и в межмогильном пространстве Тетюшского могильника (рис. 32, 32), где, в отличие от ахмыловских материалов, найдено парное изображение двух людей (Халиков, 1977, рис. 21–В-1; Shwerin v. Krosigk, 1992, abb.3).

Прочерченное изображение хищного животного на кремневом желваке также могло иметь отношение к культовой практике (погр. 184 Мурзихинского II м-ка). В погр. 136 Тетюшского м-ка выявлен амулет из стенки человеческого черепа. Вероятно, амулетами являлись также клыки медведя и волка. К области духовной жизни относятся и остатки духового музыкального инструмента в виде двух костяных трубочек, покрытых геометрическим орнаментом из погр. 4 Измерского VII м-ка.

Жертвенная пища выявлена в пятой части (21%) всех захоронений. Наиболее представительна выборка, состоящая из плечевых костей лошади или коровы; дополнительно помещались также ребра, фрагменты грудины и таранные кости. Реже встречены плечевые и бедренные кости свиньи и барана. Отмечена также плечевая кость лося, кости цапли и других диких птиц. В каждом втором захоронении жертвенная пища размещалась в изголовье (48%), в трети ям (30%) кости животных зафиксированы у ног, реже (16%) – у пояса; размещение костей в 6% могильных ям не установлено.

Конская упряжь отмечена в 22 погребениях. Она представлена бронзовыми двукольчатыми и стремечковидными удилами, а также железными однокольчатыми удилами. В наборах конской сбруи отмечены псалии (бронзовые, железные и костяные), стержневые и с лопастью (рис. 32, 13), трех- и двудырчатые; и удила стремевидные (рис. 32, 1), одно (рис. 32, 4) и двукольчатые (рис. 32, 8) из бронзы и железа. Интересен костяной двудырчатый псалий из Луговского могильника (Арсланов, Корепанов, 1991, с. 22), который представляет собой изображение антропоморфного существа, сидящего на коне. В погр. 14 Мурзихинского II могильника отмечены оригинальные «рогатые» псалии (рис. 35, 5), сопровождающиеся набором бронзовых блях с золотыми вставками, украшенными перегородчатой эмалью (рис. 35, 9).

Кроме того, в состав конской упряжи входили различные типы бронзовых блях: плоских – без орнамента (рис. 32, 30), выпуклых, украшенных солярным орнаментом (рис. 32, 20) и переходники для перекрестных ремней (рис. 32, 21, 26).

Все типы псалиев и удил, бронзовые и железные, имеют прямые аналогии в материалах степной зоны Евразии предскифского и скифского времени (Иессен, 1953; Тереножкин, 1976; Эрлих, 1994). Костяные псалии продолжают местную маклашеевскую традицию. Судя по аналогиям,

бронзовые бляхи с золотыми вставками имеют закавказское происхождение. Прототипы блях с золотыми вставками появляются на территории Закавказья еще в позднем бронзовом веке. Так, из кургана 91 Кара-Булакского могильника происходят бронзовые бляхи со вставками из слоновой кости (?); в центре вставки – бронзовый гвоздь со шляпкой, обложенной золотом (Ивановский, 1911, с. 163, табл. XV, 3, 4, 8, 9). Данный могильник относится к развитому этапу ходжалы-кедебекской культуры и датируется XI–IX вв. до н.э. (Минкевич, 1961, с. 11). Аналогии мурзихинским бляхам прослеживаются в Грузии, в материалах Цинцаройского могильника, где в погребении 21 обнаружена подобная бляха, но без золотой вставки, которая была утрачена еще в древности (Куфтин, 1941, табл. XXXIII, 1). Б.А. Куфтин отнес данный могильник к Ванской эпохе IX–VII вв. до н.э. (Куфтин, 1941, с. 50–64). Абсолютно идентичные бляхи были найдены в могильнике Калакент в Западном Азербайджане (Kohlmeier и др., 1983; Эрлих, 1994, табл. 22, 9, 10).

Черепя сопровождающих животных встречены в 56 погребениях. Наибольшей популярностью пользовались черепа коней (30 случаев). Резцы и фрагменты черепов бобра отмечены в семи погребениях. В шести погребениях зафиксированы нижние челюсти свиньи и кабана. Челюсти крупного рогатого скота найдены в пяти погребениях. По одному разу выявлены фрагменты черепов барана, хомяка и волка. В двух погребениях обнаружены черепа медведя и в одном скелет байбака без черепа. Отмечены сочетания разных черепов или зубов животных в одной могиле: коровы и бобра, лошади и куницы, лошади и свиньи, коровы и кабана. Черепа животных иногда погребали отдельно от человека в особых жертвенных комплексах: в двух случаях это лошади, по одному – медведь и байбак, известно также совместное захоронение кабана и коровы.

Набор погребального инвентаря варьировался в зависимости от половой принадлежности погребенного. Общими элементами в мужских и женских погребениях являются черепа животных, жертвенная пища и ножи, а также некоторые категории орудий, например, проколки и ложила. Погребальная керамика – целые формы и фрагменты – также сопровождала как мужчин, так и женщин. Общими для обоих полов были бытовые предметы: астрагалы, терочки и огнива. Некоторые виды украшений также могли быть общими. Это, прежде всего, гривны, серьги, височные подвески в виде простых спиралей, браслеты. Бусы спорадически встречаются в виде единичных экземпляров в мужских погребениях. Стрелы и кельты известны в женских погребениях также в единичных экземплярах.

Мужское захоронение, кроме того, могло содержать в составе своего инвентаря копье и кельт, оселок и тесло. Кинжалы и конская сбруя встречены лишь в отдельных мужских погребениях. Набор кузнеца также зафиксирован в мужском захоронении.

Комплекс женского захоронения включает, помимо общих элементов погребального инвентаря, напряслица и перстни, особые типы головных уборов (налобные венчики), бусы и различные типы височных подвесок. Большим разнообразием отличаются украшения женского костюма.

Захоронения детей и подростков по инвентарю копируют взрослые погребения. Однако набор инвентаря значительно беднее, и из оружия зафиксированы лишь отдельные кельты. Один раз в детском погребении был найден нож, но не железный, как у взрослых, а кремневый.

Так же как и в аказинской культуре, по количеству фиксируемых в захоронениях категорий инвентаря выделяются три группы погребений. Однако набор погребального инвентаря в разных группах примерно одинаковый, что может свидетельствовать о более слабом процессе стратификации в обществе носителей «постмаклашевской» культуры.

1) Рядовые захоронения 1 уровня (593). Данная группа представлена погребениями, не содержащими вещей или с предметами одной или двух категорий. Наиболее часто встречающиеся категории предметов этой группы – элементы головных уборов (68), кельты (59) и сосуды (52). В одном случае здесь встречен кинжал, присутствуют также находки конской сбруи.

2) Рядовые погребения 2 уровня (338), содержали от 3 до 7 категорий погребального инвентаря. Наиболее массовые находки представлены кельтами (152), ножами (146) и остатками жертвенной пищи (112). На эту группу погребений приходится основное количество кинжалов постмак-

лашеевской культуры (18). В целом данная группа погребений содержит такие же категории погребального инвентаря, что и рядовые погребения 1 уровня, отличается лишь количеством вещей, помещаемых в могильную яму.

3) Богатые погребения (10), содержащие более 7 категорий инвентаря (фактически от 8 до 10 категорий). Почти все захоронения этой группы одиночные мужские (погр. 57, Луговской м-к; погр. 116, Мурзихинский II м-к; погр. 36, 126, 139, 220, 301, Ст. Ахмыловский м-к; погр. 38, Пустоморквашинский м-к), лишь погр. 43 Пустоморквашинского м-ка парное женское. Набор инвентаря в мужских погребениях этой группы воинский и представлен оружием ближнего боя – кельтами (8), наконечниками копий (7) и кинжалами (3); оружие дальнего боя представлено хуже – это остатки колчана (1) и стрелы (2). Довольно неожиданным является отсутствие конской упряжи, причем кости лошади выявлены лишь в одном погребении. В большинстве своем погребения этой группы содержали в составе инвентаря ножи (9) и остатки украшений одежды (9).

Намогильные сооружения и следы ритуальных действий. Во второй пол. IX – VI в. до н.э., как и в предшествующее время, большинство захоронений было грунтовыми. На поверхности сооружались небольшие земляные холмики, деревянные столбы и «дома мертвых» (рис. 36).

Столбы археологически прослеживаются в виде ямок, расположенных либо рядом с могильной ямой, либо над ней. По одной столбовой ямке выявлено в 10 могильных ямах, столбовые ямки вдоль одной из стенок погребения зафиксированы в 13 случаях. Столбовые ямки по периметру найдены возле 21 погребения. Этнографические параллели установки столбов на могильных ямах приведены в главах 1 и 3.

По сравнению с маклашеевским временем, у постмаклашеевцев появляются более сложные наземные конструкции, т.н. «дома мертвых», развившиеся, вероятно, из столбовых конструкций, размещенных по периметру могильной ямы одного сооружения или же сооружений внутри маклашеевских длинных курганов.

ДМ представляют собой наземные срубно-каркасные сооружения подчетыреугольной формы, впущенные в специально вырытый для этой цели котлован. Зафиксированы также сооружения без котлованов, основной объем которых, в отличие от ДГ, приходится на наземную часть. Судя по углям и прокалу в центральной части сооружений, они имели перекрытие или крышу. Все ДМ содержат асинхронные захоронения. Таким образом, данный тип сооружений играл, вероятно, роль склепа и предназначался для многократного погребения в нем умерших. После определенного периода существования ДМ подвергались сожжению, что подтверждается данными по практически всем известным сооружениям. Сожжение ДМ несло значительную смысловую нагрузку: здесь присутствовала, вероятно, вера в очистительную силу огня. Так, индоевропейские народы считали, что «усопшие, сгорая на костре, очищаются от всякого зла и неправды и, просветленные божественным пламенем, водворяются в стране вечного блаженства» (Афанасьев, 1995, с. 15). Неслучайно в пепел уже сожженного ДМ, в очищенное от зла место, впускали новые погребения. Одновременно с обрядом очищения здесь могло иметь место принесение в жертву умершим их посмертного жилища.

Единственная существующая классификация ДМ не может быть признана окончательной (Патрушев, 1971, с. 160–161; Воробьева, 2001, с. 126–130) хотя бы потому, что авторы, заявляя классификацию «по форме размерам, ориентации и характеру погребений внутри домов», типологическое деление проводят фактически лишь по одному признаку, выделяя ДМ с частичными погребениями и ДМ с полными захоронениями (Патрушев, 1971, с. 160, 161; Воробьева, 2001, с. 127).

По моему мнению, в основу классификации ДМ должно быть положено деление по конструктивным элементам, таким как количество камер и характеру устройства стен сооружения. Археологически ДМ фиксируются по столбовым ямам, угольным полосам и пятнам, а также пятнам обожженной земли. В основу моей классификации положено количество погребальных камер. ДМ зафиксированы на пяти некрополях ПМК: Мурзихинском IV, Ст. Ахмыловском, Тетюшском, Козьмодемьянском и Морквашинском. Общее количество ДМ на постмаклашеевских некрополях

в настоящее время достигает 21. В них выявлено 200 захоронений и вещевых комплексов. Внутреннее пространство этих объектов не всегда прослеживается из-за плохой сохранности или поврежденности деревянных конструкций, поэтому в ряде случаев классификация является предположительной. Было выделено два типа ДМ – однокамерные и многокамерные.

Тип I. Однокамерные ДМ представляют собой одиночные срубно-каркасные постройки наземного типа, иногда с котлованом (рис. 36, 7). Размеры этих сооружений варьируют от 4,8 г 4,1 до 2,5 г 1,75 м. Там, где это представляется возможным, удалось проследить толщину стенок ДМ (0,2–0,3 м). Столбовые конструкции, образованные вертикально вкопанными бревнами, оставили ямки диаметром 0,3–0,6 м. К ДМ I типа относится 6 сооружений (ДМ 11 Ст. А., прокал 1 Мурзихинского I (IV), группа 1, 4, 6, 13 Тетюшского могильников). Все ДМ этого типа не имеют видимых возвышений на поверхности. По своим размерам постройки I типа близки к ДГ II типа. Они, как правило, больше объема одиночной могильной ямы. Несмотря на значительный объем, в ДМ I типа помещено от одного до пяти основных погребений, и лишь в ДМ 11 Ст. А. отмечено 16 основных захоронений. В последнем случае они представлены частичными погребениями и вещевыми комплексами. Во всех однокамерных ДМ выявлены впускные захоронения (от 1 до 4), причем в некоторых случаях они были совершены уже после сожжения сооружения. Часть погребений ДМ I типа совершалась на древней дневной поверхности или же выше нее. Свидетельством тому неглубокие, в 20–30 см от современной поверхности, впускные и основные погребения и остатки вещевых погребений (ЖК), которые выявлены в виде отдельных вещей и костей животных в пахотном слое над группой 6 Тетюшского могильника.

Кроме бесспорных случаев, на могильниках постмаклашеевской культуры есть сооружения, принадлежность которых к ДМ остается предположительной. Это, прежде всего, семь погребальных сооружений Тетюшского могильника (группы 2, 3, 5, 9, 10–12), зафиксированных в виде пятен обожженной земли и отдельных полос угля. По ряду показателей: 1) размерам (длина 3,4–2 м, ширина 1,5–2,9 – 2 м); 2) форме (подчетыреугольная); 3) наличию остатков наземных конструкций (угольные полосы от сожженных срубов и столбовые ямки); 4) присутствию в проколах многочисленных впускных погребений, данные погребальные сооружения можно отождествить с ДМ I типа, конструкции которых были уничтожены огнем или эрозией.

По-видимому, к этому же типу погребальных сооружений относятся также группы 7, 8, 14 Тетюшского могильника, деревянные конструкции которых были сожжены не полностью либо вовсе не сжигались. Их объединяет с ДМ I типа расположение погребений плотными группами и наличие впускных погребений, расположенных в 2–3 яруса. Группы 7, 8 располагаются среди пятен обожженной земли, оставленных другими ДМ, группа 14 находится недалеко от них, что также служит свидетельством не только их территориальной, но и функциональной близости (Халиков, 1977, рис. 20).

Погребения, расположенные в 2–3 яруса, иногда с остатками каких-то деревянных конструкций, присутствуют на 11 некрополях постмаклашеевской культуры. На этой основе выделено как минимум 85 групп погребений, очень близких по своим характеристикам к группам погребений Тетюшского могильника. Предположительно, некоторые из них также могут быть отнесены к ДМ I типа, конструкции которых не сохранились.

Как уже отмечалось, зарождение обычая строительства ДМ I типа относится к маклашеевскому времени, об этом свидетельствуют немногочисленные (3 случая) находки асинхронных погребений на Мурзихинском II могильнике, однако развитие этой черты погребальной обрядности и ее распространение приходится уже на эпоху раннего железного века, когда явление впуска погребенного в ДГ II типа и ДМ становится повсеместным. Развитие обряда строительства ДМ находит свое завершение в ДМ II типа.

Тип II. Многокамерные ДМ представляют собой срубно-каркасные сооружения (рис. 36, 1–6, 8), состоящие из трех и более соединенных друг с другом камер, основной объем которых приходится на наземную часть. В тех случаях, когда удалось проследить внутреннее устройство ДМ II

типа, было выявлено, что они состоят из 3–10 камер. Максимальные размеры ДМ этого типа 20,6 г 5–9 м, минимальные – 2,2 г 4 м. Стенки ДМ имели толщину от 0,2 до 0,4 м, размеры столбовых ям 0,3–0,4 м. К ДМ II типа относятся 13 сооружений (ДМ 1–6, 8, 10 Ст. А; прокол 2 Мурзихинского I (IV); объекты 1, 2 Морквашинского; ДМ 1–3 и объект 1 Тетюшского могильников). Они насчитывают от 15 до 20 основных погребений, причем в некоторых камерах содержалось несколько захоронений. В то же время в ряде камер погребения отсутствовали.

Так же как и ДМ типа I, многокамерные содержали впускные погребения (от 1 до 9). Многие из них были совершены уже после сожжения ДМ. Часть погребений была совершена на уровне дневной поверхности. Об этом свидетельствуют многочисленные находки вещей из разрушенных погребений в слое пашни, которые отмечены над ДМ 1–3, 5, 8, 10 Ст.А. Кроме того, над ДМ 1, 4, 8 Ст. Ахмыловского и объектом 1 Тетюшского могильников отмечены небольшие возвышения (10–15 см), оставшиеся, вероятно, от наземных конструкций. Вероятно, остатки деревянных конструкций в ряде случаев могли присыпаться землей, образуя что-то вроде длинных курганов маклашеевского времени. Исследователи Ст.А. считали возможным говорить о том, что камеры пристраивались друг к другу для размещения в них новых погребений (Третьяков и др., 1967, с. 9). В пользу последнего положения свидетельствуют угловатые неровные очертания построек II типа, что может быть связано с одновременной застройкой разных секций ДМ. Однако существуют сооружения, которые представляют собой единовременные конструкции, камеры которых образованы внутренними перегородками (ДМ 13 Ст.А.). В ДМ II типа отмечены полные и частичные погребения, кенотафы и вещевые захоронения.

Сложные срубно-каркасные конструкции известны в степной и лесостепной зонах Северной Евразии в скифское время. Особенно широко распространены шатровые конструкции, имитирующие жилье кочевника (ОАК, 1897, с. 11; Ковпаненко, 1984, с. 107–113; Ковпаненко, Гупало, 1984, с. 39–40; Скорий, 1987, с. 39; Махортых, 1991, рис. 13, 1; Эрлих, 1994, табл.2, с. 30, рис. 42; Галанина, 1997, рис. 16–19).

Многокамерные конструкции встречаются реже в лесостепной и предгорной зонах: в к. 2, 3 ур. Стайкин Верх; к.4 Гайтинского м-ка; курганах у с. Косоуцы (Ильинская, 1968, рис. 14, 15; Манзура, 1982; Махортых, 1991, рис. 11, 3). Однако сооружений, подобных ДМ типа II, не известно нигде. По всей вероятности, мы имеем дело с местной традицией, уходящей корнями в маклашеевские древности. В постмаклашеевских некрополях остатки наземных конструкций не перекрывались курганными насыпями, хотя в ряде случаев и наблюдаются остатки земляных возвышений.

Традиция строительства наземных деревянных сооружений широко распространилась в среде финно-угорского населения уже в послепалеолитическое время. Наиболее близкие к ДМ I типа погребальные сооружения в виде наземных срубов (рис. 37, 2) происходят из городищ и могильников дьяковской культуры (конец I тыс. до н.э. – начало I тыс. н.э.). Эти объекты были выявлены на следующих памятниках: Березняки, у Саввино-Сторожевского монастыря, у д. Пугино, на Усть-Белой, Чагода I, Куреваниха XVI, XVII, XX (Третьяков, 1941, с. 60, Краснов. и др., 1978, с. 140; Башенькин, 1995, с. 3–29; 1996, с. 141–150). Наличие в данных сооружениях погребений, совершенных по обряду трупосожжения, позволяет провести прямые аналогии с ДМ Першинского м-ка. Известны наземные срубные конструкции на могильниках азелинской культуры – Азелинском и Суворовском (Генинг, 1953, с. 116), а также Бурковском могильнике ломоватовской культуры (Горюнова, 1961, с. 75).

На западной периферии финского мира срубные наземные сооружения встречены в средневековых некрополях Приладожья и Прионежья (Nazarenko, 1988, Кочкуркина, 1989). В результате смешения финно-угров со славянами обряд погребения в наземных срубных погребальных конструкциях появился и у русского населения (Смирнов, 1990, с. 55). Достаточно вспомнить широко известный и неоднократно цитируемый многими исследователями отрывок из повести «О начале Москвы», в котором князь Данило спрятался от убийц в «срубце», где лежал покойник (Солмина,

1964, с. 216), упоминания о них в «Повести временных лет» (ПВЛ, с. 15), а также этнографические данные о русских кладбищах 30–50 гг. XX века (Смирнов, 1990, с. 56).

Конструктивно наиболее близки к ДМ II типа могильники с каменными оградками (рис. 37, 1, 3), происходящими с северо-востока Эстонии, датируемые II–IV вв. н.э.; некоторые из этих сооружений перекрыты насыпями (Шмидехельм, 1955, с. 49, 59, 62 таб.3, рис.35 и т.д.).

Наземные срубные погребальные конструкции отмечены на могильниках мордвы XV–XIX вв. (Смирнов, 1895, с. 172, Документы, 1940, с. 90), мари (Смирнов, 1889, с. 150; Патрушев, 1984, с. 144–145), коми-зырян (Белицер, 1958, с. 329) и финнов (Uino, 1997). По мнению Халикова, погребения с наземными срубными конструкциями для западно-финского мира стали характерными вообще от Средней Волги на востоке до Прибалтики и Южной Финляндии на западе (Халиков, 1977, с. 92).

Однако почти все эти конструкции коренным образом отличаются от ДМ АКЮ, представляя собой сооружения над могилой одного умершего. Исключением здесь являются «домики мертвых» из дьяковских памятников, которые по своей конструкции сближаются с ДМ I типа, выявленными на Першинском могильнике, и могильники с каменными оградками, конструктивно близкие к ДМ II типа. По видимому, именно влияние культур АКЮ способствовало появлению данного типа погребальных конструкций в некрополях финского мира.

Следы ритуальных действий в пределах наземных сооружений. Над ДМ II типа находились остатки жертвенных комплексов – фрагменты черепов животных (ДМ 5, 8 Ст.А. и группа 6 Тетюшского могильника) и отдельные вещи (ДМ 1–3, 5, 8, 10 Ст.А. м-ка и группа 6 Тетюшского некрополя). Последние представлены кельтами линзовидной и шестигранной формы, украшениями, сакральными предметами и вооружением.

Сооружения в межмогильном пространстве и следы ритуальных действий. Наиболее ярким элементом погребальной обрядности, фиксируемым в межмогильном пространстве, являются каменные изваяния (рис. 38, 1–9). При картографировании волго-камских стел становится очевидной их концентрация в низовьях Камы и прилегающих участках Волги, т.е. на территории распространения постмаклашеевской культуры. В некрополях других культур, входящих в АКЮ, каменные изваяния не найдены. Обычай установки стел появился еще в маклашеевское время. В эпоху раннего железного века этот обряд получает дальнейшее развитие. Постмаклашеевские (ананьинские) стелы представляют собой плиты подпрямоугольной формы высотой в 1–1,5 м. Как правило, лицевая сторона изваяния немного уже, чем тыльная, что объясняется наличием у них характерного закругленного скоса боковой поверхности. В настоящее время известно 81 каменное изваяние (подробную базу данных см.: Чижевский, 2005, с. 268–300). Они были выявлены на девяти постмаклашеевских могильниках: Ананьинском (2), Измерском VII (5), Мурзихинском II (34) и I (IV) (2), Новомордовском I (11) и VIIa (1), Семеновском VI (1), Тетюшском (24) и Морквашинском (1). Установлено, что стелы размещались не над погребениями, как это первоначально предполагалось Халиковым, а в межмогильном пространстве. Ряд стел, в частности из Ананьинского м-ка, найдены случайно и не имеют точной привязки к территории некрополя. К тому же и подлинность стел, происходящих из Ананьинского могильника (рис. 38, 1), в настоящее время подвергается сомнению (Марков В.Н., 1994, с. 88–93). Некоторые стелы найдены на размытых памятниках (Новомордовский I и VIIa, Семеновский VI и Мурзихинский I (IV) – 1 стела), и привязка их к определенному участку некрополей затруднена.

Однако большая часть изваяний (64 экз.) обнаружена в неперемещенном состоянии. Как правило, они устанавливались поодиночке или группой по три стелы в ряд.

По оформлению верхней части постмаклашеевские стелы подразделяются на два типа (Чижевский, Марков, 1999, с. 15–17).

Тип 1 (77 изваяний) – с полукруглым завершением верхней части, численно преобладает (рис. 38, 1–4, 6–8). Это стелы т.н. классического или же новомордовского типа. По оформлению перехода от надземной части к подземной они подразделяются на два варианта.

Вариант А. Стелы без выраженных плечиков, но с уступом или валиком на лицевой поверхности, имеющие клиновидное основание.

Вариант Б. Стелы с выраженными плечиками и уступом на лицевой поверхности, нижняя часть которых имеет подпрямоугольную или трапециевидную форму.

Тип 2. (4 стелы) – с подпрямоугольным завершением верхней части и клиновидным основанием. Это стелы т.н. ильичевского типа (рис. 38, 5).

На лицевой стороне стел типа 1 встречаются изображения, выполненные в технике рельефа, койланогрифа (контррельефа) и граффито. Рельефом выполнены изображения оружия: топоров, кинжалов, мечей, молотов. В этой же технике исполнен и арковидный бордюр, размещенный в верхней части стелы. Койланогрифом выполнены подтреугольные и каплевидные изображения, которые располагаются под кинжалами и мечами. Техникой граффити нанесены одиночные изображения креста, незавершенной восьмерки и пояса из зигзага, заключенного в две прямые линии.

Предметы вооружения изображены, как правило, в центральной части плиты, причем кинжалы выбиты по диагонали к вертикальной оси камня, «возможно заткнутыми за пояс» (Членова, 1988, с. 5). В одном случае подобным же образом передан топор (Мурзихинский II, стела 11). Топоры и каменные молоты помещались ниже кинжала рукоятью вниз, «подвешенными к поясу» (Новомордовский, стелы 2–4), либо выше него, может быть, зажатым в правой руке (Новомордовский, 1) (Членова, 1988, с. 5). К последнему случаю относится также изображение топора без кинжала, когда предмет был нанесен в верхней части плиты (Мурзихинский II, стела 17, 22).

А.Х. Халиков показал, что обычай установки каменных изваяний является в Нижнем Прикамье привнесенным и не имеет истоков в местной среде. Анализируя широкий спектр каменных изваяний Евразии от Западной Европы до Монголии, он пришел к выводу о синхронности новомордовских стел с оленными камнями (Халиков, 1963, с. 188–189). В этой связи при анализе формы и иконографии постмаклашеевских стел вполне правомерно их сопоставление с оленными камнями. У тех и других есть элементы как сближающие их, так и отдаляющие.

Элементы отличия.

1. У оленных камней соотношение высоты к ширине составляет 1:8 и 1:9, в то время как у постмаклашеевских стел совершенно иные пропорции (1:3).

2. Все постмаклашеевские изваяния – это, прежде всего, плиты, а оленные камни, как известно, представляют собой в основной массе столбы; и лишь некоторые из них имеют форму плит.

3. У оленных камней каждая из четырех граней покрыта изображениями, в то время как на волго-камских стелах изображения помещены на одной и реже – на двух сторонах. Как правило, они располагаются в средней части изваяния, разделяя камень на две зоны.

4. Практически все изображения на оленных камнях выполнены койланогрифом, в то время как большая часть рисунков на постмаклашеевских стелах выполнена в технике рельефа.

Элементы сходства.

1. Неоднократно отмечалось, что оленные камни Евразии разделены по вертикали на три, реже – на две зоны. В качестве разграничителей выступают изображения поясов и ожерелья. Н.Л. Членова также выделяет у постмаклашеевских стел две зоны, разграниченные изображениями оружия (Членова, 1988, с. 5). Мнение о двучленности (двузональности) волго-камских стел подкрепляется формой значительной части изваяний (тип 1-Б), у которых верхняя часть отделена от нижней тонким перешейком, а нижняя – подземная часть – более массивна и выделена плечиками.

2. Вторым элементом, сближающим стелы с оленными камнями, является антропоморфность всей этой группы каменных изваяний (Ольховский, 1991, с. 63). Выразительно оформленное завершение верхней части, и массивное основание вызвали предположение об них антропоморфности еще в ранних публикациях. Действительно, общий силуэт постмаклашеевских изваяний напоминает фигуру человека, но без четко выделенных дополнительных черт, таких как прорисовка лица, рук и т.д. Подтверждает это предположение и набор рисунков на стелах, представленный главным образом оружием, размещенным в средней части изваяния, как будто на поясе.

3. Наличие на оленных камнях Северного Кавказа изображений, выполненных техникой рельефа, также позволяет провести некоторые параллели с волго-камскими стелами. Изображения в рельефе прослежены на камнях из ст. Усть-Лабинской, Зубовского хутора и Кызбуруна, а также из окрестностей оз. Марьинского (Членова, 1984, с. 8–16, рис. 1, 3, 5). Кроме того, на оленном камне из ст. Усть-Лабинской прослежены изображения треугольников, сходных с новомордовскими и выполненных техникой кайланогрифа.

4. Присутствие на некоторых волго-камских стелах граффити в виде косоугольного креста и незаконченной восьмерки. Эти сюжеты отмечены и на оленных камнях, что также говорит об известной близости изобразительных мотивов двух групп каменных изваяний (Кубарев, 1979, табл. XIII).

5. Оленные камни азиатского региона устанавливались в жертвенно-поминальных комплексах, около херексуров курганов, постмаклашеевские стелы – в междурядьях.

Таким образом, постмаклашеевские стелы наряду с существенными отличиями имеют и признаки сходства с оленными камнями, в частности, с изваяниями Северного Кавказа. Косвенно подтверждают какое-то северокавказское влияние на иконографию постмаклашеевских стел изображенные на них кавказские (киммерийские) типы оружия (Членова, 1988), а также бытование каменных изваяний у носителей постмаклашеевской культуры в период расцвета кавказско-постмаклашеевских связей в IX – перв. пол. VI в. до н.э. Гипотеза о том, что происхождение постмаклашеевских стел связано с влиянием «отделившихся» скифов, не может быть принята (Погребова, Раевский, 1992, с. 202–227, Смирнов, 1999, с. 37–39), так как этому противоречат изображенные на стелах типы киммерийского оружия и весь пласт постмаклашеевской культуры, испытавшей скифское влияние лишь в финале своего развития.

Вопрос о назначении стел и их роли в погребальном ритуале постмаклашеевцев очень сложен. Для его решения необходимо привлечь данные этнографических источников и особенно материалы по этнографии финно-угорских народов, предками которых были носители культур, входящих в состав ананьинской КИО. Свидетельства наличия у хантов и манси каменных изваяний имеются у Палласа (Паллас, 1776, с. 332). Угорские народы считали эти изваяния вместилищем духов, причем обожествляли как грубо высеченные изображения, так и природные камни, имеющие сходство с человеческой фигурой (Карьялайнен, 1995, с. 34). Однако наиболее распространенной формой были изображения из дерева, как в виде простых столбов, так и достаточно сложных фигур из толстых обтесанных досок с приостренными, плоскими и полукруглыми завершениями верхней части (Карьялайнен, 1995, рис. 16, 28). Изображения духов устанавливались на священных местах, которые чаще всего располагались на древних поселениях и кладбищах, «потерявших свое прежнее значение, но сохранивших в памяти народа славу в качестве местопребывания теней мертвых» (Карьялайнен, 1995, с. 65, 66).

Данные аналогии позволяют отождествить постмаклашеевские стелы с изображениями духов, которые устанавливали на священном родовом кладбище. А.Х. Халиков считал, что стелы ставили в честь военных вождей как напоминание об их выдающемся военном положении (Халиков, 1963, с. 188). Это мнение не противоречит данным этнографии, согласно которым умерший человек может стать духом, особенно если этот человек при жизни был героем (Карьялайнен, 1995, с. 159).

Расположение постмаклашеевских стел в междурядьях (рис. 39, 2, 3; 40, 1), а не над могилами, подчеркивает эту защитную функцию изваяний, а также свидетельствует об их разделительной функции, они отделяют ряды могил друг от друга. В этой связи необходимо провести аналогии и с оленными камнями, которые, как считают некоторые исследователи, несли особые «магическо-охранительные» функции (Вайнштейн, 1974, с. 32).

Рядом со стелами фиксируются остатки ритуальных действий в виде зубов и фрагментов черепов животных (лошадь, крупный рогатый скот, медведь), зафиксированы здесь и фрагменты разбитой керамики.

Фрагменты керамики и черепа животных, также отмеченные в межмогильном пространстве,

представляют собой остатки тризн. Следы кострищ на территории Мурзихинского II м-ка тоже, вероятно, связаны с поминальными ритуалами.

В межмогильном пространстве постмаклашеевских некрополей рядом с захоронениями обнаружено 73 вещевых погребения, некоторые из них были помещены в берестяные туески и деревянные ящички. По своему назначению это, вероятно, поминальные дары родственникам умершему человеку.

Итак, в межмогильном пространстве постмаклашеевских некрополей фиксируются остатки керамики, кости и черепа животных, а также жертвенные (вещевые) комплексы и каменные изваяния. Все эти элементы характеризуют поминальные обряды постмаклашеевской культуры, направленные на защиту умершего человека и обеспечение его существования в потустороннем мире.

Метаструктура погребальных комплексов. Все рассмотренные погребения входили в состав бескурганых могильников, единичные погребения присутствуют лишь на некрополях других культур, входящих в состав АКЮ.

Некрополи располагались вблизи рек – Камы, Волги и их притоков. Они размещались обычно на краю коренных и высоких надлуговых террас, а также на отдельно стоящих останцах и дюнах. Несомненна связь Мурзихинского II могильника с Песчанноостровным поселением. Подобная привязанность могильников к определенным поселениям распространяется, вероятно, и на другие некрополи. В трех случаях (Мурзихинский II, Луговской и II Полянский м-ки) некрополи формировались на территории курганных могильников эпохи бронзы, относящихся к андронидным (сусканско-луговской и черкаскульской культурам). Шесть могильников (Измерский VII, Мурзихинский II, Морквашинский, Полянский II, Тетюшский и Новомордовский комплекс некрополей) образовались еще в эпоху финальной бронзы, а затем существовали и в раннем железном веке. Таковыми, вероятно, являлись и три разрушенных могильника – Семеновский VI, Криушинский и ранняя часть Ананьинского некрополя.

Погребения в постмаклашеевских могильниках, как правило, располагаются рядами вдоль береговой линии или крутого склона террасы. Преобладают прямые ряды или, в зависимости от рельефа местности, изогнутые, (рис. 39; 40). Длина рядов достигает 250 м. Количество рядов составляет от одного до шести с расстоянием между ними от 3–6 до 20–25 м. В свою очередь могильные ряды насчитывают в своем составе от двух-трех до 60–70 погребений. Нередко погребения образуют скопления, расположенные в междурядьях, но не оформленные в ряды, являясь, по-видимому, остатками захоронений каких-то отдельных семей.

В междурядьях фиксируются стелы, которые располагались по одной или группами и были обращены широкими сторонами в направлении погребений. Здесь же отмечены остатки кострищ, связанных с поминальными ритуалами.

Таким образом, анализ погребальных комплексов постмаклашеевской культуры позволяет сделать следующие выводы:

1. В раннем железном веке абсолютно преобладающими становятся грунтовые могильники, обряд подкурганного захоронения полностью исчезает.

2. Основным видом погребальных сооружений остается могильная яма, но наряду с этим сооружали деревянные гробницы и каменные ящички.

3. Преобладает вытянутое на спине положение умерших с вытянутыми и скрещенными на груди руками. При этом, по сравнению с финалом позднебронзового века, увеличивается доля погребенных на боку с разной степенью скорченности.

4. Наряду с сохранением вторичных погребений появляется обряд частичного погребения черепа человека.

5. Сохраняется неустойчивая ориентировка относительно сторон света при сохранении перпендикулярной ориентации по отношению к реке. Причем процент костяков, направленных ногами и головой к реке, по сравнению с маклашеевским временем, остался приблизительно прежним (44% головой и 52% ногами – МК, 35% головой, 52% ногами – ПМК).

6. Увеличивается процент коллективных погребений, что, по всей видимости, является отражением социальных сдвигов и усиления семейных связей или же увеличения военных столкновений.
7. Инвентарь фиксируется в большей части погребений (85%) и становится разнообразнее, что свидетельствует об усилении социальной дифференциации и внешнего товарного обмена с Северным Кавказом, Предкавказьем и степным миром Евразии.
8. Следы поминальных ритуалов отмечены в насыпи могильных сооружений, над наземными конструкциями и в междурядьях. К поминальным сооружениям относятся также стелы, выполнявшие функцию защиты некрополя и игравшие роль разграничителей рядов.
9. Развитие погребальной обрядности, по сравнению с эпохой финальной бронзы, отразилось в массовом появлении каменных изваяний, «домов мертвых» и захоронений зависимых людей.
10. В раннем железном веке абсолютно преобладающими становятся грунтовые могильники, обряд подкурганного захоронения полностью исчезает.
11. Основным видом погребальных сооружений остается могильная яма, но наряду с этим сооружали деревянные гробницы и каменные ящики.
12. Преобладает вытянутое на спине положение умерших с вытянутыми и скрещенными на груди руками. При этом, по сравнению с финалом позднебронзового века, увеличивается доля погребенных на боку с разной степенью скорченности.
13. Наряду с сохранением вторичных погребений появляется обряд частичного погребения черепа человека.
14. Сохраняется неустойчивая ориентировка относительно сторон света при сохранении перпендикулярной ориентации по отношению к реке. Причем процент костяков, направленных ногами и головой к реке, по сравнению с маклашеевским временем, остался приблизительно прежним (44% головой и 52% ногами – МК, 35% головой, 52% ногами – ПМК).
15. Увеличивается процент коллективных погребений, что, по всей видимости, является отражением социальных сдвигов и усиления семейных связей или же увеличения военных столкновений.
16. Инвентарь фиксируется в большей части погребений (85%) и становится разнообразнее, что свидетельствует об усилении социальной дифференциации и внешнего товарного обмена с Северным Кавказом, Предкавказьем и степным миром Евразии.
17. Следы поминальных ритуалов отмечены в насыпи могильных сооружений, над наземными конструкциями и в междурядьях. К поминальным сооружениям относятся также стелы, выполнявшие функцию защиты некрополя и игравшие роль разграничителей рядов.
18. Развитие погребальной обрядности, по сравнению с эпохой финальной бронзы, отразилось в массовом появлении каменных изваяний, «домов мертвых» и захоронений зависимых людей.

Г Л А В А 6

ПОГРЕБАЛЬНЫЕ ПАМЯТНИКИ АНАНЬИНСКОЙ КЛАССИЧЕСКОЙ КУЛЬТУРЫ ШНУРОВОЙ КЕРАМИКИ (VIII–V ВВ. ДО Н.Э.)

Ананьинская культура шнуровой керамики (АКШК) – классическая ананьинская культура – является одной из самых ярких в составе ананьинской КИО. Долгое время лишь материалы, происходящие из некрополей АКШК, были известны исследователям. В этом ряду находится и сам Ананьинский могильник, давший название АКШК. Происхождение АКШК исследователи связывают с культурами финальной бронзы, распространенными на этой территории; А.Х. Халиков соотносит их с маклашеевской, а Л.И. Ашихмина – с быргындинской культурами, перерастающими в IX–VIII вв. до н. э. в АКШК (Халиков, 1977, с. 238; Ашихмина, 1985, с. 9–10). Наиболее ярким компонентом материальной культуры АКШК является керамика, орнаментированная исключительно оттисками шнура. Шнуровая орнаментация в виде двух-трехрядного шнура образует узоры из волнообразных, наклонных и перекрещивающихся линий, треугольников, ромбов и лесенок, нанесенных, в основном, на шейку и плечико. Сосуды имеют форму широких чаш и горшков (Марков, 1988, с. 72).

Другим компонентом, определяющим культурную обособленность АКШК в рамках АКШК, являются ананьинские кельты с шестигранным сечением устья втулки, которые фиксируются в границах распространения керамики со сложношнуровой орнаментацией (Марков, 1994, с. 70). Единичные экземпляры шестигранных кельтов встречены на территории ПМК; более многочисленны они в средневожских могильниках (Ст.Ахмыловском, Акозинском, Козьмодемьянском), но образуют здесь особые, отличные от камских, типы. Таким образом, культурное своеобразие АКШК определяется характерной сложношнуровой орнаментацией и кельтами с шестигранным сечением втулки типов КАН 60, 62, 66, 74–84, 88, 92, 98, 104, 106, 108 (Кузьминых, 1983, с. 69–75).

В.А. Иванов первым обратил внимание на отсутствие культурного единства керамики со сложношнуровой орнаментацией и поздней курмантаусской (постмаклашеевской) керамики. Анализируя материалы Бельских памятников, он отметил, что различия в орнаменте не позволяют говорить об их генетическом родстве (Иванов, 1982, с. 73, рис. 2, табл.1, 2). В.Н. Марков развил эту идею и выделил особую ананьинскую культуру шнуровой керамики в рамках ананьинской КИО (Марков, 1988; 1994, с. 54, 59).

Территорией распространения АКШК являются районы Нижней и Средней Камы от Елабуги до Перми, а также регион Нижней Белой. Известно 17 некрополей, на которых фиксируются погребения АКШК (рис. 41). В приустьевой части Камы на постмаклашеевских некрополях встречены отдельные погребения АКШК, они обнаружены на Мурзихинском II и I могильниках (Беговатов, и др., 1993, с. 20–39, Чижевский, 1999, с. 35–36, рис. 133–146). Нижнекамский регион выше р. Вятки является одним из центров АКШК, здесь выявлено девять могильников: Ананьинский, Зуевский, Каракулинский, Котловский, Релка, Рысовский I и II, Мензелинский и Подгорно-Байларский (Алабин, 1860, с. 87–120; Пономарев, 1892, с. 405–438; Смирнов, 1895; Нефедов, 1899, с. 42–63; Худяков, 1933; Збруева, 1937, с. 95–111; Халиков, 1977, с. 87; Чижевский, 1996, с. 2–10;

Перевощиков, 1996; Бугров, и др. 1999, с. 40–42.); к АКШК также относятся отдельные погребения Луговского могильника (Збруева, 1947, с. 257–281; Збруева, 1960, с. 72–95; Корепанов, 1988; Корепанов, 1989). На Средней Каме зафиксировано шесть могильников: Скородумский, Першинский, Оханский, Залазнинский, Заозерский и Усть-Очерский (Бадер, 1960, с. 132–150; Коренюк, 1996; 2000; 2000б; Голдина, 1999, рис. 81, 82). В районе нижнего течения Белой могильники АКШК пока не известны. Необходимо отметить и некоторые отличия некрополей среднекамской и нижнекамской групп. Как правило, среднекамские могильники датируются несколько раньше (VIII–VI вв. до н.э.), чем нижнекамские (VI–V вв. до н.э.). И если в наборе погребального инвентаря нижнекамских могильников устойчиво сочетаются шестигранные кельты со шнуровой керамикой (иногда с отдельными включениями кельтов с овальной втулкой), то в погребальном инвентаре среднекамских могильников шнуровая керамика встречена как с кельтами с овальной втулкой специфически камских типов, присущих лишь АКШК (КАН 2, 8, 12, 18, 36, 38, 44, 50), так и с кельтами общепаннонских типов.

Кельты с шестигранной втулкой были выработаны носителями АКШК на основе самусьско-кижировской традиции (Кузьминых, 1991, с. 96–98). Однако на раннем этапе существования влияние традиции позднего бронзового века степной и лесостепной полосы Северной Евразии (в данном контексте постмаклашеевской линии развития) подавляло сейминско-турбинскую линию, и лишь в VII – нач. VI в. до н.э. сибирская традиция изготовления кельтов с шестигранной втулкой берет верх над постмаклашеевской.

В выборке представлено 390 погребений. Здесь не учитывались неопубликованные погребения среднекамских могильников: Першинского, Оханского и Залазнинского.

Погребальные сооружения. Представлены простыми могильными ямами, погребениями с отдельными камнями обкладки стенок, деревянными гробницами и каменными ящиками. Больше всего могильных ям – 94% от всех погребальных сооружений. Преобладает тип I – 85% ям с установленным типом, ям типа II значительно меньше (11%), III тип выявлен в 4% случаев. Подавляющее большинство ям типов I и II относится к 1 варианту, ямы 2 и 4 вариантов единичны. В девяти могильных ямах выявлены камни, используемые как конструктивные элементы погребального сооружения. Они обнаружены в трех могильниках нижнекамской группы: Ананьинском, Зуевском и Котловском.

Деревянные гробницы составляют 5% погребальных сооружений с установленным видом. Характеризуются сооружениями типа I и II со срубными и срубно-каркасными конструкциями. Причем все ДГ II типа – срубно-каркасные, а большинство ДГ типа I срубные. Все ДГ сожжены.

Каменные ящики выявлены на Ананьинском (погр. 23, 39–1, 43, без №1, С и G) и Заозерском могильниках (погр. 8) и относятся к варианту 1. Они перекрыты плоскими бревенчатыми перекрытиями. Только в погр. 23 Ананьинского могильника дно выложено камнем.

В большей части погребений АКШК (283 из 390) следы погребальных сооружений не выявлены, что обусловлено неполным характером дореволюционных публикаций.

Среди погребений АКШК велик процент асинхронных погребений: зафиксировано 36 основных и 50 впускных захоронений.

Таким образом, по сравнению с аозинской и даже постмаклашеевской в ананьинской культуре шнуровой керамики заметно больше погребений в каменных ящиках, сосредоточенных, однако на территории лишь двух могильников. Широко представлены также деревянные гробницы. Однако основным типом погребальных сооружений остаются простые грунтовые ямы.

Останки погребенных. По половозрастному признаку определено лишь 120 костяков. Судя по этим данным, в погребениях АКШК существенно выше доля мужчин (51), нежели детей (34) и женщин (30).

В погребальном обряде АКШК широко применялся обычай ингумации погребенного (358), причем в ряде случаев это были вторичные (2) и частичные погребения (21). Среди частичных преобладали погребения голов (17), и лишь в четырех случаях отмечены захоронения костяка без

черепа. Сравнительно широко был распространен обычай сжигания деревянных конструкций погребального сооружения, вследствие чего некоторые костяки подвергались частичному обжигу. Однако обряд полной кремации зафиксирован лишь в пяти захоронениях, содержащих 20 погребенных. В ДГ с кострищами трупосожжения представляют собой кучки кальцинированных костей, которые были помещены в берестяные туески. В погребениях 22, 23 Залазнинского могильника остатки трупосожжения были рассыпаны по всему дну могильной ямы. Абсолютно преобладают одиночные (341) захоронения, парные (23), коллективные (13) и кенотафы (4) встречаются крайне редко. Столь же редки вещевые погребения (жертвенные комплексы) (7). В 321 погребении выявлены захоронения людей, лежащих вытянуто на спине. В трех отмечены костяки в положении на боку со слегка подогнутыми ногами (Зуевский м-к, погр. 62, 63–64, 145). Расположение рук вследствие плохой сохранности костяков удалось установить лишь в 24 погребениях. В 15 случаях руки располагались вдоль тела, в девяти кисти одной или обеих рук находились в области таза.

Удалось установить ориентировку для 313 погребенных. Она довольно разнообразна. Преобладают западное и северное направления, остальные стороны света представлены значительно меньшим количеством захоронений.

Различий в ориентировке вытянутых и скорченных погребений не прослежено. В речной ориентации заметно преобладают захоронения ногами к реке (278); ориентировка головой (18) и боком (14) практиковалась нечасто (табл.13).

Погребенных, как правило, укладывали непосредственно на дно могильной ямы, в 12 случаях – на бревенчатый настил.

Итак, в погребальном обряде АКШК преобладает вытянутое на спине положение умерших. Господствует ориентировка ногами к реке. Захоронения в основном одиночные; парных и коллективных немногим более 1%.

Погребальный инвентарь. Для АКШК характерно большое разнообразие погребального инвентаря, включающего 43 категории. Однако 20% захоронений не содержали инвентаря.

Орудия труда представлены восемью категориями инвентаря. Чаще всего встречаются железные однолезвийные ножи –67 (рис. 42, 15) с костяными и деревянными ручками. Бронзовые однолезвийные ножи отмечены лишь в погр. 121 Зуевского и погр. 2 Котловского могильников. Два ножа из погр. 13 Ананьинского и погр. 6/1894 Котловского могильников относятся к биметаллическим образцам (с бронзовой рукоятью и железным лезвием). В погр. 176 Зуевского некрополя был обнаружен нож из кремня. Среди ножей присутствует бронзовый нож тагарского облика (рис. 43, 3) из погр. 7 Першинского могильника (Голдина, 1999, рис. 82, 14). Оселки – вторая по встречаемости категория орудий труда; они найдены в 36 погребениях (рис. 42, 6, 9). В могилах выявлены также каменные, костяные и бронзовые пряслица (9), проколки – железные и медные (5), каменные тесла (3) и медный рыболовный крючок. Немногочисленны свидетельства металлургического производства. В погребениях найдены куски медной руды (3), слитки бронзы (2) и железа (1). Орудия труда (табл.№14) размещались, в основном, в изголовье и у пояса.

Оружие отмечено в 38% погребений. Наиболее часто встречаются кельты с шестигранным сечением втулки типов КАН 60, 62, 66, 74–84, 88, 92, 98, 104, 106, 108 (рис. 42, 8, 31) и кельты с овальной втулкой (рис. 42, 12), специфически камских (КАН 2, 8, 12, 18, 36, 38, 44, 50) и общепаньинских типов (80 экземпляров). Реже выявлены наконечники стрел (61 погребение): бронзовые (50 погр.) (рис. 42, 22, 27), костяные (17 погр.), кремневые (9 погр.) (рис. 42, 2) и железные (4 погр.). В одном колчанном наборе могут сочетаться наконечники, изготовленные из разного материала. Наконечники стрел, в основном, встречались по 1–2 в одной могиле, но отмечены случаи размещения по 6–10 и даже 18 наконечников (Зуевский м-к погр. 94) у одного погребенного. Бронзовые, костяные и кремневые наконечники стрел встречены как по одному, так и сериями по 2 и более экземпляров, железные наконечники стрел встречены лишь в единичных экземплярах.

Бронзовые наконечники стрел, выявленные на могильниках АКШК, относятся к восьми видам: втульчатые двулопастные (9 типов) (рис. 42, 27), втульчатые трехлопастные (11 типов) (рис. 42,

22), трехгранные втульчатые (16 типов), ромбовидные втульчатые (1 тип), многогранные втульчатые (1 тип), черешковые с плоским пером (1 тип), черешковые трехлопастные (4 типа), черешковые трехгранные (3 типа) (Кузьминых, 1993, с. 101–118).

В отличие от постмаклашеевской культуры, где преобладают двулопастные типы наконечников, в материалах некрополей АКШК довлеют трехлопастные и трехгранные. Возможно, это объясняется более поздним временем появления этой культуры на Нижней Каме.

Третьей по встречаемости категорией погребального инвентаря были наконечники копий (44 погребения) – железные (18) и бронзовые (26) (рис. 42, 10, 25). Все они встречены по одному экземпляру. Костяной вток отмечен лишь в погр. 112 Зуевского могильника.

С АКШК связаны, вероятно, также ананьинские «парадные» секиры, территория распространения которых совпадает с ареалом собственно ананьинской культуры шнуровой керамики. К настоящему времени известно девять находок подобных секир, но все они найдены вне закрытых комплексов и поэтому не являются предметом нашего исследования (Тальгрэн, 1901, с. 121–126; Кузьминых, 1983, с. 144–145; Рябцев и др., 1988, с. 244–245; Киржнер, 1990, с. 256–259; Сенникова, 1999, с. 86–89).

Собственно в некрополях найдены лишь две боевые, не «парадные» секиры: железный топор с бронзовым навершием из погр. 30 Зуевского могильника (рис. 42, 30) и железный топор-чекан из погр. 25 Луговского могильника. Аналогии подобным топорами прослеживаются в скифских древностях Северного Причерноморья и Сержень-Юртовском могильнике (Ильинская, 1968, с. 38; Халиков, 1977, с. 177–179). А.В. Збруева привела аналогии навершию топора из погр. 30 Зуевского могильника среди наверший бронзовых венгерских секир (Збруева, 1953, с. 107).

Не менее ярким типом вооружения являются чеканы (рис. 42, 1, 26). В настоящий момент учтено 20 чеканов, но ровно половина из них найдена вне закрытых комплексов (Кузьминых, 1983, с. 135–142; Васильев, 2001, с. 30–37). В четырех некрополях АКШК (Ананьинском, Зуевском, Релке и Першинском) найдено 10 экземпляров этого вида оружия, среди них железные (2), биметаллические (2) и бронзовые образцы (6).

Подробный анализ аналогий этого типа вооружения проведен С.В. Кузьминых, который рассматривает их появление в АКШК как результат упрочения ананьинско-савроматских связей и установления в результате этого культурных и торговых отношений с сакским и тагарским миром, из среды которого и были заимствованы образцы этого вооружения (Кузьминых, 1983, с. 136). Однако мастера АКШК на основе тагарских изделий вырабатывают новые образцы, базирующиеся на местных традициях металлообработки. Это, прежде всего, биметаллические чеканы, а также чеканы с завершением обушковой части в виде голов медведя, волка и т.д. (Кузьминых, 1983, с. 137). Оборонительный доспех носителям АКШК не был известен.

Кинжалы выявлены в 13 погребениях, они обнаружены в Ананьинском (7), Зуевском (4) и Котловском (1) могильниках. Среди них отмечены бронзовые (2) (рис. 43, 6, 8), железные (10) (рис. 43, 1, 2, 4, 5, 7, 9) и биметаллические (1) (рис. 43, 10) экземпляры. Предложенные А.В. Збруевой и С.В. Кузьминых аналогии связывают большую часть бронзовых кинжалов со степным скифским, тагарским и сакским миром (Збруева, 1952, с. 99, 101–103; Кузьминых, 1983, с. 126, 131). Однако, очевидно местное изготовление некоторых типов вооружения (Кузьминых, 1983, с. 134)

Внутри могильной ямы оружие ближнего боя помещалось у пояса и в изголовье, причем кинжалы (рис. 43), в основном, лежали у пояса. Наконечники стрел и кельты изредка фиксируются возле ног, но чаще всего встречаются у пояса и в изголовье (табл. 15).

Украшения в ананьинских погребениях встречаются значительно реже, чем оружие. Бронзовые пластинчатые и проволочные кольца отмечены пять раз. Причем во всех случаях они выявлены парами: по одному кольцу на правой и левой руке или два кольца на одной руке. Особенно широко представлены бусы: стеклянные, бронзовые и костяные и пронизи (рис. 42, 5). Они обнаружены в 22 погребениях. Бусы использовались в ожерельях, пронизи иногда применялись для

украшения одежды. Стекланные бусины были как монокромными (в основном, синего стекла), так и глазчатыми.

Весьма выразительными украшениями, которые встречаются так же часто, как и бусы, являются бронзовые и железные гривны (24). Они представлены дротовыми (рис. 42, 19), пластинчатыми и ложновитыми экземплярами. Иногда пластинчатые гривны покрыты орнаментом (Скородумский могильник, погр. 4). В погр. 27 Зуевского могильника было две гривны, в остальных случаях – по одному украшению.

Реже встречаются золотые, серебряные, медные и костяные серьги (16). Серьги были двух типов: пластинчатые (5) и проволочные (10), причем отдельные экземпляры проволочных серег украшены головками животных (Ананьинский м-к, погр. 6). Интересна серьга, изготовленная из рыбьего позвонка (Зуевский м-к, погр. 177).

Височные подвески – металлические серьги с подвесками или же просто подвески – встречены в 13 погребениях. Они изготавливались из бронзы и реже из серебра. Наиболее частой формой височных подвесок были спирали в 2,5–7 оборотов (7) (рис. 42, 16). В двух погребениях найдены S-видные височные подвески, дважды обнаружены трапециевидные и конусовидные. В погр. 180 Зуевского могильника найдено очень своеобразное височное украшение, состоящее из «восьмерковидных» бляшек, подвешенных на бронзовых цепочках.

Интересно медное нагрудное пластинчатое украшение с солярными знаками из погр. 128 Першинского могильника (рис. 42, 17).

Украшения размещались (табл. №16) на костяке так, как их носили при жизни.

Предметы туалета представлены бронзовыми зеркалами без рукоятей (6) (рис. 42, 21) и бронзовой булавкой кавказского типа из могильника Релка. Эти предметы, в основном, фиксируются в изголовье погребенного.

Глиняная лепная круглодонная посуда с оттисками шнуровой орнаментации обычна в ананьинских погребениях (107 погребений) (рис. 44), причем в 16 из них содержалось по два сосуда, а в одном – три. Наибольший интерес представляет погр. 20 Ананьинского м-ка, в котором было обнаружено 11 сосудов разных размеров. Известны фрагменты бронзовых импортных чаш (Зуевский могильник погр. 198), однако они использовались как украшения налобного венчика (Иессен, 1952). В 74% случаев керамика располагалась в изголовье костяка, в 14% – в ногах, 1% у поясицы и 6% – в изголовье и ногах. Существовал также обычай помещать в погребальное сооружение не целый сосуд, а лишь его фрагменты. Как правило, они фиксируются в засыпи могильной ямы (28).

Бытовые предметы немногочисленны: это астрагал лошади из погр. 157 Зуевского могильника, четыре терочника и 11 огнив. Как правило, предметы быта выявлены в изголовье погребенного.

С остатками одежды связаны металлические украшения, которые выявлены на теле погребенного. Они обнаружены в 56 погребениях. Особенно выразительны украшения, оставшиеся от поясов, встреченные в семи погребениях. В погр. 168 Зуевского могильника были выявлены даже остатки кожи от пояса. Поясной набор включает железные и бронзовые поясные крючки, набор блях (рис. 42, 11) и накладок до 50 в одном комплекте. Некоторые крючки оформлены в зверином стиле. Наиболее распространенными украшениями одежды являются пронизи (рис. 42, 5) и накладки (рис. 42, 4, 7, 13), часто встречаются круглые бляхи с петлей на обратной стороне (подобные рис. 42, 20, 24, 29) и нашивные без петель (рис. 42, 18). Нередки бляхи в зверином стиле (рис. 42, 28), в виде трапеций, «восьмерковидные» (рис. 42, 14), а также накладки. Украшения обуви не выявлены.

Головные уборы обнаружены в 49 погребениях. Все они представлены налобными венчиками и отдельными бляхами. Венчики сложносоставные, состоят из круглых блях, «восьмерковидных» и подчетыреугольных накладок (рис. 42, 4, 7, 13) и бляшек (рис. 42, 14), пронизей (рис. 42, 5) и трапециевидных подвесок. Все они выявлены у черепов погребенных. В погр. 86(12) Луговского могильника обнаружены остатки ткани от головного убора без бронзовых украшений.

Жертвенная пища (плечевые кости быка, лошади и мелкого рогатого скота) имела в 12% погребений. Две трети жертвенной пищи размещалась в изголовье погребенного.

К числу *ритуальных находок* относятся: следы охры, обнаруженные в погр. 2 Подгорно-Байларского могильника; зубы медведя, выявленные в инвентаре трех погребений; следы кострищ (53) в виде прокала и отдельных угольков в засыпи погребальных сооружений. Обычай обжига погребения отмечен и в других культурах АКИО; выявлен он и у скифов, саков, савроматов (Ольховский, 1991, с. 160, Смирнов, 1964, с. 96, Вишневская, 1973, с. 65). Интересны находки украшений, выполненные в зверином стиле: бронзовые грифоны (Релка, погр. 2) и птица (Луговской, погр. 54), а также амулет из черепа человека (Котловка, погр. 4/94) и бронзовая бляха с изображением человеческого профиля (Релка, погр. 2).

В засыпи девяти погребений АКШК обнаружены *зубы и фрагменты челюсти лошади*. Этот обряд также был широко распространен на территории Евразии в РЖВ. Известен он и у носителей аказинской, постмаклашеевской и гребенчато-шнуровой культур АКИО.

Находки конской упряжи крайне немногочисленны. Они выявлены в четырех погребениях и представляют собой наборы конской сбруи, состоящие из одного-двух трех-двудырчатых псалиев (рис. 42, 3, 32) или двукольчатых удилов, изготовленных из железа, бронзы и кости. Сопровождают псалии наборы круглых бронзовых блях (рис. 42, 29), иногда с солярным орнаментом. В подъемном материале Мензелинского могильника обнаружена своеобразная ложковидная подвеска из белой бронзы (рис. 42, 23), которая также связывается с конской упряжью (Пузикова, 2001, с. 151, рис. 10, 3, и посл.).

По количеству фиксируемых в погребениях категорий погребального инвентаря выделено три группы захоронений: 1) рядовые захоронения 1 уровня (211). Данная группа представлена безинвентарными погребениями или погребениями с 1–2 вещами. Наиболее частой находкой здесь является керамика (48), причем встречены захоронения с двумя и даже тремя сосудами. Кельты (25) и ножи (20) также встречаются достаточно часто. Среди находок отмечены также кинжалы (2), конская упряжь (1) и другие социально значимые вещи.

2) рядовые захоронения 2 уровня (122), которые содержали от 3 до 7 категорий вещей. Чаше всего в захоронениях второй группы присутствуют глиняные сосуды (55) и кельты (55), причем в ряде случаев вместо кельтов помещались клеветы. Достаточно частой находкой являются наконечники стрел (36) и элементы одежды (34). Большая часть находок кинжалов (7) также приходится на вторую группу захоронений. Зафиксирована здесь и конская упряжь (4).

3) богатые погребения (9), которые содержали от 8 категорий вещей до 11. Самой представительной категорией предметов этой группы являются остатки одежды (7), чуть менее часто встречаются наконечники стрел и керамика (6), а также наконечники копий, кельты, гривны и височные подвески (5). Здесь найдены кинжалы (3) и конская упряжь (1).

В целом можно говорить о примерно одинаковом составе погребального инвентаря у всех групп, выделенных захоронений, что может свидетельствовать о слабой стратификации общества носителей АКШК.

Итак, в вещевом комплексе погребений АКШК преобладают предметы, типологически сходные с вещами, распространенными на территории АКИО. Выделяется лишь несколько категорий изделий оригинальных типов, выделяющих ананьинскую культуру шнуровой керамики из свиты культур АКИО. Прежде всего, это лепная керамика, орнаментированная оттисками шнура, медные и бронзовые кельты с шестигранной в сечении втулкой, а также секиры и чеканы. Определенное сходство прослеживается между ананьинскими и сибирскими чеканами, скифскими, сакскими и тагарскими кинжалами, но все же и здесь прослеживается своя оригинальная линия развития.

Намогильные сооружения и следы ритуальных действий. Подавляющее большинство захоронений выявлено на бескурганых могильниках. Известно шесть погребений, которые предположительно можно интерпретировать как подкурганные. Все они выявлены на Ананьинском мо-

гильнике. Курганные насыпи не сохранились, однако их наличие можно предположить, исходя из зафиксированных на территории некрополя трех каменных колец диаметром 16–25 м (последние цифры даны округленно, так как измерения проводились шагами). Внутри колец располагались: 1) погр. G (рис. 45, 1); 2) погр. 1, 2, 3 (рис. 45, 2); 3) погр. 41, 42 (рис. 45, 3). А. В. Збруева считала последние два кольца жертвенными, исходя из того, что в насыпи этих сооружений были найдены угли и обожженные кости животных. Однако подобные находки известны и в курганных насыпях скифов, савроматов и др. и интерпретируются как остатки погребальной трапезы (Ольховский, 1991, с. 75).

Каменные кольца – завершенные, как в погр. G, или же незавершенные, как в погр. 1, 2, 3 и погр. 41, 42, были сложены из известняковых плит шириной до 142 см и высотой до 71 см. Они располагались под углом 45° по отношению к плоскости земли. Подобные сооружения – явление, широко известное на некрополях Европейской части России, Сибири и Казахстана (Смирнов, 1964, с. 78, 89, 90; Патокова, 1967, с. 13; Шапошникова и др., 1977, с. 120, 121; Мурзин, 1987; Ольховский, 1991, с. 75, 85, 91, 120–122, 153; Григорьев, 2000, с. 322, 323). Это крепиды и кромлехи, каменные сооружения, которые фиксируются под курганными насыпями. К сожалению, авторами раскопок Ананьинского могильника не прослежено, были ли эти камни вкопаны или же просто положены на земляную насыпь, и это осложняет их более точную интерпретацию.

Однако данные сооружения можно интерпретировать и иным образом, так как известны случаи наличия каменных колец не только под курганами, но и на земле над грунтовыми погребениями скифов и других евразийских кочевников раннего железного века (Ольховский, 1991, с. 120, табл. VII, 2). Так, бескурганые погребения, окруженные кольцами, выявлены в приднестровских могильниках у с. Николаевка и Михайловка, а также в крымских Золотое и Рыбное. Наиболее полную аналогию кромлеху из погр. G Ананьинского могильника представляет погр. 4/1977 из могильника Золотое, где так же, как и на Ананьинском некрополе, каменная обкладка окружала погребение, совершенное в каменном ящике (Ольховский, 1991, с. 84, 85). Судя по остаткам жертвенной пищи, углям и пережженному грунту, внутреннее пространство каменных колец было забутовано землей, и сооружение выглядело в древности как невысокий курган с каменными стенками.

Бескурганые погребения ананьинской культуры шнуrowой керамики, кроме того, отмечались на поверхности столбами, и лишь некоторые из них совершались в «домах мертвых». Наличие одной столбовой ямки отмечено у шести могильных ям; столбовые ямки возле одной стороны зафиксированы в одном случае.

На территории АКШК известно семь «домов мертвых», происходящих из Першинского и Залазнинского могильников. Еще одно погребение было отмечено в пределах «дома мертвых» постмаклашеевского Мурзихинского I (IV) могильника. Так же, как и на ПМК некрополях, «дома мертвых» из могильников АКШК подразделяются на два типа.

Тип I. Однокамерные «дома мертвых». Известно четыре «дома мертвых» этого типа на двух некрополях АКШК – Залазнинском и Першинском могильниках (Коренюк, 1997, с. 60–61). Все они подчетырехугольной формы и содержат срубно-каркасные конструкции. Их размеры колеблются от 5,8–3,5 длиной до 2,9–3,3 шириной. Аналогии им прослеживаются в постмаклашеевской культуре. Однако, наряду со сходством, «дома мертвых» I типа отличаются от постмаклашеевских «домов мертвых» рядом своеобразных черт: 1) внутри соор. №1, 2 Першинского могильника имелся центральный столб; 2) внутри всех сооружений Першинского и Залазнинского могильников выявлены кострища; 3) «дома мертвых» Залазнинского могильника имели нишеобразный вход; 4) захоронения в «дома мертвых» этого типа совершались исключительно по обряду кремации. Обожженные останки людей помещали в берестяные туеса в том случае, если это были основные погребения, или в грунтовые ямах, если это были впускные захоронения. Нишеобразный вход, кострища, наличие поставленных вдоль стен туесков – все это указывает на многократное использование этих сооружений. Таким образом, «дома мертвых» I типа из некрополей АКШК можно

отнести к особому варианту «домов мертвых» ананьинской КИО. Подобные «дома мертвых» с остатками трупосожжения известны на памятниках дьяковской культуры (Башенькин, 1995, с. 3–29; 1996, с. 141–150). Близкие аналогии им прослежены также в средневековых древностях Приладожья IX–XI вв., где были найдены остатки трех ДМ с очагами. Остатки кремации здесь располагались вдоль стен (Смирнов, 1990, с. 55).

Тип II. Многокамерные «дома мертвых» представлены тремя сооружениями. Это подчетыреугольные многокамерные срубно-каркасные конструкции, сожженные после определенного периода существования. Размеры «домов мертвых» из Першинского могильника составляли 5,1×2,25 м. Внутри него было выявлено шесть основных и три впускных погребения. На территории Залазинского могильника было обнаружено два «дома мертвых» типа I. ДМ 1 имел размеры 6,0×2,7 м, ДМ 2 – 12×12 м. Внутри «дома мертвых» № 1 изучено шесть могил, в ДМ 2 – 19. Кроме того, над «домом мертвых» №2 выявлена насыпь высотой до 25 см. Аналогии «домам мертвых» II типа из некрополей АКШК прослеживаются в постмаклашеевской культуре из среды, которой они, вероятно, и были заимствованы.

Следы ритуальных действий в пределах наземных сооружений. Данные элементы погребального обряда практически не отражены в публикациях. Прослежены внутри каменных крепид Ананьинского могильника в виде обожженных и сырых костей животных, фрагментов керамики и остатков кострищ.

Сооружения в межмогильном пространстве и следы ритуальных действий. В межмогильном пространстве ананьинских некрополей отмечено семь вещевых комплексов, которые содержали керамику, предметы вооружения и одежды. Следы погребального пира фиксируются в виде фрагментов разбитых сосудов и зубов животных. На Зуевском, Луговском и Ананьинском могильниках отмечены каменные гряды, состоящие из известняковых плит длиной до 1,5–2 метров. Две каменные гряды из Ананьинского могильника располагались перпендикулярно каменному кольцу с погр. 41, 42, не касаясь его непосредственно. Они проходили параллельно друг другу на расстоянии примерно 40 см и между ними были совершены частичные погребения. Над этими сооружениями обнаружены перекрывающие их захоронения. Аналогии данным сооружениям известны в скифских некрополях (Слоновской, Токмаковской Главных Близниц и Чертомлыке), где они примыкали непосредственно к насыпи кургана (Ольховский, 1991, с. 132). Подобные сооружения прослеживаются также в погребальных комплексах Южной Сибири (Башадар, Пазырык, Балыктыюль) (Сорокин, 1981, с. 25–28). Все эти сооружения датируются в пределах V–III вв. до н.э. – времени существования основной части Ананьинского, Зуевского и поздней части Луговского могильников. Учитывая сильнейший южно-сибирский импульс и его влияние на АКШК, в это время становятся очевидными сибирские и – шире – раннекочевнические корни данной традиции. В этом же ряду стоят также «курганы с усами» из Центрального Казахстана (Маргулан, 1966, с. 309). В.С. Ольховский предполагает связь каменных гряд с поминальными обрядами (Ольховский, 1991, с. 132). В пользу последнего может свидетельствовать характер захоронений над грядами Ананьинского могильника, где все погребения были частичными, к тому же в остальных случаях каменные гряды находились несколько в стороне от погребений.

На Луговском могильнике отмечены следы кострищ, также связанные, вероятно, с поминальными ритуалами.

Метаструктура погребальных комплексов. Все могильники АКШК располагались по берегам р. Кама на коренных террасах либо (Ананьинский могильник) на высоких дюнах. По всей вероятности, все они были привязаны к синхронным им поселениям. Об этом, в частности, свидетельствуют комплексы, в которых сочетаются поселения и могильники: Рысовский комплекс, могильник Релка и поселения у Муновского оврага и т.д. Погребения АКШК образуют вытянутые вдоль берега группы, иногда оформленные в ряды не очень четко. Количество рядов может достигать четырех. В межмогильном пространстве (Ананьинский, Зуевский, Луговской могильники) иногда фиксируются каменные гряды, назначение которых не вполне ясно. В Луговском и Анань-

инском могильниках погребения АКШК располагались небольшими компактными группами от двух до шести захоронений. Иногда ананьинские захоронения совершались поверх постмаклашевских, при этом хорошо видны различия в ориентировке. У более поздних ананьинских она отличается от ранних постмаклашевских на 20–30°. В междурядьях отмечены следы кострищ и остатки погребальной трапезы.

Таким образом, рассмотрение погребальных комплексов ананьинской культуры позволяет сформулировать следующие выводы.

1. Основным видом погребального сооружения является могильная яма, хотя для погребения отдельных представителей воинской элиты используются каменные ящики.

2. Широко представлены деревянные гробницы, причем выделяется особый тип ДГ с кострищами.

3. Преобладающим является вытянутое на спине положение умерших. Скорченные и вытянутые захоронения единичны. В то же время около 5% захоронений относится к частичным погребениям.

4. 6% погребений совершено по обряду кремации, при абсолютном преобладании обряда ингумации умерших.

5. Одиночные погребения являются господствующими (86%), парные, коллективные и вещевые очень редки.

6. Преобладают ориентировки ногами к реке (81%) и, соответственно, западное и северное направления.

7. Инвентарь ананьинских погребений типологически сходен с предметами других культур ананьинской КИО, что свидетельствует об активных взаимоотношениях ее носителей с постмаклашевской, гребенчато-шнуровой и акозинской культурами. В то же время в АКШК появляются категории инвентаря, характеризующие ее своеобразие и связи с иным культурными объединениями, не входящими в состав ананьинской КИО. Это, прежде всего, парадные секиры, чеканы, специфические типы кельтов с шестигранным сечением втулки и шнуровая керамика.

8. Погребения ананьинской культуры шнуровой керамики отмечали на поверхности одиночные жерди. Иногда каменные ящики окружали кольцом из каменных плит. Лишь в Першинском и Залазнинском могильниках встречены «дома мертвых», которые не известны на других некрополях АКШК.

9. Особенностью могильников АКШК следует признать наличие в межмогильном пространстве каменных вымосток или гряд. Здесь же отмечены следы кострищ, остатки погребальной трапезы и жертвенные комплексы.

Г Л А В А 7

ПОГРЕБАЛЬНЫЕ ПАМЯТНИКИ АНАНЬИНСКОЙ КУЛЬТУРЫ ГРЕБЕНЧАТО-ШНУРОВОЙ КЕРАМИКИ (VII–VI ВВ. ДО Н.Э.).

К VIII в. до н.э. на обширной территории Европейского Северо-Востока сформировалась ананьинская культура гребенчато-шнуровой керамики (АКГШК) (Ашихмина и др., 1997, с. 318–222). На рубеже VII–VI вв. до н.э. носители этой культуры выдвигаются в бассейн р. Вятки и Ветлуги, занимая здесь обособленную от остальных культур ананьинской КИО территорию. Публикации по этой культуре до сих пор ограничиваются незначительным количеством работ и характеризуются лишь поселенческими материалами (Збруева, 1935, с. 289–293; Збруева, 1952, с. 71, 283, 288, 290; Архипов, 1962, с. 200–203, 205; Халиков, 1977, с. 234–236; Черных, 2001, с. 64–72). Аналогичная керамика встречена также на территории Марийского Поволжья и представляет собой компактный, изолированный от остальной территории анклав носителей гребенчато-шнуровой керамики.

Культуроопределяющими элементами материальной культуры АКГШК являются характерная керамика и кельты. Керамика представлена, в основном, круглодонными сосудами чашевидной и горшковидной формы с невысокими слабовыпуклыми плечиками с низкой, а иногда и высокой горловиной. По данным В.Н. Маркова в орнаменте преобладает гребенчатая (72,6%) и шнуровая (49,2%) техника (Марков, 1988, с. 66–67). Узоры, образующие гребенчато-шнуровой орнамент, состоят из наклонных, вертикальных, перекрещивающихся, зигзагообразных и др. отпечатков. Керамика, происходящая из некрополей, содержит лишь 17% сосудов, в которых сочетается гребенчатая и шнуровая орнаментация. 83% представлено сосудами со шнуровой орнаментацией, типологически сходной с орнаментацией ветлужской группы АКГШК (Марков, 1988, рис. 46). Сложношнуровые композиции, характерные для ананьинской классической культуры шнуровой керамики, на сосудах из некрополей АКГШК отсутствуют.

Кельты, выявленные на данной территории, относятся к кельтам с шестигранной втулкой типа КАН-90. С.В. Кузьминых насчитывает 69 таких кельтов, которые не встречаются вне территории распространения ГШК (Кузьминых, 1983, с. 72). В последние годы на Козьмодемьянском могильнике обнаружено еще три подобных кельта (Большов, 1988, с. 12, рис. 2, 1–3). Таким образом, кельты с шестигранной втулкой типа КАН-90 являются характерным культурным признаком, отражающим специфику орудийного комплекса АКГШК в ветлужском варианте, ее маркером. Кроме того, на территории распространения АКГШК шестигранные кельты иных типов (КАН-64, 72, 88, 94, 104), которые, видимо, отражают процесс взаимодействия с ананьинской культурой шнуровой керамики.

На основной территории распространения АКГШК – в бассейне р. Вятки и Ветлуги – ее погребальные комплексы не известны. Обнаружены они в приустьевой части Ветлуги – на территории Марийского Поволжья, где АКГШК вступили во взаимодействие с постмаклашеевскими группами. Об этом свидетельствует планиграфия Ст. Ахмыловского могильника, где постмаклашеевские и гребенчато-шнуровые комплексы встречены в одних и тех же могильных рядах и сосредото-

точены в прибрежной зоне и в районе «домов мертвых» (рис.27), расположенных перпендикулярно берегу (Кузьминых, 1983, с.157–158). В то же время аказинские погребения на этом гигантском некрополе расположены обособлено и от погребений ПМК и АКГШК.

Захоронения АГШК известны в трех могильниках – Ст. Ахмыловском, Аказинском и Козьмодемьянском (рис.24 – 26, 46).

Для работы привлечены данные по 129 погребениям и жертвенным комплексам.

Погребальные сооружения. В подавляющем большинстве все АКГШК погребения относятся к грунтовым ямам (129), известно одно погребение с отдельными камнями обкладки стенок (погр. 72 Аказинского могильника). Есть лишь пять случаев, когда захоронения АКГШК расположены в ДГ. В двух случаях погребения с инвентарем АКГШК располагаются над ДГ или примыкают к ним (КС 1, 2 Ст. Ахмыловского могильника), а погр. 403 Ст. Ахмыловского могильника содержит аказинский кельт в сочетании с сосудом, орнаментированным шнуровыми отпечатками, и является, таким образом, свидетельством процесса метисации двух групп населения, оставившего этот некрополь. Лишь две ДГ II типа (погр. 475 и 500 Ст. Ахмыловского м-ка) со срубно-каркасными конструкциями относятся к собственно АКГШК погребениям.

Погребения в ямах относятся к I (72), II (38) и III (19) типам. В 13 могилах погребальные конструкции не прослежены.

Асинхронные погребения нетипичны для АКГШК, выявлено лишь два основных погребения и три впускных; пять погребений перекрывали более ранние захоронения, которые в большинстве случаев относились к могилам других культур АКЮ. Остатки кострищ в виде угольков, золы и обожженных костей обнаружены в засыпи 44 погребений. Некоторые ямы имели дополнительные конструктивные элементы. Так, в 19 погребениях отмечено по одной нише, а в погр. 817 Ст.А. таких ниш зафиксировано сразу две.

Останки погребенных. Сохранность костяков на некрополях Марийского Поволжья очень плохая, что позволило определить пол всего у шести костяков: четыре мужских, женский и детский. Все погребения совершены по обряду ингумации.

Труположения, в свою очередь, подразделяются на захоронения целых костяков, или полные труположения (66), вторичные погребения (1), когда кости умершего человека укладывали кучкой, и частичные погребения черепов (23), причем в последнем случае их хоронили в коробах, помещенных в небольшие ямы. Кроме того, выделяются погребения без следов костяка – кенотафы (32), ямы которых, однако, были длиной в рост взрослого человека. Впрочем, наличие такого количества кенотафов на некрополях АКГШК культуры остается спорным, поскольку кости человека, учитывая плохую сохранность костяков в могильниках Марийского Поволжья, могли просто не сохраниться до нашего времени.

73% погребений АКГШК составляют одиночные захоронения, 22% – кенотафы, 3% – парные погребения, 2% – коллективные.

Поза умершего человека внутри могильной ямы установлена для 66 погребений. Во всех случаях погребенные лежали на спине в вытянутом положении. К сожалению, плохая сохранность костяков позволила установить положение рук лишь для четырех умерших. Во всех случаях руки были вытянуты вдоль тела. Ориентировка костяков по сторонам света показана в табл.17.

Господствует ориентировка в пределах сектора запад - север; южные и восточные направления представлены реже. Значительно определеннее реконструируется ориентировка относительно реки. Преобладает направление ногами к реке – 33 погребения (60%), костяки, лежащие параллельно реке, составляют четвертую часть – 14 (25%); заметно меньше погребений, ориентированных головой к реке – шесть (11%); и в разных направлениях – 2 (4%).

В абсолютном большинстве случаев умерших помещали непосредственно на земляное дно могильной ямы. Однако в 32 погребениях были выявлены следы деревянного настила или органической подстилки.

Погребальный инвентарь. Погребения АКГШК содержали 29 категорий погребального инвентаря; 10% погребений были безынвентарными.

Орудия труда (40%) не отличались большим разнообразием: выявлено лишь шесть категорий инвентаря этой группы. Наиболее значительно представлены ножи (45). Все они однолезвийные и изготовлены из железа (рис. 47, 16), рукояти их деревянные и костяные. Второй по численности категорией орудий труда являются оселки (11). Они представляют собой подпрямоугольные бруски с отверстиями для подвешивания и закругленной верхней частью (рис. 47, 15). Достаточно многочисленны также железные проколки (11), подчетыреугольные в сечении. Глиняные пряслица происходят лишь из двух захоронений (рис. 47, 13). Железная пешня зафиксирована в одном погребении. К предметам, связанным с обработкой металла, относится глиняный тигель (погр. 429 Ст. Ахмыловского м-ка). Орудия труда размещались в основном в изголовье погребенного (табл. 18).

Оружие содержали 54% погребений культуры АКГШК. Кельты являются наиболее частой находкой, они зафиксированы в 55 погребениях. Большая часть из них относится к кельтам с шестигранной втулкой, в основном типа КАН-90 (рис. 47, 18, 19), но встречены также кельты других типов – КАН-64, 72, 88, 94, 104 (рис. 47, 18). В двух погребениях выявлены кельты с овальной втулкой КАН-56–8 и КАН-28 (Ст. А., погр. 242, 256). В погр. 402 Ст. Ахмыловского м-ка вместе с сосудом, украшенным шнуровым орнаментом, был найден кельт аозинско-меларского типа (КАМ-6). Как отмечают исследователи, кельты этого типа на территории Ст. Ахмыловского м-ка были сосредоточены возле «домов мертвых», относящихся к ПМК и АКГШК (Кузьминых, 1983, с. 86). Лишь в двух случаях (погр. 161, 220 Ст. А.) кельты выявлены по два у одного погребенного, в остальных случаях их клали по одному.

В трех погребениях обнаружены железные топоры-секиры с молотковидным обухом (Ст. А., погр. 71, 508, Аозинский, погр. 73). Все найденные топоры находят аналогии среди материалов погребальных комплексов VII–VI вв. до н.э. Северного Кавказа (Халиков, 1977, с. 177, 178).

Наконечники копий зафиксированы в 22 погребениях. По материалу, из которого они изготовлены, подразделяются на две примерно равные по численности группы: 1) наконечники копий из бронзы (12 экз.) (рис. 47, 1, 9) и 2) наконечники копий из железа (10 экз.). Все они относятся к типичным для ананьинской КИО формам и встречены в могилах по одному экземпляру.

Из семи погребений происходят наконечники стрел. Кремневые (3) (рис. 47, 2), бронзовые (1) и костяные (1) наконечники найдены в могилах по одному экземпляру. Железные наконечники (рис. 47, 8), зафиксированные в двух погребениях, встречаются в наборах (от 2 до 9 экз.), причем как втульчатые, так и черешковые.

Кинжалы нетипичное для носителей АКГШК оружие. Известен экземпляр из погр. 780 Ст. Ахмыловского м-ка с однолезвийным клинком и костяной рукоятью. Прямые аналогии ему имеются в погребальных комплексах аозинской культуры.

Обычай втыкания оружия в дно и стенки могильной ямы, зафиксированный в погребальном обряде постмаклашеевской культуры, фиксируется у носителей ГШК культуры чрезвычайно слабо: он отмечен лишь в погр. 828 Ст. Ахмыловского м-ка.

В ряде случаев оружие помещалось в специальные футляры из кожи и бересты. В погр. 134, 390, 437 Ст. Ахмыловского м-ка остатки кожи были зафиксированы на кельтах, в погр. 390 – на наконечнике копья, а в погр. 401 кельт лежал в чехле из бересты. Образцы защитного вооружения в захоронениях АКГШК не выявлены.

Как видно из табл. 19, оружие размещалось в основном в изголовье, реже в ногах погребенного. И если кельты могли лежать как в ногах, так и у головы, то наконечники копий в подавляющем большинстве случаев размещались у черепа погребенного.

Украшения выявлены в 24% погребений. Наиболее представительная группа – гривны (рис. 47, 3), обнаруженные в 13 погребениях. Большая часть из них изготовлена из бронзы (12) и лишь в одном случае – из железа. Выделяются дротовые (11) и пластинчатые (2) экземпляры. Дротовые

были как круглыми (10), так и подчетыреугольными в сечении. В трех случаях круглодротовые гривны являются ложновитыми. Все типы гривен в целом характерны для АКИО.

Височные кольца отмечены в 10 погребениях: это бронзовые пластинчатые (6) и проволочные (4) экземпляры.

Височные подвески найдены в девяти погребениях: это многовитковые – от 2 до 6,5 оборотов – спирали, изготовленные из бронзовой (4) и серебряной (3) проволоки. Как правило, височные подвески, так же как и кольца, фиксируются в погребениях парами.

В 10 погребениях отмечены ожерелья, состоящие из сердоликовых и стеклянных бус, а также бронзовых пронизей. Стеклянные бусы синего и красного цвета, шаровидной и линзовидной формы. В погр. 188 Ст. Ахмыловского м-ка к ожерелью из бронзовых пронизей были прикреплены височные кольца. Большой интерес представляет ожерелье из погр. 840 Ст. Ахмыловского м-ка, в котором на нитку стеклянного бисера была подвешена в качестве кулона бронзовая бляха с ушком. Все украшения размещались на погребенных так, как их носили при жизни (табл.20); лишь в пяти случаях расположение их осталось не установленным.

Предметы туалета фиксируются в погребениях АКГШК исключительно редко. К ним можно отнести лишь булавки из Ст. Ахмыловского могильника – биметаллическую булавку с железным стержнем и бронзовой головкой из погр. 500 и две железные булавки со спиральными окончаниями из погр. 477 Ст.А., а также бронзовый десятизубый гребень с ажурной верхней частью, зафиксированный у черепа погребенного (погр. 110 Акозинского м-ка).

Керамика найдена в 13 захоронениях. Как правило, это круглодонные сосуды (горшки и чаши), украшенные гребенчато-шнуровым и шнуровым узором (рис. 48). Однако в Ст. Ахмыловском м-ке – в погр. 429 и в межмогильном пространстве – выявлены уплощеннодонные сосуды с таким же орнаментом (рис. 48, 3, 7), а в погр. 318 – плоскодонный сосуд. Чаще всего сосуды встречаются в могилах по одному, но в ряде случаев они зафиксированы по два (четыре погр.) и по три (одно погр.). Схема размещения посуды внутри могильной ямы следующая: у черепа – 38%, в ногах – 31%, не установлено – 31%. Фрагменты разбитых сосудов в погребениях АКГШК не обнаружены.

Одежда. Ткани или кожа ни разу не обнаружены в погребальных комплексах. Однако определенное представление об одежде АКГШК можно составить по украшениям из 12 погребений. Наиболее выразительным элементом одежды являются большие круглые бляхи (рис. 47,17), которые располагались на груди умерших (три погр.). Как нагрудные могли использоваться также бляхи небольших размеров (рис. 47, 4), подобные использовавшимся в налобных венчиках и конской упряжи (три погр.). Иногда бляхи включались в состав набора для расшивки одежды, как, например, в погр. 204 Ст. Ахмыловского могильника, где, кроме бронзовых пронизей (семи длинных и восьми коротких) и спаренных бусин, в расшивке одежды зафиксирована и бляха. Кроме того, для одежды использовались различные накладки, в том числе «восьмерковидные» (рис. 47, 7). Встречены также наконечники и бляхи для перекрестных ремней. «Восьмерковидные» бляхи, которые так широко использовались в костюме других культур АКИО, здесь зафиксированы в небольших количествах (рис. 47, 5).

Головные уборы выявлены в 25 погребениях АКГШК. Под головными уборами подразумеваются тканевые и кожаные покрытия с различного вида украшениями на них, расположенные на черепе. В погребальных комплексах АКГШК известно два головных убора (погр. 150, 203 Ст.А.), представляющих собой шерстяные шапочки, на которые надевались налобные венчики из кожи, покрытые бронзовыми накладками. В остальных случаях головные уборы представлены, в основном, налобными венчиками, на кожаную основу которых крепились различные украшения: накладки разной формы, бляхи (рис. 47, 4, 5), пронизи (рис. 47, 10). В погр. 840 Ст. Ахмыловского м-ка накладки были вырезаны из кобанского боевого пояса с изображением двойной спирали. Этот налобный венчик сложили и завернули в бересту. Погр. 260 того же могильника содержало налобный венчик более сложной формы. К основной части его прикреплялись кожаные ремешки, обернутые бронзовыми пластинами.

Как видно из табл. 21, головные уборы и одежда размещались на теле умершего так же, как их носили при жизни, то есть погребенные помещались в могильную яму в полном облачении.

Предметы быта представлены двумя категориями инвентаря: терочники и огнива. Огнива – более распространенные – зафиксированы в 17 погребениях. В их состав входили кремни; кремль и тлен от трута; кремль, тлен от трута и окиси железа. Огнива располагались, в основном, у черепа погребенного (табл. 22). Терочники выявленные в ямах трех захоронений, представлены пестами, каменными плитами и небольшими камнями.

Предметы культа. Семь захоронений АКГШК содержали охру в виде отдельных кусочков, которые найдены в основном в засыпи могильных ям. Следы огня, как правило, в виде отдельных угольков, встречены в 44 погребениях; все они фиксировались в засыпи могильной ямы. К предметам культа относятся также антропоморфные амулеты погр. 225 и 245 Ст. Ахмыловского могильника), подобные находкам из постмаклашеевских погребений.

Жертвенная пища была обнаружена в восьми погребениях. Во всех случаях это плечевые кости крупных домашних животных. К сожалению, из-за плохой сохранности остеологического материала их видовое определение провести не удалось. В шести случаях из восьми кости животных размещались в изголовье погребенного, в двух погребениях их расположение относительно костяка осталось не установленным.

Конская упряжь зафиксирована в трех погребениях. В данную категорию инвентаря входят погребения с бронзовыми двукольчатыми удилами с витым стержнем (погр. 509 Ст. Ахмыловского м-ка.) (рис. 47, 12), причем в одном случае (погр. 51 Акозинского м-ка) бронзовые двукольчатые удила сочетались с костяными трехдырчатыми псалиями.

В погр. 110 Ст. Ахмыловского м-ка был помещен набор, состоящий из железных трехдырчатых псалий (рис. 47, 14) и однокольчатых удил (рис. 47, 6). В двух случаях размещение конской упряжи относительно костяка осталось не установленным.

Найденное в погр. 161 Ст. Ахмыловского м-ка навершие также связывается некоторыми исследователями с элементами упряжи лошади и снаряжения повозки (Ольховский, 1991, с. 118), в данном погребении оно найдено без конской узды и относится, вероятно, к рукоятке плети.

Аналогии конской упряжи АКГШК прослеживаются в материалах других культур АКЮ, а также комплексах культур РЖВ степной полосы Евразии (Иессен, 1953; Тереножкин, 1976; Эрлих, 1994).

Зубы и черепа животных встречены в семи погребениях. Во всех случаях это фрагменты черепов лошади, которые фиксировались в засыпи могильной ямы.

К сожалению, набор погребального инвентаря в могильниках АКГШК нельзя распределить по половозрастному признаку, поскольку антропология этой культуры остается еще мало исследованной. Однако кроме распределения по полу захоронения АКГШК подразделяются еще и по способу погребения костяка (полные, частичные, вторичные и вещевые). Погребальный инвентарь, который помещали в частичные погребения, в основном, совпадает с инвентарем полных труположений. 17 частичных погребений культуры АКГШК содержат 17 основных категорий погребального инвентаря, за исключением такого культуроопределяющего элемента, как керамика. Остальные элементы (оружие, включая и кельты КАН-90, украшения и детали одежды) фиксировались в частичных захоронениях так же часто, как и в полных захоронениях. Жертвенные комплексы (вещевые погребения) включали 15 категорий инвентаря, в том числе керамику, оружие, бытовые предметы и орудия труда.

Подсчет распространенности основных категорий погребального инвентаря позволил выделить три группы погребений, количество и качество инвентаря внутри которых было различным:

1) рядовые погребения 1 уровня (71) без инвентаря, либо с набором от одного до двух предметов, в том числе наконечники копий и кельты, как по отдельности, так и вместе;

2) рядовые погребения 2 уровня (45), с набором из 3–7 предметов. Здесь к кельтам и топорам в

мужских погребениях добавлялись стрелы (по 1–2 экз.), а также одежда и головные уборы. К данной группе погребений относится также единственное погребение с кинжалом.

3) Богатые погребения (2), в которых насчитывалось от 9 до 11 категорий инвентаря. Обращает на себя внимание, что в обоих захоронениях присутствовало по два кельта у одного погребенного (погр.161, 220 Ст. Ахмыловского м-ка). Наличие второго кельта, вероятно, подчеркивало более высокий социальный статус умершего.

Намогильные сооружения и следы ритуальных действий. Все захоронения АКГШК бескурганые. На поверхности некоторые из них отмечались столбами. Так, следы столбовой ямки прослеживались у пяти погребений, у трех отмечены столбовые ямки рядом с одной из сторон могильной ямы. Остатки столбовых конструкций, расположенных по периметру погребального сооружения, выявлены у пяти погребений.

Погребения АКГШК зафиксированы в составе семи «домов мертвых» (ДМ 1, 5, 7, 9, 11–13) Старшего Ахмыловского могильника. В двух случаях (ДМ 1 и 5) погребения АКГШК были впускными в «дома мертвых» постмаклашеевской культуры. ДМ 11 использовался ими совместно, и лишь ДМ 7, 9, 12, 13 принадлежали собственно культуре ГШК. Все «дома мертвых», принадлежащие к АКГШК, выявлены на Старшем Ахмыловском могильнике. Так же как в могильниках ПМК, здесь выявлены два типа «домов мертвых».

Тип I. К однокамерным «домам мертвых» относятся ДМ 11 и 12. В первом случае основной объем сооружения образуют срубные конструкции, во втором – срубно-каркасные. Размеры их составляют 4,8 г 4,1 и 2,2 г 2,35 м. В ДМ 12 сооружение сохранилось не полностью. Во всех «домах мертвых» I типа содержались погребения человека и вещевые захоронения, причем выделяются основные и впускные захоронения. Оба сооружения были сожжены.

Тип II. К многокамерным «домам мертвых» АКГШК принадлежали ДМ 7, 9, 13. Максимальные размеры их составляли 16 г 5,6 м, минимальные 5,4 г 2,7 м. Так же как и «дома мертвых» I типа, все они были сожжены. ДМ 7, 9 относятся к сооружениям со срубными конструкциями, ДМ 13 – со срубно-каркасными. Выделяются основные погребения и впускные, причем в ДМ 13 количество последних достигает девяти, в то время как в ДМ 7 и 9 находилось лишь по одному впускному погребению. Аналогии «домам мертвых» II типа прослеживаются на некрополях ПМК, в среде которой и произошло зарождение обряда строительства данного вида погребальных сооружений.

Следы ритуальных действий в пределах наземных сооружений. Над ДМ II типа зафиксированы остатки жертвенных комплексов. Над ДМ 1 и 5, в которых отмечены отдельные погребения АКГШК, были обнаружены предметы быта и оружие, украшения и фрагменты черепов. Учитывая, что лишь единичные погребения АКГШК находились в этих ДМ, можно предположить, что не все эти предметы принадлежат данной культуре. Во всех случаях над ДМ фиксировались угли и зола, оставшиеся в результате сожжения погребального сооружения в древности.

Сооружения в межмогильном пространстве и следы ритуальных действий. В межмогильном пространстве некрополей культуры ГШК отсутствуют особые погребальные сооружения. В то же время между рядами использовались для помещения остатков погребальной трапезы. Здесь обнаружены обломки разбитых сосудов и кости животных. Частой находкой являются фрагменты черепов лошади. Вещевые комплексы в межмогильном пространстве могильников АКГШК не обнаружены.

Метаструктура погребальных комплексов. Могильники АКГШК культуры располагались на надлуговых террасах недалеко от Волги. Все известные на данный момент погребения входят в состав бескурганых могильников, одиночные погребения не отмечены.

Погребения АКГШК располагались рядами, причем в этих рядах встречены как АКГШК, так и ПМК погребения. В междурядьях выявлены следы погребальных тризн.

Изучение погребальных комплексов АКГШК (VII–VI вв. до н.э.) приводит к следующим выводам:

1. Основным видом погребального сооружения является могильная яма.
2. Преобладающим является вытянутое на спине положение умершего, однако 15% погребений представлены частичными погребениями.
3. Отмечается широкое распространение вещевых погребений (жертвенных комплексов) – 15% погребений.
4. Ориентировка по сторонам света разнообразна, но доминирует речная; 63% погребений лежало ногами к реке.
5. 71% погребений относились к одиночным, коллективные (3%) и парные погребения не типичны для АКГШК.
6. Заметная доля кенотафов (20%), может быть связана с усилением военных столкновений.
7. Инвентарь погребений АКГШК содержит меньшее количество категорий погребального инвентаря, чем захоронения других культур ананьинской КИО, что свидетельствует о менее интенсивных торговых отношениях и социальном развитии населения этой культуры.
8. Социальная дифференциация проявляется в существовании различных по количеству инвентаря погребений – от безынвентарных до богатых погребений.
9. Совместное использование «домов мертвых», а также размещение в одних и тех же рядах ПМК погребений и АКГШК, свидетельствует о глубоких процессах взаимоассимиляции между ними.
10. В планиграфии могильников господствует рядовое расположение могил.

Г Л А В А 8

ГЕНЕЗИС И ЭВОЛЮЦИЯ ПОГРЕБАЛЬНОЙ ОБРЯДНОСТИ АНАНЬИНСКОЙ КУЛЬТУРНО-ИСТОРИЧЕСКОЙ ОБЛАСТИ

1. Генезис и эволюция элементов ананьинского погребального памятника

Многообразный и структурно сложный погребальный обряд Волго-Камья эпохи финальной бронзы и раннего железа не оставался чем-то статичным и неизменным, он менялся с течением времени, отмирали одни черты, появлялись новые. Проблема происхождения новых элементов погребального памятника АКИО является одной из самых дискуссионных и сложных для интерпретации. В современной археологии «подобное исследование предполагает широкое использование аналогий» (Ольховский, 1990, с. 150), которые позволяют проследить зарождение, а иногда и происхождение того или иного элемента погребального обряда. При этом надо учитывать также вероятность одновременного, конвергентного возникновения данного элемента под влиянием сходных природных и социальных условий.

Погребальные сооружения. Население Волго-Камья в ананьинский период использовало погребальные сооружения четырех видов. В XI–IX вв. до н.э. полностью господствовали ямы, но появляются первые погребения в деревянных гробницах и ямы с отдельными камнями обкладки стенок. Со второй половины IX по VII вв. до н.э. хотя по-прежнему преобладают ямы, количество деревянных гробниц и погребений с отдельными камнями обкладки стенок возрастает. В конце VII–V вв. до н.э. появляются погребения в каменных ящиках, но все также господствуют ямы, да и число деревянных гробниц и погребений с отдельными камнями обкладки стенок остается на прежнем уровне. Аналогии погребальным сооружениям АКИО приведены в главе 2. Здесь подведем лишь некоторые итоги.

Ямы варианта 1 типа I наиболее многочисленны в некрополях культур эпохи финальной бронзы и раннего железа Евразии (Ольховский, 1990, с. 151) и, вероятно, являются наиболее древним типом ям ананьинской КИО. Ямы вариантов 2–4 также имеют местное маклашеевское происхождение, хотя не исключено и степное влияние на маклашеевскую культуру со стороны культур Поднепровья и Подонья. Ямы варианта 5 обязаны своим появлением, вероятно, степному скифскому и раннесакскому миру, в среде которого они имели наибольшее распространение.

Ямы типа II появляются еще в эпоху финальной бронзы у носителей маклашеевской культуры. Известны они в могильниках поздней бронзы степной и лесостепной зоны Евразии, но наибольшее количество ям этого типа фиксируется уже в ананьинское время.

Ямы типа III, появившиеся еще в маклашеевскую эпоху, наибольшее распространение получили в ананьинское время, и являются одним из местных видов погребальных сооружений. Вероятно, именно под ананьинским влиянием появляются подобные ямы в савроматской среде.

Ямы с отдельными камнями обкладки стенок в маклашеевской среде редки. В эпоху раннего железного века их относительно широкое распространение связано, скорее всего, с савроматским

влиянием, так как последние являются наиболее близкими соседями ананьинской КИО из числа тех культур, среди которых прослеживается данный вид погребальных сооружений.

Деревянные гробницы типов I–III распространяются в АКИО со второй половины IX–VII вв. до н.э. вместе с вещами «киммерийского» типа. Аналогии ими прослежены в лесостепной и степной зоне Украины, Предкавказья и Казахстана. Таким образом, это целиком заимствованный вид погребальных сооружений, происхождение которого в ананьинской среде связано с кругом степных культур Евразии.

Каменные ящики и склепы характерны, в основном, для ананьинской классической культуры шнуровой керамики, но встречены также и у постмаклашеевцев. Они распространяются в Волго-Камье с VI в. до н.э., хотя в единичных случаях встречаются и в VII в. до н.э. Появление у ананьинцев каменных ящиков обусловлено усилившимся влиянием степных культур, в среде которых именно в VI в. до н.э. начинается массовое распространение данного вида погребальных сооружений.

Останки погребенных. На протяжении XI–V вв. до н.э. основным видом захоронения предананьинской и ананьинской КИО оставалось труположение. В свою очередь, среди труположений выделяется особый тип захоронений – вторичные и частичные погребения. Максимальная распространенность вторичных погребений приходится на эпоху финальной бронзы, а в раннем железном веке они встречаются значительно реже и представляют собой пережиточное явление. На смену вторичным захоронениям приходят частичные, которые широко распространяются в Волго-Камье в ананьинское время. Происхождение обряда вторичных захоронений связано, скорее всего, с наследием срубного мира, влияние которого было опосредованным. Перенос данного элемента произошел, вероятно, посредством андроновидных культур (сусканско-луговская, черкаскульская и др.).

Обряд частичного захоронения черепа человека возникает еще в эпоху неолита в могильниках днепро-донецкой культуры, однако его появление в ананьинское время трудно объяснить заимствованием. Скорее всего, произошло его развитие из обряда вторичных погребений, связанное с изменением духовных представлений.

Среди погребальных комплексов АКШК и аозинской культур зафиксированы (небольшой процент) и остатки кремации, совершенной на стороне. Обряд сожжения на стороне известен еще в андроновской и срубной среде (Григорьев, 2000, с. 324, 382), но не встречен у маклашеевцев, поэтому влиянием позднебронзовых культур объяснить это явление не представляется возможным. В синхронных древностях раннего железа лесостепной зоны Северной Евразии подобный тип кремации известен на некрополях фракийского гальштата, бондарихинской и чернолесской культуры (Мелюкова, 1989, с. 18–28). Возможны два пути формирования данной традиции в эпоху раннего железа: первый – прямое заимствование; второй – от обычая сжигания или обжига погребального сооружения.

Интересно погр.20 Ананьинского могильника, где костяк лежал на ложе из углей, но сам не был затронут огнем (Алабин, 1860, с. 100). Ближайшие аналогии прослеживаются в скифском Ак-Бурунском кургане (Ольховский, 1991, с. 153), а также в савроматских и прохоровских древностях (Смирнов, 1964, с. 46, 50, 96), что еще раз подчеркивает сильнейшее степное влияние на погребальную обрядность АКИО.

Характер захоронения, как отмечает В.С. Ольховский, «определялся в первую очередь социально-экономическим развитием, степенью социальной дифференциации, формой семейно-брачных отношений и т.д.» (Ольховский, 1991, с. 153), поэтому в этой области трудно предположить влияние инокультурных компонентов. Одиночные погребения на протяжении всей истории развития предананьинской и АКИО преобладали. В целом для Волго-Камья характерно постепенное уменьшение коллективных и парных погребений, причем в некрополях АКГШК они не встречены вовсе. Парные и коллективные захоронения представляют собой эпохальное явление и широко распространены на территории Евразии (Лесков, 1965, с. 82, Вишневская, 1973, с. 126, Мошкова, 1974, с. 15).

Асинхронные захоронения известны в скифских могильниках Крыма, у савроматов, андроновцев, носителей катакомбной культуры, однако появление данного элемента погребального памятника в среде АКИО отчетливо связывается с маклашеевской культурой. Вероятно, появление данного элемента погребального памятника связано с воздействием на последнюю в эпоху финальной бронзы андронидных культур периферии андроновского мира (Смирнов, 1964, с. 59, 207, Ольховский, 1991, с. 153).

Для Волго-Камья на протяжении XI–VI вв. до н.э. характерно преобладание положения умершего на спину с вытянутыми или уложенными на тазовые кости конечностями. Подобное расположение рук фиксируется у савроматов и скифов, а также в среде других культур Евразии эпохи раннего железа, поэтому можно предположить независимое появление данного элемента погребального обряда у многих народов.

Небольшое количество захоронений на боку (как вытянутых, так и скорченных), присутствующее в маклашеевских и постмаклашеевских древностях, обязано своим появлением взаимодействию со степным и лесостепным миром. В эпоху финальной бронзы это было позднесрубное и андронидное влияние, а в раннем железном веке – воздействие предскифской и савроматской культур.

Ориентировка погребенных относительно реки разнообразна. У АКШК и АКГШК преобладает, однако, направление ногами к реке; у МК и ПМК соотношение головой и ногами к реке было примерно одинаковым, а в аозинской культуре такое же соотношение было между направлениями боком и ногами к реке. Небольшой процент разнонаправленных коллективных погребений характерен для западного региона ПАКИО и АКИО (маклашеевская, постмаклашеевская и аозинская).

Погребальный инвентарь ананьинской КИО обладает рядом характерных особенностей, которые резко выделяют его из круга культур раннего железного века – это прежде всего кельты, бронзовые наконечники копий, налобные венчики, керамика, бронзовые и железные гривны, цилиндрические напояса с орнаментом и т.д. «Восьмерковидные» накладки (а затем и бляхи) – типично ананьинское украшение – появляются в маклашеевскую эпоху и находят аналогии в черноморовских древностях, где они изготовлялись из кости; еще более ранние аналоги «восьмерковидным» бляхам отмечены в карасукских и других древностях Западной Сибири (Киселев, 1951, табл. XIII, 14, 15).

По сравнению с маклашеевским временем, в ананьинскую эпоху ассортимент погребального инвентаря увеличивается почти в два раза. В свою очередь, наблюдается неравномерное распределение сопровождающих вещей внутри АКИО; так инвентарь ПМК и АКШК более разнообразен, чем инвентарь аозинской и АКГШК.

Кроме собственно ананьинских предметов выделяются импортные изделия, либо предметы, выполненные в подражание импортным образцам. Среди импортных изделий преобладают вещи степного – «киммерийского», скифского, сакского и савроматского происхождения, полученные в результате торговых и военных взаимоотношений ананьинцев с южными соседями. Это, в основном, предметы вооружения (кинжалы, железные наконечники копий, железные топоры, наконечники стрел), конская упряжь (удила и псалии), изделия в зверином стиле.

В постмаклашеевских могильниках зафиксирован обычай втыкать в дно могильной ямы оружие, который находит свои аналогии в скифской и савроматской среде (Игнатов и др., 1979, с. 176, Смирнов, 1984, с. 45, Ольховский, 1991, с. 161), а также в культурах позднебронзового века – сеймы-турбино и др. (Черных, Кузьминых, 1989, с. 19–21).

Реже встречаются закавказские импорты (бронзовые бляхи со вставками, пластины с гравировкой, стеклянные бусы). Бронзовые и биметаллические булавки происходят с территории Северного Кавказа.

Вероятно, кавказское (Гуммель, 1931, таб. X, эксп. 3–4; Бахшалиев, 1991, с. 222, рис. 4–15; Чижевский, 1998, с. 17), но возможно и западносибирское (Матвеев, 1993, табл. 17, 12), происхождение имеют очковидные подвески маклашеевского времени.

Большое количество категорий инвентаря фиксируется на территории всей Евразии. Это каменные оселки с отверстиями, ножи из бронзы и железа, астрагалы, железные тесла-пешни, серьги и спиральные височные кольца, ложила из клыков кабана, браслеты, гребни бронзовые и костяные. Не менее широко распространенное явление – помещение в могильные ямы охры и мела, а также остатков жертвенной пищи (Лесков, 1971, с. 407, Тереножкин, 1976, с. 35, Отрощенко, 1977, с. 14, Ольховский, 1991, с. 159). Обряд частичного сжигания или помещения в могильную яму угля отмечен у саков, скифов и савроматов (Смирнов, 1964, с. 96, табл.6, Петренко, 1967, с. 17, Вишневецкая, 1973, с. 65). Погребение вместе с человеком головы коня столь же широко известно на всей территории Евразии.

Таким образом, погребальный инвентарь населения Волго-Камья в эпоху финальной бронзы и раннего железа в большой степени состоит из изделий, которые бытуют на всей территории Евразии. Степные, закавказские и северокавказские импорты в погребальном инвентаре достаточно представительны. Однако все же более внушительно выглядят категории инвентаря (наконечники копий, кельты, керамика и т.д.) местного производства.

Намогильные сооружения. Основная масса предананьинских погребальных сооружений грунтовые, однако выделяются также курганные сооружения: в длинных курганах или же над впускными могилами в курганах эпохи бронзы. В раннем железном веке этот обычай исчезает. Под влиянием степных культур у носителей ананьинской культуры шнуровой керамики появляется такой элемент погребального обряда, как каменные крепиды (Ананьинский могильник).

Бескурганые погребения выделялись на поверхности столбами в различных сочетаниях. Данный элемент погребального памятника появляется еще в эпоху финальной бронзы. Аналогии в среде ямной и катакомбной культур свидетельствуют о его широком распространении. Установить непосредственные истоки этого элемента в маклашеевском погребальном обряде в настоящий момент не представляется возможным. Вероятно, данная традиция выражает общие представления о правилах создания погребального сооружения населения Евразии.

Развитием обряда сооружения длинных курганов в ананьинское время являются «дома мертвых», над которыми иногда также фиксируются земляные насыпи. Эта местная традиция в дальнейшем получает широкое распространение среди археологических культур финского и пермского мира.

Следы ритуальных действий в пределах наземных сооружений. Представлены в маклашеевское время жертвенными (вещевыми) комплексами, а в ананьинскую эпоху – вещевыми погребениями над «домами мертвых». Ямы для жертвенных комплексов под курганами – явление широко известное, начиная с ямных и трипольских некрополей (Шапошникова и др., 1977, с. 120, Петренко, 1982, с. 37) и белозерских могильников (Мерперт, 1954, с. 100; 1958, с. 98) и кончая скифскими и савроматскими могильниками (Самоковасов, 1909, с. 82–84; Смирнов, 1975, с. 19, 25, 52, 115). Продолжением этой традиции являются маклашеевские жертвенные ямы.

Сооружения в межмогильном пространстве и следы ритуальных действий. Для эпохи финальной бронзы сооружения в межмогильном пространстве представлены единичными объектами. Таковыми являются наземная столбовая постройка из Мурзихинского II могильника и каменная стела из Ильичевского некрополя. Следы погребального пира фиксируются в виде разбитых сосудов и костей животных.

В эпоху раннего железа увеличивается количество сооружений, отмечаемых в межмогильном пространстве. Это, прежде всего, каменные стелы, которые широко распространяются на некрополях постмаклашеевской культуры, что связано с влиянием культур Предкавказья и Северного Кавказа, воздействие которых на культуры АКЮ было весьма значительным. В целом этот обычай характерен для целой свиты культур Евразийской степи, которые устанавливали на своих некрополях т.н. «оленные» камни.

Другим видом сооружений, которые также располагаются в межмогильном пространстве, являются каменные гряды. Как считают некоторые исследователи, на скифских могильниках они

могли обозначать путь погребальной процессии (Ольховский, 1991, с. 164) или использовались при поминальных обрядах (Сорокин, 1981, с. 26–28). Достаточно близкие аналогии происходят из скифских некрополей, а также могильников раннего железного века Алтая (Руденко, 1960, с. 25, 26).

Вокруг стел и в междурядьях зафиксированы разбитые керамические сосуды, зубы и черепа животных, чаще всего лошадей и коров, а также кострища. Вероятно, это следы поминальных обрядов и погребального пира.

Метаструктура погребальных комплексов. Все могильники предананьинского и ананьинского времени располагались по берегам крупных рек и их притоков, чаще всего на коренных террасах или же высоких останцах. Погребения организованы в могильники, единичных погребений мало. В маклашеевское время длинные курганы размещались как в одиночку, так и по два. Курганные насыпи располагались параллельно берегу реки, а погребения в них размещались перпендикулярно береговой полосе в один ряд. Однако основная масса подкурганых захоронений была впущена в курганы эпохи поздней бронзы, но и в этом случае погребения располагались таким образом, что сохраняли рядную систему. Обычай размещать некрополи на более древних могильниках продолжает существовать и в эпоху раннего железа. В основном сохраняется и обычай размещения могильных рядов вдоль береговой полосы, хотя на постмаклашеевских некрополях встречаются ряды, идущие перпендикулярно берегу, а аозинские погребения располагались группами без видимого порядка.

Таким образом, анализ элементов структуры погребальных памятников XI–V до н.э. позволяет сделать следующие выводы.

1. На протяжении 600 лет развития происходит постепенное усложнение структуры погребального памятника, достигающее к VI–V вв. до н.э. максимальной сложности. Памятники XI – первой пол. IX вв. до н.э. существенно отличаются от более поздних.

2. В некрополях второй пол. IX–V вв. до н.э. фиксируются элементы погребального обряда маклашеевского времени, что свидетельствует о культурной преемственности между ними.

3. Некоторые элементы погребальной обрядности находят аналогии в культурах степного пояса Евразии и Предкавказья и являются заимствованными. Не исключено, что данные черты погребального обряда и ряд категорий погребального инвентаря были привнесены в результате торговых контактов с киммерийцами, скифами и савроматами.

4. Значительная часть элементов ананьинского погребального памятника присуща широкому кругу культур степной и лесостепной зон Евразии и поэтому не могут служить основой для определения культурных влияний.

5. Рассмотрение могильников Волго-Камья подтвердило существование связей внутри культур ананьинской КИО. В то же время каждая из этих культур характеризуется значительным своеобразием погребальных памятников. Наибольшим богатством погребального обряда отличаются постмаклашеевские некрополи, что объясняется размещением их на границе леса и лесостепи, и как следствие активными контактами с южными соседями. Взаимодействие культур внутри ананьинской КИО определило некоторую унификацию структуры погребальных памятников всей ананьинской КИО.

2. Проблема культурной дифференциации погребального обряда ананьинской КИО

Исследованием погребального обряда каждой из культур, входящих в состав АКЦИО было установлено, что культурам АКЦИО присущи свои особенности в конструкции погребальных сооружений и погребальном инвентаре. Другие группы элементов погребального памятника проявляются примерно в равной степени и являются интегрирующими признаками для всей культурно-исторической области. Это подтверждает предположение, что в среде АКЦИО шел процесс смешения, взаимоассимиляции различных археологических культур. Для более взвешенной характе-

ристики этого процесса был произведен сравнительно-статистический анализ погребального обряда. В основу исследования была заложена программа расчетов, алгоритм которой предложен В.А. Ивановым (Иванов, 1999, с. 20–26, 66).

Для анализа погребального обряда маклашеевской культуры были использованы данные по 232 погребениям, постмаклашеевской культуры – по 963 погребениям; материалы акозинской культуры представлены 564 захоронениями; ананьинская культура шнуровой керамики анализировалась по 390, а ананьинская культура гребенчато-шнуровой керамики – по 129 погребениям.

В количественном отношении эти статистические выборки далеко не равнозначны, и прямой сопоставительный анализ невозможен. Поэтому для определения представительных признаков для каждой конкретной выборки был произведен отбор по степени соответствия нижнего уровня процентного показателя конкретного признака и минимального объема выборки с вероятностью 0,95 по методике, предложенной Н.А. Рычковым (Рычков, 1982, с. 170–171). Результаты отбора представлены в таблице 23. Используя эти данные, можно дать суммарную характеристику погребального обряда культур предананьинского и ананьинского времени, представительных для существующих выборок.

Для маклашеевской культуры в группе элементов «конструкция могильной ямы» это ямы типов I, II и III, асинхронные захоронения, наличие ниш и следов огня в могиле. В группе элементов «останки погребенного» – ингумация и вторичные погребения, одиночные, парные и коллективные погребения; костяки лежали скорченно и вытянуто при абсолютном преобладании вытянутых погребений. Конечности размещались вдоль тела и в области таза.

Ориентировка по отношению к реке представлена, в основном, захоронениями, направленными ногами и головой к реке, однако присутствуют также разнонаправленные погребения и могилы, располагающиеся боком к реке. Из сопровождающего инвентаря наиболее часто в мужских погребениях встречаются бронзовые двулезвийные ножи, а также бронзовые наконечники копий, в женских – очковидные подвески. Серьги носили как женщины, так и мужчины. Частыми являются находки сосудов, орнаментированных ямочными вдавлениями, и фрагменты керамики. В основном в женских захоронениях обнаружены остатки одежды и головных уборов. Из бытовых вещей присутствуют астрагалы и огнива. Культовые предметы представлены жертвенной пищей. Нередки черепа животных.

В группе элементов «намогильные сооружения» преобладают бескурганые захоронения, однако встречаются также захоронения в курганах. В межмогильном пространстве зафиксированы кострища и остатки жертвенного пира. Для могил характерно рядовое расположение.

Для постмаклашеевской культуры – это ямы типов I, II и III, ямы с отдельными камнями обкладки стенок, асинхронные погребения, ниши и следы огня в могиле.

В группе элементов «останки погребенного» – ингумация, вторичные и частичные захоронения, кенотафы. Присутствуют одиночные, парные и коллективные захоронения. Появляются погребения вещей без человека. Небольшую группу захоронений составляют погребения с подчиненными костяками. Абсолютно преобладают вытянутые на спине костяки, скорченных относительно немного. Конечности лежащих на спине погребенных были вытянуты вдоль тела или же помещены в область тазовых костей. Скелеты ориентированы, в основном, ногами к реке, хотя большое количество костяков захоронено и головой к реке. В меньшем количестве присутствуют погребения с разнонаправленными костяками и костяками, расположенными параллельно реке.

Погребальный инвентарь представлен железными однолезвийными ножами, лоцилами из кабаньих клыков, пряслицами, оселками. Наиболее заметны кельты с овальной втулкой. В мужских погребениях присутствуют наконечники копий из железа и бронзы, наконечники стрел, двулезвийные кинжалы. Как в мужских, так и в женских захоронениях выявлены серьги и височные подвески, а также гривны. Сугубо женским инвентарем были ожерелья и браслеты. Распространены сосуды с ямочной орнаментацией и фрагменты керамики, одежда и головные уборы, астрагалы, терочки, широко встречаются огнива. Из ритуальных предметов зафиксирована охра,

антропо- и зооморфные фигурки, а также жертвенная пища. В погребениях присутствуют остатки конской упряжи, зубы и черепа животных, преимущественно лошадей.

В группе элементов «намогильные сооружения» – это бескурганые погребения, обозначенные на поверхности одним или несколькими столбами. Значителен процент погребений, размещенных в «домах мертвых». В межмогильном пространстве располагались каменные стелы, а также кострища и жертвенные комплексы. В планиграфии могильников преобладает расположение могил рядами.

Для аозинской культуры – ямы I, реже II и III типов, ямы с отдельными камнями обкладки стенок и деревянные гробницы, редки асинхронные захоронения, значителен процент ниш в конструкции могильных ям и следы огня. Преобладает ингумация погребенных, хотя присутствует и кремация на стороне. Распространен обряд частичного погребения, но особенно широко бытуют кенотафы. Преобладают индивидуальные захоронения, парные и коллективные встречаются значительно реже. Присутствуют вещевые погребения.

Погребенные располагались на спине, конечности их вытянуты либо уложены на таз. Основной является ориентировка ногами к реке и – примерно в равной пропорции – головой и боком к реке; разнонаправленные погребения редки.

Из сопровождающего инвентаря встречаются железные однолезвийные ножи, напярсла, оселки, реже железные пешни. Среди оружия велик процент аозинско-меларских кельтов и железных наконечников копий; железные топоры и однолезвийные кинжалы редки. Кроме того, в могилах отмечены наконечники стрел. Из украшений фиксируются серьги, височные подвески, ожерелья из стеклянных и бронзовых бус, гривны, браслеты, зеркала. Отмечены также фрагменты разбитых глиняных сосудов, остатки одежды и головных уборов, терочники и огнива. Предметы культового назначения представлены охрой и жертвенной пищей. Очень редко фиксируется конская упряжь и черепа животных.

Все погребения бескурганые; на поверхности они отмечены столбиками, по одному вдоль одной из стенок и по периметру. В междурядьях отмечены кострища и жертвенные комплексы; могилы располагались группами.

Для ананьинской культуры инуровой керамики характерны ямы I, реже II типа, ямы с отдельными камнями обкладки стенок, каменные ящики и деревянные гробницы, асинхронные погребения, ниши в могильных ямах и следы огня. Умерших погребали по обряду ингумации, в некоторых случаях – кремации; присутствуют частичные захоронения.

Доминируют индивидуальные погребения, но есть и парные коллективные и вещевые. Костяки располагаются на спине с вытянутыми или уложенными на тазовые кости руками. В основном встречаются захоронения, ориентированные ногами к реке, но бытуют также погребения, направленные к реке головой и боком. Погребальный инвентарь представлен железными однолезвийными ножами, пряслицами, оселками.

Из предметов вооружения наиболее часто встречаются кельты с шестигранной, реже с овальной втулкой. Распространены чеканы, бронзовые и железные наконечники копий, очень велик процент погребений, содержащих наконечники стрел, присутствуют также двулезвийные кинжалы. Из украшений распространены серьги, височные подвески, ожерелья из стеклянных и бронзовых бус, а в мужских погребениях – гривны. Отмечены также находки зеркал. Керамика состоит из сосудов со сложношнуровой орнаментацией и фрагментов посуды. Фиксируются также остатки одежды, головных уборов и огнива; отмечены остатки жертвенной пищи и зубы животных.

Большая часть погребений бескурганые, но некоторые из них окружены каменными крепидами. На поверхности могилы были отмечены одиночными столбами. Некоторые погребения размещались в «домах мертвых». В межмогильном пространстве встречены кострища и жертвенные комплексы. Могилы в некрополях располагались рядами.

Для ананьинской культуры гребенчато-инуровой керамики представительными признаками являются: в группе элементов «конструкция могильной ямы» – ямы типов I, II, III, ниши, следы

огня в могиле. В группе элементов «остатки погребенного» – ингумация и частичные погребения, кенотафы, одиночные и парные захоронения; велик процент вещевых захоронений. Костяки лежали на спине с вытянутыми конечностями. Ориентировка по отношению к реке представлена погребениями, лежащими параллельно, головой и ногами к реке, причем направление «ногами к реке» преобладает.

Погребальный инвентарь состоит из железных однолезвийных ножей, оселков, кельтов с шестигранной втулкой типа КАН-90, бронзовых и железных наконечников копий, наконечников стрел. Из украшений для АКГШК характерны серьги, височные подвески, гривны, ожерелья из стеклянных и бронзовых бус. Кроме того, для данной культуры типичны сосуды с гребенчато-шнуровой и шнуровой орнаментацией, украшения одежды и головные уборы. Широко распространены огнива и охра, присутствуют остатки жертвенной пищи. Все могилы бескурганые, отмечены на поверхности одним столбом или же столбовыми конструкциями по периметру. Известны захоронения в «домах мертвых». Могилы на некрополях располагались рядами.

Выделенные представительные признаки характеризуют стереотипные нормированные действия, осуществляемые в соответствии с идеологическими нормами, присущими для погребального обряда культур АКЮ. Все случайные отклонения от погребального обряда были отсеяны в результате произведенной селекции и выделения представительных признаков.

Полученные данные позволяют охарактеризовать среднестатистическую погребальную обрядность каждой из культур ПАКИО и АКЮ и соответственно определить величину типологического сходства, сравниваемых культурных групп (Федоров-Давыдов, 1987, с. 144). Значение этого показателя отражено в табл.24.

Полученные результаты свидетельствуют о том, что наибольшее типологическое сходство прослеживается между могильниками постмаклашеевской и аозинской культур. Минимальное сходство наблюдается между погребальным обрядом постмаклашеевских могильников и некрополей ананьинской культуры шнуровой керамики. Для более полной характеристики полученных данных необходимо применить метод корреляционных плеяд, введя критерий значимости $P=0,6$ (Иванов, 1999, с. 66). В итоге был получен следующий результат (рис. 49): замкнутую типологическую связь образуют между собой некрополи маклашеевской и постмаклашеевской культуры; затем такая же и даже более сильная связь прослеживается между постмаклашеевскими, аозинскими и могильниками культуры ГШК ($C_2=0,67-0,72$); так же связаны аозинская, АКГШК и АКШК культуры ($C_2=0,64-0,67$). Необходимо отметить, что маклашеевская культура связана лишь с постмаклашеевской, что является дополнительным свидетельством перерастания маклашеевского типа погребального обряда в постмаклашеевский, а отличия в погребальном обряде следует отнести на счет хронологического фактора. Высокую степень сходства образуют два блока 1) постмаклашеевская культура, аозинская культура, ананьинская культура гребенчато-шнуровой керамики и 2) аозинская культура, ананьинская культура гребенчато-шнуровой керамики, ананьинская культура шнуровой керамики, соединенные связкой аозино – АКГШК.

Наиболее высокий критерий $C_2=0,72$, полученный между аозинской и постмаклашеевской культурами, объясняется длительным периодом сосуществования данных культур в одном регионе, начиная с эпохи финальной бронзы. Данные табл. 24 не учитывают дифференциацию удельного веса сравниваемых выборок, поэтому необходимо обратиться к дальнейшему анализу рассматриваемых могильников по тенденции признаков обряда (табл. 25).

Эта процедура способствует выделению трех групп признаков: 1) всеобщих, т.е. характерных для всех культурных групп; 2) локальных, характеризующих как минимум две рассматриваемые выборки, и 3) частных, присущих лишь одной археологической культуре (Генинг и др., 1990, с. 88–91).

К всеобщим, то есть интегрирующим, признакам относят элементы погребального памятника с тенденцией 0,6–1,4. В нашем случае всеобщими являются следующие признаки: ямы типа I, обряд ингумации погребенных, вытянутые на спине костяки, ориентированные ногами к реке, и погребения в бескурганых могильниках.

Как правило, все локальные признаки являются локальными по тенденции, т.е. «фиксируют повышенную встречаемость признака в ряде выборок, что не исключает их присутствие в остальных, в которых, однако, тенденция понижена» (Генинг и др., 1990, с. 89–90). В связи с отсутствием чистых локальных признаков необходимо ввести пороговое значение 0,6 для отбора признаков с повышенным значением тенденции признака и отсеиванием признаков с пониженным значением. Признаки с пониженной тенденцией не учитывались. Полученные результаты приведены в табл. 26.

Локальные признаки группируются по трем основным вариантам: 1) генетические – признаки, которые возникают в эпоху финальной бронзы и в разных сочетаниях проявляются у культур ананьинской КИО; 2) хронологические – признаки, присутствующие в погребальных памятниках культур раннего железного века, но отсутствующие в эпоху финальной бронзы; 3) этнографические – признаки, появившиеся в эпоху раннего железа, но не несущие ярко выраженной хронологической окраски.

Вся эта группа признаков характеризует многообразие межкультурных и социальных связей, которые проявляются на уровне погребального обряда.

Третьей группой являются частные признаки, которые «отражают индивидуальные черты выборки» (Генинг и др., 1990, с. 91), характеризуют своеобразие погребального обряда той или иной археологической культуры. Некоторое количество частных признаков так же, как и локальных, выделяется по тенденции признака с пороговым значением 0,6. Таким образом, выделены частные признаки для культур предананьинского и ананьинского времени.

Для маклашеевской культуры характерны вторичные погребения, бронзовые двулезвийные ножи, очковидные подвески и подкурганные захоронения.

Для постмаклашеевской культуры – погребения с подчиненными костяками, лоцила, кельты с овальной втулкой, терочки, антропо-зооморфные бронзовые фигурки, стелы.

Для аозинской культуры – железные пешни, меларские кельты, железные топоры, однолезвийные кинжалы, булавки, расположение погребений группами.

Для ананьинской культуры шнуровой керамики – каменные ящики, деревянные гробницы, кремация погребенных, кельты с шестигранной втулкой, чеканы, сосуды со сложношнуровой орнаментацией, каменные крепиды.

Для ананьинской культуры гребенчато-шнуровой керамики – кельты типа КАН-90, сосуды с гребенчато-шнуровой орнаментацией, охра.

Полученные данные свидетельствуют о том, что культуры, входящие в состав АКИО, несмотря на наличие у них некоторых общих черт, весьма специфичны и отражают, вероятно, существование разных этнических групп в пределах одной культурно-исторической области. Существует обширная историография по вопросу об этнической принадлежности населения, оставившего АКИО. Так, за маклашеевской и постмаклашеевской культурами признается финно-пермская этническая основа, так как материалы данных культур находят прямые аналогии в более поздних карабызских, пьяноборских и мазунинских памятниках (Агеев, 1992, с. 102–108, Иванов, 1978, с. 17–18; 1999, с. 27–29). Другое мнение высказано С.В. Кузьминых, который относит постмаклашеевские памятники вместе с аозинскими к предкам прибалтийских и поволжских финнов (Кузьминых, 2000, с. 39). Этнос АКШК и АКГШК культур оценивается разными исследователями неоднозначно, одни (Худяков, 1923, с. 119, 121; Казаков, 1988, с. 80; Белавин и др., 1997, с. 132) видят в них угорскую основу, другие – пермскую (Кузьминых, 2000, с. 37). Следует отметить и точку зрения о целостном характере АКИО, авторы которой также истолковывают ее по-разному: А.Х. Халиков – как общих предков восточно-финских народов (Халиков, 1991, с. 49–69), Е.И. Горюнова, В.Ф. Генинг, Р.Д. Голдина и В.В. Напольских – как древних пермян (Горюнова, 1961, с. 22, 25; Генинг, и др., 1967, с. 68–69; Голдина, 1987; Напольских, 1997; Голдина, 1999, с. 204–206).

Это суждение основывается на определенных археологических фактах, так как данные погре-

бального обряда позволяют с большой долей вероятности предполагать значительный процент смешанности населения Волго-Камья, особенно в контактных зонах – Марийском Поволжье и на Нижней Каме.

3. Реконструкция практической сферы погребально-поминальной обрядности

Реконструкция практической сферы погребально-поминальной обрядности АКИО осложняется отсутствием письменных источников, без которых невозможно проследить все ее фазы в полном объеме. Однако наличие материальных остатков этих обрядов позволяет схематически очертить те фазы обряда, которые имели практическое воплощение. Согласно существующим представлениям, «вариативность обрядов любой этнической группы, некоторые различия между ними объясняются главным образом этносоциальными, территориально-экологическими и хронологическими причинами» (Ольховский, 1991, с. 173). Эта вариативность представляет своего рода отклонения от тех идеальных (шаблонных) представлений, характеризующих погребальный обряд той или иной этнической группы. Выделение этого шаблонного набора представлений и является основной целью исследования о погребальном обряде.

Наибольшую сложность погребального ритуала демонстрируют постмаклашеевские древности, на примере которых производится реконструкция погребального обряда.

Реконструкция погребальной обрядности ананьинской КИО представляет собой итог изучения археологических источников и их интерпретацию с привлечением данных этнографии финно-угорских народов. Организация погребально-поминального обряда, как всякое продолжающееся во времени явление, представляет собой процесс, который можно подразделить на последовательные фазы.

Первая фаза. Подготовка к захоронению. Как отмечают исследователи погребального обряда, эта фаза включала несколько операций (Ольховский, 1991, с. 173). Вероятно, одной из первых акций могло быть обмывание и одевание трупа. По данным этнографии именно эти операции предваряли похороны у ряда финно-угорских народов (Карьялайнен, 1994, с. 74).

Свидетельством того, что умерших хоронили в полном одеянии, являются немногочисленные находки кусков ткани и украшения одежды. Более сложной была подготовка к захоронению многоактных (вторичных и частичных) погребений. Необходимо было отделить плоть от костей, причем ввиду отсутствия механических повреждений на костных останках можно утверждать, что проходило естественное разложение тела. Полный набор костей человека, который фиксируется в захоронениях, свидетельствует о том, что не было предварительного воздушного погребения на дереве, как это отмечено у многих евразийских народов. В этом случае труп разлагался, и его кости падали на землю, их собирали и перезахоранивали; при этом, естественно, утрачивались некоторые из костных останков.

Многоактные погребения АКИО подвергались процессу гниения, по всей видимости, в специальном помещении – подобно тому, как действовали племена бесцилео на Мадагаскаре; там труп разлагался в доме, причем разложение ускоряли с помощью костра (Ван Генеп., 1999, с. 136). Возможно также, что это был процесс так называемого «двойного» погребения. Такое явление известно у племени бороро в Южной Америке. Умершего человека первоначально погребают на деревенской площади, а родственники в течение нескольких недель ежедневно поливают землю над могилой, чтобы ускорить разложение трупа. По истечении установленного времени погребение эксгумируют, а кости поливают водой до того момента, пока не отделяют их от остатков плоти (Леви-Строс, 1999, с. 60, 184).

Одной из важных операций была подготовка погребального инвентаря, количество и состав которого определял социальный уровень погребяемого. Богатые захоронения характеризуются присутствием импортных изделий и увеличением количества некоторых видов инвентаря – например, таких, как оружие: отмечены находки нескольких копий (3 экз.), кельтов (2 экз.) и т.д. В

могилах же рядовых общинников, как правило, оружие присутствует в единичных экземплярах (либо кельт, либо копье и т.д.).

Несмотря на кажущееся разнообразие, можно выделить шаблонный (традиционный) набор вещей, присущий большинству захоронений. Набор погребального инвентаря включал оружие (наконечник копья и кельт), нож, жертвенную пищу, украшения и керамику. Возможные варианты определялись, прежде всего, полом и лишь затем социальным статусом погребенного. Некоторые вторичные и большинство частичных захоронений также содержали погребальный инвентарь. Тем самым уточняется еще одна функция сопровождающего инвентаря: украшения и оружие, «заменяя плоть на предварительно очищенном скелете покойника, образуют его новое спиритуальное тело и превращают его в дух; т.е. посредника между физической смертью и социальной жизнью» (Леви-Строс, 1999, с. 61). Функция погребального инвентаря как посредника, как связь между миром живых и миром мертвых распространялась и на одноактные захоронения. Кроме того, важную роль играли представления о потустороннем мире и способе путешествия на тот свет, поскольку смерть человека и его погребение воспринимались финно-угорскими народами как путешествие души мертвого человека на тот свет. При этом душа могла добираться до мира мертвых по реке, взбираться на горы и преодолевать огненные реки (Карьялайнен, 1994, с. 112, 138, 139, 141).

Одним из проявлений понимания процесса погребения как путешествия могли быть захоронения в ямах в форме лодки, которые спорадически встречаются на некрополях АКЮ.

Вторая фаза. Подготовка места захоронения. Как правило, кладбища финно-угорских народов располагались неподалеку от поселений (Карьялайнен, 1994, с. 125), что археологически подтверждается в отношении ананьинской КЮ. Погребения размещали на существующих могильниках и лишь в исключительных случаях отдельно. Операции, связанные с разметкой и выбором места погребения, археологически не фиксируются.

Третья фаза. Создание погребальных и жертвенных сооружений. Так же, как и предыдущая фаза, могла осуществляться одновременно с подготовкой умершего к захоронению.

Неглубокие погребения АКЮ не требовали больших трудозатрат. Родственники погребенного могли вырыть могильную яму в течение полудня. Установка каменных плит и оформление деревянной гробницы могли быть осуществлены в течение одного дня. Устройство погребений на уровне дневной поверхности, помещенных в специальные наземные сооружения, требовало, по видимому, нескольких дней. Данная черта погребальной обрядности сохранялась у финно-угров на протяжении тысячелетий и еще в XIX в. фиксируется у хантов и манси, удмуртов и мари.

Четвертая фаза. Захоронение умершего. К началу этой фазы создание погребального сооружения заканчивалось. Тело погребенного или кости (в случае многоактного захоронения) клали на деревянный помост, размещали погребальную утварь и накрывали деревянным или каменным перекрытием. Иногда над перекрытием разжигали костер. В засыпь могильной ямы помещали угли, обожженные кости животных, черепа или зубы лошадей и коров. Нередко в засыпь могилы бросали фрагменты разбитых глиняных сосудов и размещали наборы вещей, представляющие собой, вероятно, поминальные дары родственников покойного.

Пятая фаза. Создание и оформление надмогильного сооружения. На поверхности могилы отмечали столбами, на которых могли вырезать знаки принадлежности к определенному роду. Подобные параллели есть в этнографии удмуртов (Атаманов и др., 1985, с. 141). Кроме того, использовали и более сложные столбовые конструкции, аналогичные тем, что используются луговыми марицами (Патрушев, 1994, рис. 87), удмуртами и манси (Емельянов, 1921, с. 10, Карьялайнен, 1994, с. 88–90). Они представляли собой что-то типа «могильных избушек» с двускатной крышей. Могильные ямы, не обозначенные столбами, отмечали, вероятно, небольшими земляными насыпями, подобными насыпям, известным из этнографии удмуртов (Шутова, 1991, с. 7). Наиболее сложной надмогильной конструкцией были «дома мертвых», о которых уже упоминалось при характеристике третьей фазы. «Дома мертвых» создавались как долговременные склепы, по видимому для одной группы родственников. К сожалению, первоначальный вид этого типа сооруже-

ний установить практически невозможно. Однако можно предположить, что они представляли собой имитацию жилых построек или увеличенные «избушки мертвых» со столбово-каркасными конструкциями и двускатной крышей. В ряде случаев «дома мертвых» сжигались, и в слой пожара вводили дополнительные погребения. Наличие над некоторыми «домами мертвых» земляных возвышений может свидетельствовать о том, что они были перекрыты земляными насыпями, образуя что-то подобное маклашеевским длинным курганам. При сооружении «домов мертвых» устраивали поминальные трапезы, оставляя в помещениях остатки жертвенной пищи и вещи.

Шестая фаза. Создание сооружений в межмогильном пространстве. Самым распространенным типом таких сооружений были каменные изваяния. Они устанавливались, вероятно, спустя некоторое время после погребения и не имели прямой связи с конкретными захоронениями, являясь вместилищами духа умерших людей. Стелы несли определенную охранительную функцию – были защитниками территории кладбища. По существу, установка каменных изваяний вплотную примыкает к поминальным обрядам, которые относятся к заключительной фазе погребального обряда.

Седьмая фаза. Поминальные действия. Этнография финно-угорских народов свидетельствует о существовании у них поминальных обычаев (Карьялайнен, 1994, с. 103–104). Остатки пищи при этом оставляют у могилы, разводят на кладбище костры и готовят на них пищу. Все эти элементы поминальных обрядов фиксируются и на некрополях постмаклашеевской культуры: кострища в междурядьях, фрагменты разбитых сосудов, кости животных. Тот же самый набор остатков пищи, а кроме того и зубы хищных животных отмечены возле каменных изваяний.

Итак, некрополи постмаклашеевской культуры использовались не только как погребальные, но и как поминальные объекты. Установка на них каменных изваяний и принесение к ним жертвенной пищи, черепов травоядных животных и зубов хищников свидетельствуют о сакрализации этих некрополей, превращении их в священные места, что также соответствует данным финно-угорской этнографии (Карьялайнен, 1995, с. 66).

Реконструкция практической сферы постмаклашеевской погребальной обрядности в основных чертах сопоставима с погребальным обрядом маклашеевской и аозинской культур, ананьинской культуры шнуrowой керамики и ананьинской культуры гребенчато-шнуrowой керамики.

ЗАКЛЮЧЕНИЕ

Изучение значительного массива погребальных памятников ПАКИО и АКЦИО XI–V вв. до н.э. позволило выявить культурные и хронологические различия между ними, а также восстановить ту сферу погребальной обрядности, которая воплощается в материальных остатках. Эта практическая сфера погребально-поминальной обрядности не была однородна на всем протяжении существования АКЦИО, она развивалась и менялась с течением времени.

В погребальном обряде населения Волго-Камья эпохи раннего железа много общих элементов, в то же время, несмотря на определенную унификацию обрядности, выделяется пять компонентов погребально-поминального обряда, которые характеризуют археологические культуры, входящие в состав АКЦИО.

Кроме того, выделено четыре региона, которые дают наибольшее число аналогий ананьинским погребальным памятникам: это северокавказские памятники IX–VII вв. до н.э.; Закавказье XI–VII вв. до н.э.; восточноевропейская степь конца VIII–VI вв. до н.э.; Западная Сибирь VII–V вв. до н.э.

В то же время археологические культуры Волго-Камья эпохи раннего железа демонстрируют значительное своеобразие, которое позволяет считать их самостоятельными элементами ананьинской КЦИО. Полученные данные свидетельствуют в пользу гипотезы о сложении ананьинской КЦИО из разных в культурном и этническом плане элементов, которые формировались на протяжении значительного промежутка времени. Таким образом, ананьинская КЦИО представляет собой разнотипное и неоднородное в этническом плане образование, общие элементы которого обусловлены мощнейшим влиянием лесостепного (постмаклашеевского) компонента на культуры лесной зоны. Судя по данным погребального обряда и инвентаря, сильнейшее воздействие на постмаклашеевцев – самый активный и сильный компонент АКЦИО – оказали культуры европейской лесостепи и степи. Следует полагать, что это воздействие затрагивало не только области торговых взаимоотношений, но и проходило на уровне культурных и этнических подвижек. Оценка силы и направления влияния этого пришлого компонента – дело ближайшего будущего.

Наиболее богатым и протяженным по времени был погребальный обряд маклашеевской и сменяющей ее постмаклашеевской культуры, который развивался на протяжении 600 лет. Трансформация погребальной обрядности маклашеевской культуры в середине IX в. до н.э. была обусловлена внедрением железа и связанным с ним процессом изменения духовных представлений местного населения. С VIII в. до н.э. прослеживается сильнейшее степное (киммерийское и раннекифское) влияние на носителей вновь сформировавшейся постмаклашеевской культуры; немного раньше в IX в. до н.э. появляются и широко распространяются каменные изваяния, а с VI в. до н.э. – каменные гробницы. Это степное влияние особенно сильно прослеживается у носителей ананьинской культуры шнуровой керамики: деревянные и каменные гробницы, каменные гряды и т.д.

Взаимодействие культур внутри АКЦИО также было неодинаковым. Так, на уровне погребального обряда почти полностью отсутствуют контакты между ананьинской культурой шнуровой керамики и постмаклашеевской культурой, зато очень отчетливо проявляются процессы интеграции между постмаклашеевской и аозинской культурами.

Наиболее сложной является проблема погребального обряда ананьинской культуры гребенчато-шнуровой керамики, ввиду отсутствия монокультурных могильников. Все известные на данный момент некрополи АКГШК происходят из Марийского Поволжья, из зоны активных контактов между носителями разных археологических культур АКИО.

Ананьинская погребальная обрядность изменялась не только под влиянием внешних факторов, но и вследствие внутреннего развития. Существовавший в маклашеевское время обычай подкурганных захоронений постепенно сходит на нет. Диаметрально меняется ориентировка погребенных. В тех некрополях, где они погребались головой к реке, в эпоху раннего железа начинают хоронить к реке ногами и соответственно наоборот. Точной привязки – головой или ногами к реке – как в маклашеевское, так и в ананьинское время не существует. Отчетливо выражена тенденция перерастания обряда вторичного погребения в частичное. В более позднее время уменьшается процент коллективных и парных захоронений, вытесняемый обрядом индивидуального захоронения. С течением времени расширяется ассортимент погребального инвентаря. Так, в постмаклашеевской культуре по сравнению с маклашеевским временем количество наименований инвентаря возросло почти в два раза.

На протяжении всей истории развития памятники предананьинской и ананьинской КИО демонстрируют социальное равенство погребенных. В то же время около 1,5–2% захоронений выделяется по составу и качеству своего инвентаря, что свидетельствует о начале процессов социальной дифференциации. Однако на уровне погребальных сооружений эти процессы не проявлялись. Лишь у носителей ананьинской культуры шнуровой керамики появляются погребальные конструкции (каменные крепицы), которые по своей сложности и трудозатратам выделяют погребенных в них людей из общей массы простых общинников.

К VII – началу VI в до н.э. погребальная обрядность населения Волго-Камья достигает максимальной сложности. Дальнейшее развитие АКИО было прервано в конце VI–V вв. до н.э., по всей вероятности, в результате воздействия ранних кочевников. Носители постмаклашеевской культуры уходят в лесную зону или же смешиваются с кочевниками, образуя синкретическую кара-абызскую культуру. Миграция аозинской и постмаклашеевской культур из Марийского Поволжья в конце VI в. до н.э. привела к активизации процессов культурогенеза на северо-западе России и привела к образованию смешанных текстильно-ананьинских культур: позднекаргопольской, луконсаари-кудома, каргопольской и т.д. (Кузьминых, 1993, с.82). Ананьинская культура шнуровой керамики продолжает свое поступательное развитие и перерастает в гляденовскую культуру. Судьбы культуры гребенчато-шнуровой керамики остаются еще во многом загадкой для исследователей.

Полученная в ходе подробного анализа некрополей Волго-Камья предананьинского и ананьинского времени структура практической сферы погребального обряда представляет собой лишь первую ступеньку познания той сложной системы представлений, которая характеризует смерть и связанные с ней обычаи. На основании систематизации погребальных памятников предананьинского и ананьинского времени получен тот исходный материал, на основании которого в дальнейшем можно будет реконструировать духовные представления народов Волго-Камья эпохи раннего железа, то есть ту тонкую субстанцию, которая характеризует именно духовную культуру исчезнувших народов древности.

ЛИТЕРАТУРА

- Агеев Б.Б. Пьяноборская культура. – Уфа, 1992.
- Алабин П.В. Ананьинский могильник // Вестник географического общества. – 1860. – №6.
- Арканджело Л. Описание Колхиды, называемой теперь Мингрелией // СМОМПК. – Вып. 43. – Тифлис, 1913.
- Арсланов Л.Ш., Корепанов К.И. Археология и топонимия елабужского края. – Елабуга, 1991.
- Артамонов М.И. Этногеография Скифии // УЗ ЛГУ. Серия ист. наук. 1949. – №85. – Вып.13.
- Архипов Г.А. Ананьинские городища на р. Вятке // МАЭ. – Т.П. – Йошкар-Ола, 1962.
- Атаманов М.Г., Владыкин В.Е. Погребальный ритуал южных удмуртов (конец XIX – начало XX вв.) // Материалы средневековых памятников Удмуртии. – Устинов, 1985.
- Афанасьев А.И. Поэтические воззрения славян на природу. – Т.2. – М., 1995.
- Ахмеров Р.Б. Археологические памятники Башкирии ананьинского времени // КСИИМК. 1952. – Вып.48.
- Ашихмина Л.И. Генезис ананьинской культуры в Среднем Прикамье // Доклад на VI международном конгрессе финно-угроведов. – Сыктывкар, 1985.
- Ашихмина Л.И. Генезис ананьинской культуры в Среднем Прикамье (по материалам керамики и жилищ): Автореф. дисс... канд. ист. наук. – М., 1985.
- Ашихмина Л.И., Васкул И.О. Памятники ананьинской культурной общности // Археология республики Коми. – М., 1997.
- Бадер О.Н. Могильник Скородум и ранний этап ананьинской культуры // УЗ ПГУ. – Т.ХII. – Вып.1. – Пермь, 1960.
- Батчаев В.М. Древности предскифского и скифского периодов // Археологические исследования на новостройках Кабардино-Балкарии. – Нальчик, 1985.
- Бахшалиев В.Б. Могильник эпохи раннего железа на территории древней Нахичевани // СА. 1991. – № 4.
- Башенькин А.Н. Культурно-исторические процессы в Молого-Шекснинском междуречье в конце I тыс. до н.э. // Славяно-русские древности. Проблемы истории Северо-Запада Руси. – Вып. 3. – Спб., 1995.
- Башенькин А.Н. «Домик мертвых» Куреваниха-XX на р. Мологе // Древности Русского Севера. – Вып.1. – Вологда, 1996.
- Белавин А.М., Крыласова Н.Б. Основные этапы этнокультурной истории Пермского Приуралья в эпоху железа // Коми-пермяки и финно-угорский мир. – Кудымкар, 1997.
- Беговатов Е.А., Марков В.Н., Патрушев В.С. Первый Мурзихинский могильник // Проблемы археологии Среднего Поволжья. – Казань, 1991.
- Беговатов Е.А., Марков В.Н. Мурзихинский II могильник // Археологические памятники зоны водохранилищ Волго-Камского каскада. – Казань, 1992.
- Беговатов Е.А., Истомин К.Э., Марков В.Н., Руденко К.А., Чижевский А.А. Новые находки ананьинского времени с Мурзихинского могильника // Финно-угры России. Памятники с ниточно-рябчатой керамикой. – Вып.1. – Йошкар-Ола, 1993.

- Белановская Т.Д., Телегин Д.Я. Днепро-донецкая культурная общность // Неолит Северной Евразии. – М., 1996.
- Белицер В.Н. Очерки по этнографии народов Коми // ТИЭ. Новая серия. М, 1958. – Т.45.
- Бобров В.В. Особенности погребального обряда ирменской культуры в Кузнецкой котловине // Древние погребения Обь-Иртышья. – Омск, 1991.
- Бобров В.В., Чикишева Т.А., Михайлов Ю.И. Могильник эпохи поздней бронзы Журавлево-4. – Новосибирск, 1993.
- Бобров В.В., Горяев В.С., Васютин С.А. Особенности организации погребального пространства в овалных курганах ирменской культуры (по материалам могильника Ваганово – II) // Проблемы археологии, этнографии, антропологии Сибири и сопредельных территорий. – Новосибирск, 2001.
- Большов С.В., Кузьминых С.В., Соловьев Б.С. К вопросу о поселениях культуры «текстильной» керамики в Среднем Поволжье // Новые материалы по археологии Среднего Поволжья. – Йошкар-Ола, 1995.
- Большов С.В. Могильник на острове Мольбищенском. – Йошкар-Ола, 1988.
- Братченко С.Н. Погребения срубной культуры // Вильнянские курганы в Днепропетровском Надпорожье. – Киев, 1977.
- Бугров Д.Г. Исследования на Нижнем Ике // АО – 1998. – М., 2000.
- Бугров Д.Г. Исследования в Мензелинском районе Татарстана // АО – 1999. – М., 2001.
- Бугров Д.Г., Руденко К.А. Памятники эпохи бронзы и раннего железа в низовьях р. Кама // Научное наследие А.П. Смирнова и современные проблемы археологии Волго-Камья. – М., 1999.
- Бурков С.Б., Маслов В.Е. Новые комплексы скифского времени из Чечни // Памятники предскифского и скифского времени на юге Восточной Европы. – М., 1997.
- Ван Генеп А. Обряды перехода. – М., 1999.
- Вайнштейн С.И. История народного искусства Тувы. – М., 1974.
- Васильев И.Б. Новые памятники срубной культуры на востоке Куйбышевской области // Вопросы отечественной и всеобщей истории. – Куйбышев, 1975.
- Васильев С.А. Ананьинские зооморфные чеканы: оружие или символ // Вестник молодых ученых. – СПб., 2001. – №1.
- Вахушти География Грузии // Записки Кавказского отделения РГО. – Тифлис, 1904. – Т. XXIV.
- Вишневская О.А., Итина М.А. Ранние саки Приаралья // МИА. 1971. – №177.
- Вишневская О.А. Культура сакских племен низовьев Сырдарьи в VII–V вв. до н. э. – М., 1973.
- Воробьева Е.Е. Домостроительство населения Марийского Поволжья во II–I до н.э. (по археологическим данным). Дис... канд. ист. наук. – Йошкар-Ола, 2001.
- Воронин К.В. К вопросу о происхождении и развитии культуры с сетчатой керамикой бронзового века // Тверской археологический сборник. – Вып.3. – Тверь, 1998.
- Габяшев Р.С., Марков В.Н., Халиков А.Х. Рец.: Археология и этнография Марийского края. Вып.1–9. Йошкар-Ола, 1976–1985. Серийное издание Марийского научно-исследовательского института языка литературы и истории // СА. – 1988. – №3.
- Галанина Л.К. Скифские древности Поднепровья: (эрмитажная коллекция Н.Е. Бранденбурга) // САИ. 1977. – Вып. Д1–33.
- Галанина Л.К. Келермесские курганы. – М., 1997.
- Генинг В.Ф. Памятник харинского времени в Прикамье //КСИИМК. 1953. – Вып. 57.
- Генинг В.Ф., Совцова Н.И. О западносибирском компоненте в сложении ананьинской этнической общности. // УЗ ПГУ. Пермь, 1967. – №148.
- Генинг В.Ф., Старостин П.Н. Кумысские стоянки и могильник //ОНКАЭ. – М., 1972. – Вып.1.
- Генинг В.Ф., Бунятян Е.П., Рычков Н.А., Пустовалов С.Ж. Формализованно-статистические методы в археологии. – Киев, 1990.
- Генинг В.Ф., Левченко В.Н. Археология древностей – период зарождения науки. – Киев, 1992.

- Генинг В.Ф., Зданович Г.Б., Генинг В.В. Синташта. – Челябинск, 1992.
- Геродот История. – М., 1993.
- Голдина Р.Д. Проблемы этнической истории пермских народов в эпоху железа // Проблемы этногенеза удмуртов. – Устинов, 1987.
- Голдина Р.Д. Древняя и средневековая история удмуртского народа. – Ижевск, 1999.
- Городцов В.А. Археологические исследования в окрестностях г. Муром в 1910 г. // Древности. – Т. XXIV. – М., 1914.
- Горюнова Е.И. Этническая история Волго-Окского междуречья // МИА. – 1961. – №94.
- Грач А.Д. Древние кочевники в центре Азии. – М., 1980.
- Григорьев С.А. Бронзовый век // Древняя история Южного Зауралья. – Челябинск, 2000.
- Гуммель Я.И. Погребальный курган (№1) около Еленендорфа. – Баку. 1931.
- Дворниченко В.В. Погребения предскифского времени на Нижней Волге // КСИА. 1982. – Вып.170.
- Дворниченко В.В., Кореняко В.А. Предшественники савроматов в Волго-Донском междуречье, Заволжье и Южном Приуралье // Степи Европейской части СССР в скифо-сарматское время. Археология СССР. – М. 1989.
- Денисов В.П. Культуры эпохи бронзы в Верхнем и Среднем Прикамье и их роль в формировании ананьинской культуры // УЗ ПГУ. Пермь, 1967. – №148.
- Емельянов А.И. Курс этнографии вотяков. – Казань, 1921. – Вып.3.
- Ефименко П.П., Третьяков П.Н. Абашевская культура в Поволжье // МИА. 1961. – №97.
- Збруева А.В. Пижемское городище // Из истории родового общества на территории СССР. ИГАИМК, М.-Л, 1935. – Вып.106.
- Збруева А.В. Ананьинский могильник // СА. 1937. – Т. II.
- Збруева А.В. Луговской могильник // Труды института этнографии. Новая серия. – М.-Л., 1947. – Т.2.
- Збруева А.В. Маклашеевские могильники // КСИИМК. 1948. – Вып. XXIII.
- Збруева А.В. История населения Прикамья в ананьинскую эпоху // МИА. 1952. – №30.
- Збруева А.В. Гулькинский могильник // МИА. 1954. – №42.
- Збруева А.В. Население берегов Камы в далеком прошлом // По следам древних культур от Волги до Тихого океана. – М., 1954а. – С.95 – 130.
- Збруева А.В. Памятники эпохи поздней бронзы в Приказанском Поволжье и Нижнем Прикамье // МИА. 1960. – №80.
- Иванов В.А. О роли племен Зауралья и Поволжья в сложении населения Башкирии эпохи раннего ананьина // Этнокультурные связи населения Урала и Поволжья с Сибирью, Средней Азией и Казахстаном в эпоху железа. – Уфа, 1976.
- Иванов В.А. Население Нижней и Средней реки Белой в ананьинскую эпоху: Автореф. дисс... канд. ист. наук. – М., 1978.
- Иванов В.А. Проблема культуры курмантау // Приуралье в эпоху бронзы и раннего железа. – Уфа, 1982.
- Иванов В.А. Древние угро-мадьяры в Восточной Европе. – Уфа, 1999.
- Ивановский А.А. По Закавказью // МАК. – М., 1911. – Т. VI.
- Игнатов В.Н., Колесник В.П., Мамонтов В.И. Раскопки курганов в Волгоградском междуречье // АО 1978 г. – М., 1979.
- Иессен А.А. Ранние связи Приуралья с Ираном // СА. 1952. – №XVI.
- Иессен А.А. К вопросу о памятниках VIII–VII вв. до н.э. на юге Европейской части СССР // СА. 1953. – №XVIII.
- Ильинская В.А. Скифські сокири // Археологія. – Київ, 1961. – Т. XII.
- Ильинская В.А. Скифы днепровского лесостепного левобережья. – Киев, 1968.
- Итина М.А., Яблонский Л.Т. Саки Нижней Сырдарьи. – М., 1997.

- Ишмуратова Г.Р. Керамика ананьинских поселений западных районов Татарии // СА. 1975. – №1.
- Казаков Е.П. Новый ананьинский могильник в низовьях реки Кама // СА. 1977. – №3.
- Казаков Е.П. Памятники черкаскульской культуры в восточных районах Татарии // СА. 1979. – №1.
- Казаков Е.П. О некоторых элементах языческой культуры угров Урало-Поволжья // Проблемы древних угров на Южном Урале. – Уфа, 1988.
- Казаков Е.П. Измерский VII могильник // Памятники древней истории Волго-Камья. – Казань, 1994.
- Казаков Е.П. Некоторые проблемы изучения древностей эпохи бронзы в Нижнем Прикамье // Эпоха бронзы Нижнего Прикамья. Тез. научной конференции. – Казань, 1996.
- Казаков Е.П., Рафикова З.С. Очерки древней истории Восточного Закамья. – Альметьевск, 1999.
- Казаков Е.П. Памятники эпохи бронзы // Очерки по археологии Татарстана. – Казань, 2001.
- Казаков Е.П. Исследования Раннебулгарской экспедиции в Приустьевом Закамье // Археологические открытия 2001 года. – М., 2002.
- Казаков Е.П., Патрушев В.С. Раскопки Тетюшского могильника // АО-1980 г. – М., 1986.
- Калинин Н.Ф. Казанская стоянка // Историко-археологический сборник. – М., 1948.
- Калинин Н.Ф., Халиков А.Х. Поселения эпохи бронзы в Приказанском Поволжье. // МИА. 1954. – №42.
- Карьялайнен К.Ф. Религия югорских народов. – Томск, 1994. – Т.1.
- Карьялайнен К.Ф. Религия югорских народов. – Томск, 1995. – Т.2.
- Каховский В.Ф. Итоги археологических работ в 1979–1980 гг. в Чувашской АССР // Актуальные проблемы археологии и этнографии Чувашской АССР. – Чебоксары, 1982.
- Каховский В.Ф. Исследования археологических памятников Чувашии в 1981 и 1982 годах // Новые исследования по археологии и этнографии Чувашии. – Чебоксары, 1983.
- Кинк Х.А. Восточное Средиземноморье в древнейшую эпоху. – М., 1970.
- Киржнер Е.Э., Арматынская О.В. Бронзовая ананьинская секира из с. Галаново // СА. 1990. – №3.
- Киселев С.В. Древняя история Южной Сибири. – М., 1951.
- Ключко В.И. Некоторые вопросы происхождения бронзовых наконечников стрел Северного Причерноморья VIII–VII вв. до н. э. // Памятники древних культур Северного Причерноморья. – Киев, 1979.
- Краснов Ю.А., Краснов Н.А. Погребальное сооружение на городище дьякова типа // Вопросы древней и средневековой археологии Восточной Европы. – М., 1978.
- Ковпаненко Г.Т. «Червона Могила» у с.Флярковка // Древности Евразии в скифо-сарматское время. – М., 1984.
- Ковпаненко Г.Т., Гупало Н.Д. Погребение воина у с. Квитки в Поросье // Вооружение скифов и сарматов. – Киев, 1984.
- Козенкова В. И. Кобанская культура: Восточный вариант // САИ. 1977. – Вып. В2–5.
- Козуб Ю. І. Некрополь Ольвії V – IV ст. до н. е. – Київ, 1974.
- Коннолли П. Греция и Рим. Энциклопедия военной истории. – М., 2000.
- Коренюк С.Н. Отчет о раскопках и разведках в Чернушинском и Оханском районах Пермской области в 1989 г. Пермь, 1990. – Архив ИА №Р1 14 443.
- Коренюк С.Н. Новый тип сооружений Першинского могильника // Святителища и жертвенные места финно-угорского населения Евразии: Полевой симпозиум. – Пермь, 1996.
- Коренюк С.Н. «Дома мертвых» на ананьинских могильниках Среднего Прикамья // Конференция «Проблемы межэтнических взаимодействий в сопредельных национальных и административных образованиях» (на примере региона Среднего Прикамья). Тезисы докладов. – Сарапул, 1997.

- Коренюк С.Н. Ананьинская культура в трудах А.П. Смирнова и новые данные в ее изучении // Научное наследие А.П. Смирнова и современные проблемы археологии Волго-Камья. – М., 1999.
- Коренюк С.Н. Некоторые проблемы изучения ананьинской культуры // Российская археология достижения XX и перспективы XXI вв. – Ижевск, 2000.
- Коренюк С.Н. Ананьинская культура в трудах А.П. Смирнова и новые данные в ее изучении // Научное наследие А.П. Смирнова и современные проблемы археологии Волго-Камья. – М., 2000а.
- Коренюк С.Н. Новые могильники I тысячелетия до н.э. в Среднем Прикамье // Оборинские чтения. – Пермь, 2000б. – Вып.1.
- Корняк В.А., Лукьяшко С.И. Новые материалы раннескифского времени на левобережье Нижнего Дона // СА. 1982. – №3.
- Корепанов К.А. Научный отчет об археологических исследованиях Луговского раннеананьинского могильника в 1987 году. – Елабуга, 1988. Архив ИА №112287.
- Корепанов К.И. Научный отчет об археологических раскопках и разведках у пос. Луговой в 1988 году. – Елабуга, 1989. Архив ИА №13294.
- Корепанов К.И. Новые данные о погребальном обряде Луговского могильника // Древности Поволжья и Прикамья. АЭМК. – Йошкар-Ола, 2001. – Вып.25.
- Косменко М.Г. Поселения периода бронзы и железного века в Карелии // Поселения древней Карелии (от мезолита до эпохи средневековья). – Петрозаводск, 1988.
- Кочуркина С.И. Памятники юго-восточного Приладожья и Прионежья X–XIII вв. – Петрозаводск, 1989.
- Круглов А.П. Северо-Восточный Кавказ во II–I тысячелетиях до н.э. // МИА. 1958. – №58.
- Кубарев М.Г. Древние изваяния Алтая. Оленные камни. – Новосибирск, 1979.
- Кузьминых С.В. Изучение памятников эпохи бронзы и раннего железа в Волго-Камье в 1968–1981 гг. // Новое в археологии и этнографии Татарии. – Казань, 1982.
- Кузьминых С.В. Металлургия Волго-Камья в раннем железном веке. – М., 1983.
- Кузьминых С.В. Кельты Северной Евразии раннего железного века: сейминско-турбинская линия развития // Проблемы хронологии и периодизации археологических памятников Южной Сибири. Тез. докладов. – Барнаул, 1991.
- Кузьминых С.В. Меларские кельты Восточной Европы и Фенноскандии: (к проблеме одной археологической загадки) // Археологические памятники Среднего Поочья. – Рязань, 1993. – Вып.3.
- Кузьминых С.В. К проблеме поисков финно-угорской прародины // Российская археология: достижения XX и перспективы XXI вв. – Ижевск, 2000.
- Кузьминых С.В. Археологическое изучение ананьинского мира в XX веке: основные достижения и проблемы // Российская археология: достижения XX и перспективы XXI вв. – Ижевск, 2000а.
- Кузьминых С.В. Виктор Федорович Смолин. – Казань, 2004.
- Кузьминых С.В., Марков В.Н., Соловьев Б.С. Некоторые дискуссионные проблемы археологии позднего бронзового и раннего железного веков Среднего Поволжья // Проблемы взаимодействия населения лесной и лесостепной зон восточно-европейского региона в эпоху бронзы и раннем железном веке. Тез. докладов. – Тула, 1993.
- Кунин В.Э., Кунина Н.З. Курганные погребения пантикапейского некрополя на северо-восточной окраине г. Керчи: (Охранные раскопки 1954 г.) // Археология и история Боспора. – Вып.2.– Симферополь, 1962.
- Куфтин Б.А. Материалы к археологии Колхиды. – Т.1. – Тбилиси, 1949.
- Куфтин Б.А. Археологические раскопки в Триалети. Опыт периодизации памятников. – Тбилиси, 1941.
- Кызласов Л. Р. Древняя Тува (от палеолита до IX в.). – М., 1979.
- Леви-Строс К. Мифологии. Сырое и приготовленное. – М.; Спб., 1999.
- Лебедев Г.С. Погребальный обряд как источник социологической реконструкции // КСИА. 1976. – Вып.148.

- Леонова Н.Б., Смирнов Ю.А. Погребение как объект формального анализа // КСИА. 1976. – Вып. 148.
- Лерх П.И. Об Ананьинском могильнике // ОАК за 1865 г. – Спб., 1866.
- Лесков А.М. Горный Крым в I тысячелетии до н.э. – Киев, 1965.
- Лесков А.М. Предскифский период в степях Северного Причерноморья // МИА. 1971. – №177.
- Лесков А.М. Предскифский период на юге Украины. Автореф. дис... д-ра ист. наук. – М., 1975а.
- Лесков А.М. Заключительный этап бронзового века Украины. Автореф. дис... д-ра ист. наук. – М., 1975б.
- Литвинский Б.А. Древние кочевники «крыши мира». – М., 1972.
- Лукьяшко С.И. Предскифский период на Нижнем Дону. – Азов, 1999.
- Мажитов Н.А. Работы в северной Башкирии // АО 1967. – М., 1968.
- Максименко В.Е. Савроматы и сарматы на нижнем Дону. – Ростов на Дону, 1983.
- Манзура И.В. Раскопки кургана у с. Косоуцы (Сорокский р-н) // АИМ в 1977–1978 гг. – Кишинев, 1982.
- Маргулан А.Х., Акишев К.А., Кадырбаев М.К., Оразбаев А.М. Древняя культура Центрального Казахстана. – Алма-Ата, 1966.
- Марина З.П., Ковалева И.Ф., Ромашко В.А. Курганы эпохи бронзы у с. Колпаковка-Бузовка // Древности степного Поднепровья (III–I тыс. до н.э.). – Днепропетровск, 1982.
- Маркелов Т. М. Культ предков в похоронном обряде волго-камских финнов. Мордва, черемисы, вотяки. // Религиозные верования народов СССР. – М.-Л., 1931. – Т.2.
- Марков В.Н. Об особенностях юго-западных памятников ананьинской общности // АЭМК. 1985. – Вып.9.
- Марков В.Н. Отчет о работах отряда первобытной экспедиции в 1986 году. – Казань, 1987.
- Марков В.Н. Нижнее Прикамье в ананьинскую эпоху (об этнокультурных компонентах ананьинской общности). Дис... кандидата ист. наук. – Л., 1988.
- Марков В.Н. Периодизация и хронология памятников ананьинского времени приустьевой части Камы // Археологические памятники зоны водохранилищ Волго-Камского каскада. – Казань, 1992.
- Марков В.Н. Некоторые исследования каменной стелы с изображениями из Ананьинского могильника // Памятники древней истории Волго-Камья. – Казань, 1994.
- Марков В.Н. К постановке проблемы происхождения памятников маклашеевского типа // Эпоха бронзы Нижнего Прикамья: Тезисы докладов научной конференции. – Казань, 1996.
- Марков В.Н. Ананьинская проблема // Памятники древней истории Волго-Камья. – Казань, 1994.
- Марков В.Н. Волго-Камье и финский мир в начале эпохи раннего железа // Finno-Ugrica. – Казань, 1997. – №1.
- Матвеев А.В. Ирменская культура в лесостепном Приобье. – Новосибирск, 1993.
- Матющенко В.И., Синицина Г.В. Могильник у д. Ростовка вблизи Омска. – Томск, 1988.
- Махортых С.В. Скифы на Северном Кавказе. – Киев, 1991.
- Мельник В.И. Погребальный обычай и погребальный памятник // СА. 1993. – №1.
- Мелюкова А.И. Вооружение скифов // САИ. 1964. – Вып. Д 1–4.
- Мелюкова А.И. Культуры предскифского периода в лесостепной зоне // Степи европейской части СССР в скифо-сарматское время. – М., 1989.
- Мерперт Н.Я. Материалы из археологии Среднего Заволжья. // МИА. 1954. – №42.
- Мерперт Н.Я. Из древнейшей истории Среднего Поволжья // МИА. 1958. – №61.
- Минкевич Н.В. Ходжалы-кедабекская археологическая культура. Автореферат диссертации на соискание ученой степени кандидата исторических наук. – Баку, 1961.
- Мошкова М.Г. Происхождение раннесарматской (прохоровской) культуры. – М., 1974.
- Мыськов Е.П. Вторичные погребения срубной культуры в могильнике Ченин // СА. 1984. – № 3.

- Мурзин В.Ю. Итоги исследования кургана Чертомлык // Задачи советской археологии в свете решений XXVII съезда КПСС: Тезисы докладов Всесоюзной конференции (Суздаль, 1987). – М., 1987.
- Назаров Ф. Записки о народах средней Азии в 1813 г. – Спб., 1821.
- Напольских В.В. Введение в историческую уралоистику. – Ижевск, 1997.
- Нефедов Ф.Д. Отчет об археологических исследованиях в Прикамье, проведенных летом 1893 и 1894 гг. // МАВГР. – М., 1899. – Вып. III.
- Никитин В.В., Соловьев В.С. Атлас археологических памятников Марийской ССР: (Эпоха камня и раннего металла). – Йошкар-Ола, 1990. – Вып. 1.
- Никитина Г.Ф. Систематика погребального обряда племен черняховской культуры. – М., 1985. ОАК за 1897. – Спб., 1900.
- Обыденнов М.Ф. Археологические культуры конца бронзового века Прикамья. – Уфа, 1998.
- Ольховский В.С. Раннескифские погребальные сооружения по Геродоту и археологическим данным // СА. 1978. – №4.
- Ольховский В.С. Погребально-поминальная обрядность в системе взаимосвязанных понятий / СА. 1986. – №1.
- Ольховский В.С. Погребально-поминальная обрядность населения степной Скифии (VII–III вв. до н.э.). – М., 1991.
- Ольховский В.С. Погребальная обрядность (содержание и структура) // СА. 1993. – №1.
- Ольховский В.С. Погребальная обрядность и социологические реконструкции // РА. 1995. – №2.
- Отрощенко В.В. Катакомбные и срубные курганы в окрестностях с. Балки // Курганные могильники Рясные Могилы и Носаки. – Киев, 1977.
- Отрощенко В.В. Особенности погребений черногоровской группы // Проблемы скифо-сарматской археологии Северного Причерноморья. Тезисы докладов. – Запорожье, 1989.
- Паллас П.С. Путешествие по разным местам Российского государства. – Ч.2. –К.1. – Спб., 1776.
- Патокова Э.Ф. Обряд погребения усатовских курганных могильников // ЗОАО. – Т.2 (35). – Одесса, 1967.
- Патрушев В.С. Марийско-Чувашское Поволжье в эпоху раннего железа: Дис... канд. ист. наук. – Казань, 1971.
- Патрушев В.С. Антропоморфные и зооморфные изображения западноволжских ананьинцев // Новейшие открытия советских археологов. – Вып.2. – Киев, 1975.
- Патрушев В.С. Ананьинские зооморфные изображения марийского края // АЭМК. – Вып.2. – Йошкар-Ола, 1977.
- Патрушев В.С. Исследования Акозинского могильника в 1971–1972 годах // Вопросы этнической истории в первобытную эпоху. – Йошкар-Ола, 1982.
- Патрушев В.С. Марийский край в VII–VI вв. до н. э. Старший Ахмыловский могильник. – Йошкар-Ола, 1984.
- Патрушев В.С. Начало эпохи раннего железа в Марийском Поволжье. – Йошкар-Ола, 1986.
- Патрушев В.С. К вопросу об этнической принадлежности Старшего Ахмыловского могильника // Этнические и социальные процессы финно-угров Поволжья. – Йошкар-Ола, 1987.
- Патрушев В.С. Новые исследования Пустоморквашинского могильника // Новые источники по этнической и социальной истории финно-угров Поволжья. – Йошкар-Ола, 1990.
- Патрушев В.С., Халиков А.Х. Волжские ананьинцы. – М., 1982.
- Перевощиков С.Е. Отчет о работах в Каракулинском р-не Удмуртской республики в 1995 году. Архив ИА. №Р1 19476. – Ижевск, 1996.
- Петренко А.Г. Следы ритуальных животных в могильниках древнего и средневекового населения Среднего Поволжья и Предуралья. – Казань, 2000.

- Петренко В.Г. Правобережье Среднего Поднепровья в V – III вв. до н. э. // САИ. 1967. – Вып. Д1–4.
- Петренко В.Г. Об ориентировке поздне трипольских погребений Северного Причерноморья // Археологические памятники Северо-Западного Причерноморья. – Киев, 1982.
- Петренко В.Г. Скифская культура на Северном Кавказе // АСГЭ. – Вып.23. – Л., 1983.
- Погребова М.Н., Раевский Д.С. Ранние скифы и Древний Восток. – М., 1992.
- Пономарев П.А. Ананьинский могильник // ИОАИЭ. 1892. – Т.Х. – Вып.4.
- Пряхин А.Д. История древних скотоводов II тыс. до н.э. лесостепных районов Подонья, Поволжья и Южного Урала: Автореф. дис. д-ра ист. наук. – М., 1976.
- Пузикова А.И. Курганные могильники скифского времени Среднего Подонья (публикация комплексов). – М., 2001.
- Путешествие Ибн-Фадлана на Волгу. – М.-Л., 1939.
- Пшеничнюк А.Х. Раскопки памятников раннего периода железного века в Башкирии // АО 1969 г. – М., 1970.
- Ратнер И.Д. Послевоенные полевые археологические исследования Херсонского музея // КСО-ГАМ за 1963 год. – Одесса, 1965.
- Руденко С.И. Культура населения Центрального Алтая в скифское время. – М.-Л., 1960.
- Руденко К.А. Остров «Мурзиха» и его окрестности. – Казань, 2002.
- Рычков Н.А. Оценка представительности характера распределения признаков погребальных памятников // Методологические и методические вопросы археологии. – Киев, 1982.
- Рябова В.Я. Работы Ажинского отряда в 1976 г. // Древности Дона. – М., 1983.
- Рябцев А.Н., Семенов В.А. Ананьинская парадная секира из-под Сыктывкара // СА. 1988. – №1.
- Сальников К.В. Очерки древней истории Южного Урала. – М., 1967.
- Самоковасов Д.Я. Могилы Русской земли. – М., 1908.
- Сенникова Л.А. Археологические исследования П.В. Алабина в Вятской губернии. Археологическое собрание Вятского публичного музея // П.В. Алабин. Вятка, музей. – Киров, 1998.
- Сенникова Л.А. Ананьинские секиры в Приуралье // Европейский север в культурно-историческом процессе. – Киров, 1999.
- Сизов В.И. Восточное побережье Черного моря // МАК. М., 1889. – Вып. II.
- Скорый С.А. Про скифський етнокультурний компонент у населення Дніпровського Лісостепоного Правобережжя // Археологія. 1987. – Вып.60.
- Смирнов И.Н. Черемисы. – Казань, 1889.
- Смирнов И.Н. Вотяки. Историко-этнографический очерк. // ИОАИЭ. Казань, 1890. – Т. VIII. – Вып.2.
- Смирнов И.Н. Мордва. – Казань, 1895.
- Смирнов И.Н. Каракулинский могильник // ИОАИЭ. – Казань, 1895. – Т. XII. – Вып.4.
- Смирнов К.А. Погребальный обряд дьяковской культуры // СА. 1990. – №2.
- Смирнов К.А. Еще раз о проблеме «отделившихся скифов» // Научное наследие А.П. Смирнова и современные проблемы археологии Волго-Камья. – М., 1999.
- Смирнов К.Ф. Курганы у с. Иловатка и Политотдельское Сталинградской области // МИА. №60. – 1959.
- Смирнов К.Ф. Быковские курганы // МИА. №78. – 1960.
- Смирнов К.Ф. Вооружение савроматов // МИА. 1961. – №101.
- Смирнов К.Ф. Савроматы. – М., 1964.
- Смирнов К.Ф. Сарматы на Илеке. – М., 1975.
- Смирнов К.Ф. Сарматы и утверждение их политического господства в Скифии. – М., 1984.
- Смирнов Ю.А. Морфология погребения (Опыт создания базовой модели) // Исследования в области балто-славянской духовной культуры. Погребальный обряд. – М., 1990.
- Солмина М.А. Повесть о начале Москвы. – М.-Л., 1964.
- Соловьев Б.С. О появлении «текстильной» керамики в Среднем Поволжье // Новые материалы по археологии Среднего Поволжья. – Йошкар-Ола, 1995.

- Сорокин С.С. К вопросу о толковании внекурганных памятников ранних кочевников Азии // АСГЭ. – Л., 1981. – Вып.22.
- Ставицкий В.В., Зеленева Ю.А. Второе Ошутьяльское поселение и Лушморский могильник на р. Илеть. – Йошкар-Ола, 1995.
- Степанов П.Д. Андреевский курган. – Саранск, 1980.
- Стоколос В.С., Королев К.С. Археологическая карта Коми АССР. – М., 1984.
- Тальгрэн А.М. Бронзовые топоры с головами животных из Восточной России // ИОАИЭ. Казань, 1901. – Т.XXX. – Вып.1.
- Телегін Д.Я. Дніпро-донецка культура. – Київ, 1968.
- Тереножкин А.И. Культура предскифского времени в среднем Поднепровье. (Чернолесский этап) // Вопросы скифо-сарматской археологии. – М., 1954.
- Тереножкін О.І. Курган біля с. Глеваха // Археологія. – 1954. – №9.
- Тереножкин А.И. Киммерийцы. – Киев, 1976.
- Техов Б.В. Центральный Кавказ в XVI–X вв. до н.э. – М., 1977.
- Тихонов Б.Г. Металлические изделия эпохи бронзы на Среднем Урале и в Приуралье // МИА. 1960. – №90.
- Толмачев Н.А. Об остатках древности в пределах Казанской губернии // Труды IV Археологического съезда. – Казань, 1896. – т.І.
- Толстов С.П., Итина М.А. Саки низовьев Сыр-Дарьи: (по материалам Тагискена) // СА. 1966. – №2.
- Трапш М.М. Древний Сухуми // Труды в четырех томах. Сухуми, 1969. – Т.2.
- Третьяков П.Н. К истории племен Верхнего Поволжья в I тыс. н.э. // МИА. 1941. – №5.
- Третьяков В.П., Халиков А.Х., Халикова Е.А. Отчет о работах МАЭ в 1966 г. – Казань-Йошкар-Ола, 1967. НРФ Мар. НИИ. Оп.1, Д№270.
- Трубникова Н.В. Отчет о работе второго отряда Чувашской археологической экспедиции за 1957 год // УЗ Чув.НИИ. – Чебоксары, 1960. – Вып.ХІХ.
- Усманова Э.Р., Логвин В.Н. Женские наконечники украшений Казахстана эпохи бронзы. – Лисаковск, 1998.
- Федоров-Давыдов Г.А. Статистические методы в археологии. – М., 1987.
- Хабдуллина М.К. Погребальный обряд населения раннего железного века Северного Казахстана (VII–II вв. до н. э.) // Ранний железный век и средневековье Урало-Иртышского междуречья. – Челябинск, 1986.
- Хабдуллина М.К. Хронология наконечников стрел раннего железного века Северного Казахстана // Кочевники Урало-Казахстанских степей. – Екатеринбург, 1993.
- Халиков А.Х. Материалы к изучению населения Среднего Поволжья и Нижнего Прикамья в эпоху неолита и бронзы // ТМАЭ. 1960. – Т.1.
- Халиков А.Х. Очерки истории населения марийского края в эпоху железа // ТМАЭ. 1962. – Т.2.
- Халиков А.Х. Стелы с изображением оружия раннего железного века // СА. 1963. №3.
- Халиков А.Х. Новомордовские курганы (ранние связи срубных и приказанских племен) // МИА. 1965. – №130.
- Халиков А.Х. Среднее Поволжье в эпоху камня и бронзы. Архив ИЯЛИ.
- Халиков А.Х. Древняя история Среднего Поволжья. – М., 1969.
- Халиков А.Х. I Новомордовский могильник // Памятники древнейшей истории Евразии. – М., 1975.
- Халиков А.Х. Волго-Камье в начале эпохи раннего железа (VIII–VII вв. до н.э.). – М., 1977.
- Халиков А.Х. Приказанская культура. // САИ. Вып.В1–24. – М., 1980.
- Халиков А.Х. Происхождение финноязычных народов // Основы этногенеза народов Среднего Поволжья и Приуралья. – Казань, 1991. – Ч.1.

- Халиков А.Х., Халикова Е.А. Отчет о раскопках Тетюшского могильника в 1970 г. – Архив КГУ.
- Халикова Е.А. Второй Полянский могильник // УЗ ПГУ. – Пермь, 1967. – Вып.148.
- Халикова Е.А., Казаков Е.П. Отчет о раскопках Тетюшского могильника в 1969 г. – Архив КГУ.
- Хлобыстина М.Д. Некоторые особенности андроновской культуры Минусинской степи // СА. 1973. – №4.
- Худяков М.Г. Ананьинская культура // Казанский губернский музей за 25 лет. – Казань, 1923.
- Худяков М.Г. Могильник Маклашеевка II // Материалы центрального музея Татарской АССР. – Казань, 1930.
- Худяков М.Г. Древности Камы по раскопкам А.А. Спицина в 1898 г. // ГАИМК, 1933.
- Черненко Е.В., Симоненко А.В. Курганная группа Широкое III // Курганы южной Херсонщины. – Киев, 1977.
- Черных Е.М. Культурная постройка ананьинского времени с Аргыжского городища // Археология и этнография Среднего Приуралья. – Березники, 2001.
- Черных Е.Н., Кузьминых С.В. Древняя металлургия Северной Евразии. – М., 1989.
- Чижевский А.А. Отчет об археологических разведках в зоне абразионного уступа Нижнекамского водохранилища в 1995 году. – Казань, 1996. Архив ГУОП МК РТ.
- Чижевский А.А. Очевидные подвески маклашеевского времени // Болгар и проблемы исторического развития Западного Закамья. – Болгар, 1998.
- Чижевский А.А. О хронологических границах маклашеевского этапа приказанской культуры / Европейский Север в культурно-историческом процессе. – Киров, 1999.
- Чижевский А.А., Марков В.Н. Стелы ананьинского типа (классификация и назначение) // Болгар и проблемы изучения древностей Урало-Поволжья. – Болгар, 1999.
- Чижевский А.А. А.Х. Халиков исследователь погребальной обрядности эпохи поздней бронзы и раннего железа // Проблемы первобытной и средневековой археологии. тез. докладов первых Халиковских чтений. 12–13 октября 1999 года. – Казань, 1999.
- Чижевский А.А. Отчет об археологических работах в Алексеевском районе Татарстана (раскопки Мурзихинского II могильника) в 1998 году. – Казань, 1999. Архив ГУОП МК РТ.
- Чижевский А.А. Е.А. Халикова и проблема хронологии маклашеевского этапа приказанской культуры // Вопросы историко-культурного наследия Волго-Камья. – Казань, 2002.
- Чижевский А.А. Погребения с использованием камней в погребальных памятниках ананьинской КИО // Проблемы древней и средневековой истории Среднего Поволжья. – Казань, 2002а.
- Чижевский А.А. Проблема перехода культур Нижнего Прикамья от поздней к финальной бронзе // Взаимодействие культур в Среднем Поволжье в древности и средневековье. – Йошкар-Ола, 2004.
- Чижевский А.А. Ананьинские (постмаклашеевские) стелы // Древности Евразии: от ранней бронзы до раннего средневековья. Памяти Валерия Сергеевича Ольховского. – М., 2005.
- Чижевский А.А. Финал бронзового века на территории Нижнего Прикамья: некоторые аспекты проблемы // XVII Уральское археологическое совещание. Материалы научной конференции. – Екатеринбург-Сургут, 2007.
- Членова Н.Л. Памятники переходного карасук-тагарского времени в Минусинской котловине / СА. 1963. – №3.
- Членова Н.Л. Происхождение и ранняя история племен тагарской культуры. – М., 1967.
- Членова Н.Л. Связи культур Западной Сибири с культурами Приуралья и Среднего Поволжья в конце эпохи бронзы и вначале железного века // Проблемы западносибирской археологии. Эпоха железа. – Новосибирск, 1981.
- Членова Н.Л. Оленные камни как исторический источник. – Новосибирск, 1984.
- Членова Н.Л. О культурной принадлежности Старшего Ахмыловского могильника, новомордовских стелах и «отделившихся скифах» // КСИА. 1988. – №194.
- Членова Н.Л. Памятники конца эпохи бронзы в Западной Сибири. – М., 1994.

- Шапошникова О. Г., Фоменко В.Н., Балускин А.М. Курганная группа близ с. Старогорожена // Древности Поингуля. – Киев, 1977.
- Шарафутдинова И. Н. Степное Поднепровье в эпоху поздней бронзы. – Киев, 1982.
- Шмидехельм М.Х. Археологические памятники периода разложения родового строя на северо-востоке Эстонии (V в. до н.э. – V в.н.э.). – Таллин, 1955.
- Шнирельман В.А. У истоков войны и мира // Война и мир в ранней истории человечества. – М., 1994.
- Шнитников А.В. Изменчивость общей увлажненности материков Северного Полушария // Записки географического общества Союза ССР. М.Л., 1957. – №16.
- Штукенберг А.А. Материалы для изучения медного (бронзового) века // ИОАИЭ. – Казань, 1901. – Т.17.
- Шутова Н.И. Погребальный обряд удмуртов XVI–XIX вв. – Ижевск, 1991.
- Щепинский А.А., Черепанова Е.Н. Северное Присивашье в V–I тысячелетиях до н. э. – Симферополь, 1972.
- Эрлих В.Р. У истоков раннескифского комплекса. – М., 1994.
- Ятайкин Л.М., Шаландина В.Т. История растительного покрова в районе Нижней Камы с третичного времени до современности. – Казань, 1975.
- Eichwald von E. Uber die Saugethierfauna der neuere Molasse des sudlichen Russland und die eich an die Molasse anschliessende vorhistorische Zeit der Erde // Bulletin de la Societe imperiale des naturalistes de Moscou, 1860. – №4.
- Chudjakov M. Die Ausgrabungen von P.A. Ponomarev in Maklaseevka im Jahre 1882. // FUF. 1926. Bd. XVII.
- Kohlmeyer K., Saherwala G. Fruhe bergvolker in armenien und im Kaukasus. – Berlin, 1983.
- Kuzminyh S.V. Osteuropaische und fennoskandische tullenbeile des malartyps: fin ratsel der archaologie // Fennoscandia archaeologica. 1996. XIII.
- Meinander C.F. Die Bronzezeit in Finnland // SMYA. 1954. – №54.
- Nazarenko V.A. The «homes of dead» in the South-Eastern Ladoga region //ISKOS 9. Fenno-Ugri et slavi. – Helsinki, 1988.
- Parzinger v. H. Das Graberfeld von Achmylovo und die relative Cronologie der Fruhen Anan,ino-Kultur // Eurasia antiqva. Berlin, 1998. Band 4. Band 4.
- Shwerin v. Krosigk H. Uber die «klassischen» Malarbeile an Wolga und Oka in Mittelrussland // PZ. 1989. 64:2.
- Shwerin v. Krosigk H. Bemerkung zu elf Idolen des 8–6 Jh. v. Chr. aus der aelteren Nekropole von Achmylovo am linken Wolgaufer in Mitterflussland // PZ. 1992. 67:1.
- Tallgren A.M. L'epoque dite d'Ananino dans la Russe orientale //SMYA. 1919. XXXI.
- Tolmatschew N.A. Ueber die urgrabhugel beim dorfe Ananino // Отдельный оттиск. 1890.
- Uino P. Ancient Karelia. Archaeological studies. – Helsinki, 1997.

СПИСОК СОКРАЩЕНИЙ

- АК – акозинская культура
АКГШК – ананьинская культура гребенчато-шнуровой керамики
АКШК – ананьинская культура шнуровой керамики
АИМ – Археологические исследования в Молдавии
АКИО – ананьинская культурно-историческая область
АО – Археологические открытия
АСГЭ – археологические сообщения государственного Эрмитажа
АЭМК – Археология и этнография марийского края
БГИАЗ – Болгарский государственный историко-архитектурный музей-заповедник
ВАТ – Вопросы археологии Татарстана
ГИМ – Государственный исторический музей
ГОМ – Государственный объединенный музей Республики Татарстан. Ныне Национальный музей РТ
ГУОП МК РТ – Главное управление охраны и использования памятников истории и культуры министерства культуры Республики Татарстан.
ДГ – деревянная гробница
ДМ – дом мертвых
ЗОАО – Записки Одесского археологического общества.
ИА – Институт археологии
ИИ НЦАИ – Институт истории. Национальный центр археологических исследований Академии наук Республики Татарстан
ИИЯЛ Башкирия – Институт истории, языка и литературы Республики Башкортостан
ИОАИЭ – Известия Общества археологии, истории и этнографии при Казанском университете
КАМ – кельты аказино-меларские
КАН – кельты ананьинские
КС – камера-склеп
КСИА – Краткие сообщения о докладах и полевых исследованиях ИА АН СССР
КСИИМК – Краткие сообщения института истории материальной культуры
КСОГАМ – Краткие сообщения о полевых археологических исследованиях Одесского государственного археологического музея
КТК – культуры текстильной культурно-исторической области
МАВГР – Материалы по археологии восточных губерний России
МАК – Материалы археологической комиссии
Мар. ГУ – Марийский государственный университет
МИА – Материалы и исследования по археологии СССР
МК – маклашеевская культура
ОАК – Отчет археологической комиссии
ОНКАЭ – Отчеты Нижнекамской археологической экспедиции
ПАКИО – предананьинская культурно-историческая область
ПГУ – Пермский государственный университет
ПМК – постмаклашеевская культура
СА – Советская археология
САИ – Свод археологических источников
Ст.А. – Старший Ахмыловский могильник
ТМАЭ – Труды Марийской археологической экспедиции
УЗ ПГУ – Ученые записки Пермского государственного университета
УЗ Чув.НИИ – Ученые записки чувашского научно исследовательского института
FUF – Finno-Ugrishen Forshungen
PZ – Praehistorische Zeitschrift
SMYA – Suomen Muinaismuistoyhdistyksen Aikakauskirja

СПИСОК ТЕРМИНОВ

Метаструктура погребального комплекса – роль и место погребального памятника в системе погребальной группы и характеристика погребальной группы как совокупности погребальных комплексов.

Намогильное сооружение – конструкция из органических и неорганических материалов – изолирует погребальное сооружение, выполняет определенную религиозно-идеологическую функцию и обозначает место погребения.

Погребальное сооружение – форма организации замкнутого пространства вокруг умершего.

Погребальный инвентарь – предметы искусственного и естественного происхождения из органических и неорганических материалов, преднамеренное помещение которых в погребальное сооружение сомнений не вызывает.

Подкурганные сооружения – результаты ритуально-практической деятельности на дневной поверхности в границах будущей курганной насыпи.

Структура погребального памятника –

Погребение: I. погребальное сооружение; II – останки погребенного; III – погребальный инвентарь;

Погребальный комплекс: IV. Намогильное сооружение и следы ритуальных действий; V. Подкурганные сооружения и следы ритуальных действий; VI. Внекурганные сооружения и следы ритуальных действий;

Погребальная группа: VII. Метаструктура погребального комплекса.

ПРИЛОЖЕНИЕ

Таблица №1. Ориентировка захоронений аозинской культуры по сторонам света.

Стороны света	З	СЗ	С	СВ.	В	ЮВ	Ю	ЮЗ	Разная ориентировка	Всего	Неяно	Итого
Количество	67	42	15	20	5	5	22	54	6	236	332	568

Таблица 2. Схема размещения в могильных ямах орудий труда аозинской культуры.

№	инвентарь	в изголовье	в ногах и на поясе	не установлено	всего
1	напрясло	9	2	3	14
2	пешня, тесло	2	1	1	4
3	оселок	4	1	4	9
4	проколки и иглы	30	7	12	49
5	ножи	77	32	51	160
6	пробойник	0	0	1	1
7	кочедык	1	0	1	2
Всего		123	43	73	239

Таблица 3. Схема размещения в могильной яме оружия аозинской культуры относительно костяка.

№	инвентарь	в изголовье	в ногах и на поясе	не установлено	всего
1	кельты	44	45	52	141
2	копья	26	5	18	49
3	наконечники стрел	21	20	10	51
4	кинжалы	10	4	4	18
5	щит	1	2	0	3
6	булава	1	0	0	1
7	топоры	4	2	2	8
8	колчаны	0	2	0	2
всего		108	80	85	273

Таблица 4. Схема размещения украшений аозинской культуры на костяке.

№	инвентарь	в изголовье	в ногах	на руках	не установлено	всего
1	ожерелья	24	1	0	3	287
2	браслеты	0	0	2	2	4
3	кольца	0	0	2	1	3
4	серьги	8	2	0	6	16
5	спиральные подвески	17	1	0	2	20
6	гривны	31	2	0	9	42
всего		80	6	4	23	113

Таблица 5. Схема размещения предметов туалета аозинской культуры на костяке.

№	инвентарь	в изголовье	в ногах	не установлено	всего
1	зеркала	3	1	1	5
2	булавки	4	4	4	12
3	гребни	2	0	1	3
всего		9	5	6	20

Таблица 6. Погребения с подчиненными костяками постмаклашеевской культуры.

№	Название могильника	№ погребения	кол-во главных костяков	Подчиненные костяки				
				кол-во	способ захоронения	расположение	поза погребенного	ориентировка
1	Аозинский	21	3	2	полное	в изголовье	скорченно	поперек
2	Аозинский	46	10	6	4 полных, 2 скорченных	6 ногах, 2 в головах	2 скорченно, 4 вытянуто	поперек
3	Мурзихинский II	46	3	1	вторичное	в ногах	сложено кучкой	поперек
4	Мурзихинский II	56	4	1	вторичное	в ногах	сложено кучкой	поперек
5	Тетюшский	77	9	3	полные	в ногах	вытянуто	поперек
6	Тетюшский	230	4	2	полное	в ногах	вытянуто	поперек

Таблица 7. Ориентировка захоронений постмаклашеевской культуры по сторонам света.

Стороны света	З	СЗ	С	СВ	В	ЮВ	Ю	ЮЗ	Разная ориентировка	Всего	Неясно	Итого
Количество	50	144	121	119	13	52	36	64	28	627	314	941

Таблица 8. Размещение орудий труда постмаклашеевской культуры относительно костяка человека.

№	наименование предмета	у головы	в ногах	у пояса	неясно	итого
1	пряслице	9	0	2	5	16
2	проколка	47	7	6	13	73
3	тесло	4	0	1	1	6
4	лощило	3	2	2	0	7
5	нож	112	11	24	47	194
6	оселок	39	2	15	18	74
7	наковальня	0	1	0	0	1
8	форма от кельта	0	1	0	0	1
9	тигель	1	0	1	1	3
10	крица бронзовая	1	0	0	0	1
11	пешня	2	0	0	1	3
12	кочедык	2	0	0	0	2
	Всего	220	24	51	86	381

Таблица 9. Размещение оружия постмаклашеевской культуры относительно костяка человека.

№ №	наименование предмета	Количество погребений				
		в изголовье	в ногах	у пояса	неясно	итого
1	кельты	121	17	25	51	214
2	топоры камен.	2	0	1	0	3
3	топоры желез.	1	0	1	3	5
4	копья	62	3	13	30	108
5	втоки	0	2	0	0	2
6	стрелы	22	11	11	12	56
7	колчаны	0	1	0	0	1
8	ядра пращи	1	1	0	0	2
9	кинжал	13	0	5	4	22
10	молот	0	0	1	1	2
11	булава	0	0	0	1	1
12	щит	0	0	0	1	1
	Итого	221	35	57	103	417

Таблица 10. Схема размещения украшений постмаклашеевской культуры на костяке.

№	наименование предмета	Количество погребений						
		в изголовье	на шее	на руке	на поясе	в ногах	неясно	итого
1	височные подвески	66	0	0	1	0	4	71
2	серьги	61	0	0	0	0	3	64
3	бусы	1	32	0	0	0	0	33
4	гривны	0	27	0	1	0	4	32
5	браслеты	2	0	0	0	2	3	7
6	кольца	0	0	4	0	0	0	4
	Итого	130	59	4	2	2	14	211

Таблица 11. Схема размещения предметов одежды постмаклашеевской культуры на костяке.

№	наименование предмета	в изголовье	в ногах	у пояса	неясно	итого
1	гол. убор	133	3	0	34	170
2	одежда	21	6	46	20	93
3	обувь	0	1	0	0	1
	Всего	154	10	46	54	264

Таблица 12. Схема размещения предметов быта постмаклашеевской культуры на костяке.

№	наименование предмета	в изголовье	в ногах	у пояса	неясно	итого
1	астргалы	3	9	5	1	18
2	терочники	9	11	3	7	30
3	огнива	49	13	6	26	94
	всего	61	33	14	34	142

Таблица 13. Ориентировка захоронений ананьинской культуры шнуровой керамики по сторонам света.

Стороны света	З	СЗ	С	СВ	В	ЮВ	Ю	ЮЗ	Разная ориентировка	Всего	Неясно	Итого
Количество	162	26	65	31	6	11	6	4	2	313	29	342

Таблица 14. Схема размещения орудий труда ананьинской классической культуры относительно костяка человека.

№	наименование предмета	у головы	в ногах	у пояса	неясно	итого
1	прясло	3	4	2	0	9
2	проколка	1	0	3	1	5
3	тесло	0	0	0	3	3
4	нож	3	9	33	4	67
5	оселок	19	5	9	3	36
6	рыболовный крючок	0	0	1	0	1
7	медная руда	3	0	0	0	3
8	слитки бронзы	2	0	0	0	2
9	железный слиток	0	0	1	0	1
	Всего	49	18	49	11	127

Таблица 15. Схема размещения оружия ананьинской культуры шнуровой керамики относительно костяка человека.

№	наименование предмета	у головы	в ногах	у пояса	неясно	итого
1	кинжалы	2	0	9	1	12
2	стрелы	22	10	21	8	61
3	вток	0	0	1	0	1
4	копье	30	3	11	0	44
5	чекан	7	0	3	0	10
6	топор	2	0	0	0	2
7	кельт	40	12	23	4	79
	Всего	102	25	68	13	208

Таблица 16. Схема размещения украшений ананьинской культуры шнуровой керамики на костяке.

№	наименование предмета	у головы	в ногах	у пояса	на пальцах рук	неясно	итого
1	Кольца	0	0	0	5	0	5
2	Серьги	14	0	0	0	3	17
3	Височные подвески	8	1	1	0	3	13
4	Гривны	21	0	0	1	2	24
5	Бусы	20	0	2	0	0	22
	Всего	63	1	3	6	8	81

Таблица 17. Ориентировка захоронений ананьинской культуры гребенчато-шнуровой керамики по сторонам света.

Стороны света	З	СЗ	С	СВ	В	ЮВ	Ю	ЮЗ	Разная Ориентировка	Всего	Неясно	Итого
Количество	13	16	8	2	0	1	5	8	2	55	88	143

Таблица 18. Схема размещения орудий труда ананьинской культуры гребенчато-шнуровой керамики относительно костяка человека.

№	наименование предмета	у головы	в ногах	у пояса	неясно	итого
1	прясло	1	0	0	1	2
2	проколка	7	1	1	2	11
3	пешня	0	0	0	1	1
4	нож	21	3	2	19	45
5	оселок	7	0	0	4	11
6	тигель	0	1	0	0	1
	Всего	36	5	3	27	71

Таблица 19. Схема размещения оружия ананьинской культуры гребенчато-шнуровой керамики относительно костяка человека.

№	наименование предмета	у головы	в ногах	у пояса	неясно	итого
1	кинжалы	1	0	0	0	1
2	стрелы	0	1	1	5	7
3	копье	9	1	1	11	22
4	кельты	18	10	3	24	55
5	топоры	0	0	1	2	3
	Всего	28	12	6	42	88

Таблица 20. Схема размещения украшений ананьинской культуры гребенчато-шнуровой керамики на костяке.

№	наименование предмета	количество погребений					итого
		в изголовье	на руке	на поясе	в ногах	неясно	
1	бусы	9	0	0	0	1	10
2	серьги	7	0	0	0	3	10
3	височные подвески	7	0	0	0	0	7
4	гривны	11	0	0	0	1	12
	Итого	34	0	0	0	5	39

Таблица 21. Схема размещения предметов одежды и головного убора ананьинской культуры гребенчато-шнуровой керамики на костяке.

№	наименование предмета	в изголовье	в ногах	у пояса	неясно	итого
1	гол. убор	17	0	0	8	25
2	одежда	0	0	10	2	12
	Всего	17	0	10	10	37

Таблица 22. Схема размещения предметов быта ананьинской культуры гребенчато-шнуровой керамики на костяке.

№	наименование предмета	в изголовье	в ногах	у пояса	неясно	итого
1	терочки	0	0	0	3	3
2	огнива	9	3	1	4	17
	всего	9	3	1	7	19

Таблица 23. Представительные признаки погребального обряда предананьинской и ананьинской КИО.

№	Содержание признака	Макл.	П.м.	Акозино	АКШК	АКГШК
1	2	3	4	5	6	7
1	ямы I типа	89	46	69	86	50
2	ямы II типа	5	10	10	8	26
3	ямы III типа	6	5	11	0	13
4	ямы с отдельными камнями	0	1,3	0,9	3,2	0
5	каменный ящик	0	0	0	2	0
6	деревянные гробницы	0	0	1,6	4	0
7	асинхронные	3	7	0,7	10	0
8	ниши	3	1,2	4	0	14
9	следы огня	11	29	35	15	31
10	ингумация	99	83	57	92	63
11	кремация	0	0	0,9	6	0
12	вторичные	5	2	0	0	0
13	частичные	0	8	3	5	16
14	кенотафы	0	9	39	0	22
15	одиочные	78	63	27	86	71
16	парные	9,6	8	3	7	3
17	коллективные	10	5	1	4	0
18	вещевые	0	7	7	2	12,6
19	с подчиненными костяками	0	0,6	0	0	0
20	вытянутые на спине	97	64	42	94	46
21	скорченные	3	2	0	0	0

1	2	3	4	5	6	7
22	конечности вытянуты	39	18	1	4	3
23	конечности в области таза	26	6	2	3	0
24	боком	3	7	31	4	25
25	головой	44	31	22	5	11
26	ногами	52	59	44	81	60
27	разнонаправленные	2	3	1	0	0
28	бронзовый двулезвийный нож	6	0	0	0	0
29	железный однолезвийный нож	0	21	28	20	31
30	лощило	0	0,8	0	0	0
31	напрясло	0	1,7	2,4	3	0
32	оселок	0	7,7	1,6	10	8
33	пешня	0	0	0,7	0	0
34	кельты с овальной втулкой	0	22	0	3	0
35	кельты с шестигранной втулкой	0	0	0	20	0
36	кельты КАН-90	0	0	0	0	34
37	кельты меларские	0	0	25	0	0
38	топор железный	0	0	1,4	0	0
39	чекан	0	0	0	3	0
40	наконечник копья железный	0	7	8	5	5
41	наконечник копья бронзовый	2,2	4	0	7,6	7
42	наконечники стрел	0	6	9	18	5
43	кинжалы двулезвийные	0	2	0	3	0
44	кинжалы однолезвийные	0	0	3	0	0
45	серьги	16	7	3	5	7
46	очковидные подвески	10	0	0	0	0
47	височные подвески	0	7	3,5	4	5
48	ожерелья	0	3	5	6	7
49	гривны	0	3	7	7	7
50	браслеты	0	0,7	0,7	0	0
51	зеркала	0	0	0,9	2	0
52	булавки	0	0	2	0	0
53	сосуды с ямочной орнаментацией	10	21	0	0	0
54	сосуды со сложношнуровой орнаментацией	0	0	0	31	0
55	сосуды с гребенчато-шнуровой орнаментацией	0	0	0	0	9
56	фрагменты керамики	3	4	1,8	8	0
57	одежда	7	10	3,5	16	8
58	головные уборы	5	18	2	14	17
59	астрагалы	2,6	2	0	0	0
60	терочники	0	3	1,2	0	0
61	огнива	16	10	6	3	13

1	2	3	4	5	6	7
62	охрана	0	1,4	2	0	12
63	антропы и зооморфные фигурки	0	1	0	0	0
64	жертвенная пища	7,6	21	1	12	5
65	конская упряжь	3	2	0,88	0	0
66	зубы и черепа животных	4	5,6	2	3	0
67	курганские	18	0	0	0	0
68	бескурганские	82	100	100	98	100
69	каменные крепиды	0	0	0	2	0
70	1 столбовая ямка	0	1	7	2	3,5
71	ямки вдоль одной стенки	0	1,4	3	0	0
72	столбовые ямки по периметру	0	2	4	0	3,5
73	дома мертвых	0	17	0	9	8
74	стелы	0	8,4	0	0	0
75	кострища и жертвенные комплексы	2	7	4	2	0
76	рядовое расположение могил	100	100	0	100	100
77	расположение могил группами	0	0	100	0	0

Таблица 24. Величина типологического сходства, сравниваемых культур предананьинской и ананьинской КИО.

	Мак.	Постмакс.	Акоз.	АКШК	АКГШК
Маклашеевская	–	0,62	0,53	0,59	0,59
Постмаклашеев.		–	0,72	0,46	0,67
Акозинская			–	0,64	0,67
Ананьинская				–	0,67
Культура ГШК					–

Таблица 25. Норма распределения и тенденция признаков погребального обряда археологических культур предананьинской и ананьинской КИО.

№	Содержание признака	Норма распределения	Тенденция признака				
			Макл.	П.м.	Акозино	АКШК	АКГШК
1	2	3	4	5	6	7	8
1	ямы I типа	68	1,31	0,68	1,01	1,26	0,74
2	ямы II типа	11,8	0,42	0,85	0,85	0,68	2,2
3	ямы III типа	8,75	0,69	0,6	1,26	0	1,49
4	Ямы с отдельными	1,8	0	0,77	0,5	1,78	0
5	каменный ящик	2	0	0	0	1	0
6	деревянные гробницы	2,8	0	0	0,57	1,43	0
7	асинхронные	5,18	0,58	1,35	0,14	1,93	0

1	2	3	4	5	6	7	8
8	ниши	5,55	0,54	0,22	0,72	0	2,52
9	следы огня	24,2	0,45	1,2	1,45	0,6	1,28
10	ингумация	78,8	1,26	1,05	0,72	1,17	0,8
11	кремация	3,45	0	0	0,26	1,74	0
12	вторичные	3,5	1,43	0,57	0	0	0
13	частичные	8	0	1	0,37	0,62	2
14	кенотафы	23,3	0	0,16	1,67	0	0,94
15	одиначные	65	1,2	0,97	0,42	1,32	1,09
16	парные	6,12	1,56	1,3	0,49	1,14	0,49
17	коллективные	5	0,63	1	0,2	0,8	0
18	вещевые	7,15	0	0,97	0,97	0,27	1,76
19	с подчиненными костяками	0,6	0	1	0	0	0
20	вытянутые на спине	68,6	1,41	0,93	0,61	1,37	0,67
21	скорченные	2,5	1,2	0,8	0	0	0
22	конечности вытянуты	13	3	1,38	0,07	0,3	0,23
23	конечности в области таза	9,25	2,81	0,64	0,21	0,32	0
24	боком	14	0,21	0,5	2,21	0,28	1,78
25	головой	22,6	1,94	1,37	0,97	0,22	0,48
26	ногами	59,2	0,87	0,99	0,74	1,36	1,01
27	разнонаправленные	2	1	1,5	0,5	0	0
28	бронзовый двулезвийный нож	6	1	0	0	0	0
29	железный однолезвийный нож	25	0	0,84	1,12	0,8	1,24
30	лощило	0,8	0	1	0	0	0
31	напрясло	2,36	0	0,72	1,01	1,27	0
32	оселок	6,82	0	1,12	0,23	1,46	1,17
33	пешня	0,7	0	0	1	0	0
34	кельты с овальной втулкой	12,5	0	1,76	0	0,24	0
35	кельты с шестигранной втулкой	20	0	0	0	1	0
36	кельты КАН-90	34	0	0	0	0	1
37	кельты меларские	25	0	0	1	0	0
38	топор железный	1,4	0	0	1	0	0
39	чекан	3	0	0	0	1	0
40	наконечник копья железный	6,25	0	1,12	1,28	0,8	0,8
41	наконечник копья бронзовый	5,2	0,42	0,76	0	1,46	1,34
42	наконечники стрел	9,5	0	0,63	0,94	1,89	0,52
43	кинжалы двулезвийные	2,5	0	0,8	0	1,2	0

1	2	3	4	5	6	7	8
44	кинжалы однолезвийные	3	0	0	1	0	0
45	серьги	7,6	2,1	0,92	0,39	0,65	0,92
46	очковидные подвески	10	1	0	0	0	0
47	височные подвески	4,87	0	1,43	0,71	0,82	1,02
48	ожерелья	5,25	0	0,57	0,95	1,14	1,33
49	гривны	6	0	0,57	1,16	1,16	1,16
50	браслеты	0,7	0	1	1	0	0
51	зеркала	1,45	0	0	0,65	1,38	0
52	булавки	2	0	0	1	0	0
53	сосуды с ямочной орнаментацией	15,5	0,65	1,35	0	0	0
54	сосуды со сложношнуровой орнаментацией	31	0	0	0	1	0
55	сосуды с гребенчатошнуровой орнаментацией	9	0	0	0	0	1
56	фрагменты керамики	4,2	0,71	0,95	0,43	1,9	0
57	одежда	8,9	0,79	1,12	0,39	1,8	0,9
58	головные уборы	11,2	0,45	1,61	0,18	1,25	1,52
59	астргалы	2,3	1,3	0,87	0	0	0
60	терочки	2,1	0	1,43	0,57	0	0
61	огнива	9,6	1,67	1,04	0,63	0,31	1,35
62	охра	5,13	0	0,27	0,39	0	2,34
63	антропо и зооморфные фигурки	1	0	1	0	0	0
64	жертвенная пища	9,32	0,82	2,25	0,11	1,29	0,54
65	конская упряжь	1,96	1,53	1,02	0,45	0	0
66	зубы и черепа животных	3,65	1,1	1,53	0,55	0,82	0
67	курганные	18	1	0	0	0	0
68	бескурганные	95,6	0,86	1,05	1,05	1,02	1,05
69	каменные крепиды	2	0	0	0	1	0
70	1 столбовая ямка	3,37	0	0,3	2,08	0,59	1,04
71	ямки вдоль одной стенки	2,2	0	0,64	1,36	0	0
72	столбовые ямки по периметру	3,16	0	0,63	1,27	0	1,11
73	дома мертвых	11,33	0	1,5	0	0,79	0,71
74	стелы	8,4	0	1	0	0	0
75	кострища и жертвенные комплексы	3,75	0,53	1,87	1,07	0,53	0
76	рядовое расположение могил	100	1	1	0	1	1
77	расположение могил группами	100	0	0	1	0	0

Таблица 26. Характеристика локальных признаков.

№	Название культуры	Наименование признака	Характер признака
1	МК, ПМ, АКШК, АКГШК	одиночные погребения, серьги, одежда, рядовое расположение могил.	генетические признаки
2	МК, ПМ, АКШК	парные погребения, коллективные погребения, фрагменты керамики, жертвенная пища, зубы животных	генетические признаки
3	МК, ПМ	скорченные погребения, вытянутые конечности, конечности в области таза, разнонаправленные погребения, сосуды с ямочным орнаментом, астрагалы, конская упряжь.	генетические признаки
4	МК, ПМ, АК	ориентировка головой к реке	генетические признаки
5	МК, ПМ, АК, АКГШК	огнива, ямы III типа	генетические признаки
6	ПМ, АК, АКШК, АКГШК	ямы II типа, следы огня, железные однолезвийные ножи, наконечники копья железные, височные спиральные подвески	хронологические признаки
7	ПМ, АКШК, АКГШК	частичные погребения, оселки, наконечник копья бронзовый, головные уборы, "Дома мертвых"	хронологические признаки
8	ПМ, АКШК	асинхронные погр, кинжалы двулезвийные, ямы с отдельными камнями обкладки стенок	этнографические признаки
9	ПМ, АК, АКГШК	вещевые погребения, столбовые ямки по периметру	этнографические признаки
10	ПМ, АК	браслеты, кострища и жк в межмогильном пространстве, ямки вдоль I стенки.	этнографические признаки
11	ПМ, АК, АКШК	напрясло, наконечники стрел	этнографические признаки
12	АК, АКШК	ориентировка боком к реке, зеркала	этнографические признаки
13	АК, АКШК, АКГШК	ожерелья, гривны	этнографические признаки
14	АК, АКГШК	1 столбовая ямка у могильной ямы, ниши, кенотафы	этнографические признаки

Каталог погребений маклашеевской культуры (XI–IX вв. до н.э.)

№	Название могильника	всего погреб.	Спецификация		Погребальное сооружение						
			курганное	грунтовое	Вид и тип не ясен	яма I тип	яма II тип	яма III типа	ямы с отдельными камнями	каменные ящички	деревянные гробницы
1	2	3	4	5	6	7	8	9	10	11	12
1	Березовогривский II	4		4		3	1				
2	Девичий Гор. IV	13		13	12	1					

1	2	3	4	5	6	7	8	9	10	11	12
3	Измерский VII	2		2	2						
4	Ильичевский	4		4	2	2					
5	Кумысский	12	3	9	6	5	1				
6	Луговской курганный	8	8		1	5		1	1		
7	Маклашеевский I	4	4		4						
8	Маклашеевский II	13	13		13						
9	Маклашеевский III	7	7		3	3	1				
10	Мурзихинский II	84		84	28	50	3	3			
11	Новомордовский V	24	5	19	2	18		4			
12	Новомордовский VIII	30		30	8	21	1				
13	Полянский II	19		19	5	14					
14	Полянский I	5	5		5						
15	Тетюшский	1	1		1						
16	Урнякский	2		2	2						
	Итого	232	46	186	94	122	7	8	1		

Каталог погребений ананьинской культуры
гребенчато-шнуровой керамики (VIII-V вв. до н.э.). Продолжение.

№	Название могильника	всего погреб.	Спецификация		Погребальное сооружение						
			курганное	грунтовое	вид и тип не ясен	яма I тип	яма II тип	яма III типа	ямы с отдельными камнями	каменные ящики	деревянные гробницы
1	Акозинский	19		19	5	8	3	2	1		
2	Козьмодемьянский	7		7		7					
3	Старший Ахмыловский	103		103	8	49	25	16			5
	Итого	129		129	13	64	28	18	1		5

Каталог погребений акозинской культуры (VIII-VI вв. до н.э.). Продолжение

№	Название могильника	всего погреб.	Спецификация		Погребальное сооружение						
			курганное	грунтовое	Вид и тип не ясен	яма I тип	яма II тип	яма III типа	ямы с отдельными камнями	каменные ящики	Деревянные гробницы
1	Акозинский	40		40	14	17	3	1	5		
2	Козьмодемьянский	13		13	4	9					
3	Мл.Волосовский	10		10	8	2					
4	Старший Ахмыловский	483		483	23	334	50	52			24
5	Убеевский	18		18	2	9	7				
	Итого	564		564	51	371	60	53	5		24

Каталог погребений ананьинской культуры со шнуровой керамикой (VIII-V вв. до н.э.).
Продолжение

№	Название могильника	всего погреб.	Специфика- ция		Погребальное сооружение						
			курганное	грунтовое	вид и тип не ясен	яма I тип	яма II тип	яма III типа	ямы с от- дельны- ми кам- нями	каменные ящички	деревянные гробницы
1	Ананьинский	53		53	41				6	6	
2	Залазнинский	3		3		3					
3	Заозерский	8		8		3	4			1	
4	Зуевский	196		196	194	1			1		
5	Каракулинский	4		4	4						
6	Котловский	12		12	11				1		
7	Луговской	33		33	10	19	2		2		
8	Мензелинский	3		3		3					
9	Мурзихинский I	6		6		6					
10	Мурзихинский II	2		2	1	1					
11	Першинский	50		50	14	20	3	3			10
12	П.Байларский	3		3	1	2					
13	Релка	7		7	6	1					
14	Рысовский	2		2	1	1					
15	Скородум	4		4		4					
16	Усть-Очерский	4		4		4					
	Итого	390		390	283	68	9	3	10	7	10

Каталог погребений постмаклашеевской культуры (IX-VI вв. до н.э.). Продолжение

№	Название могильника	всего погреб.	Специфика- ция		Погребальное сооружение						
			курганное	грунтовое	вид и тип не ясен	яма I тип	яма II тип	яма III типа	ямы с отдель- ными камнями	каменные ящички	деревянные гробницы
1	2	3	4	5	6	7	8	9	10	11	12
1	Акозинский	46		46	13	25	3	3	2		
2	Ананьинский	4		4	4						
3	Базяковский II	2		2				2			
4	Березовогривский II	1		1	7		1				
5	Гулькинский	9		9		1	1				
6	Зуевский	7		7	7						
7	Измерский VII	21		21	18	3					
8	Козьмодемьянский	32		32	7	21	3	1			
9	Луговской	59		59	15	40	1		3		
10	Морквашинский	55		55	16	28	6	2	2	1	
11	Мурзихинский II	118		118	93	23	1			1	
12	Мурзихинский I	54		54	17	30	3	4			

1	2	3	4	5	6	7	8	9	10	11	12
13	Нижемарьянский III	1		1	1						
14	Новомордовский I	27		27	1	24	1		1		
15	Новомордовский VII	1		1		1					
16	Полянский II	15		15	7	8					
17	Ст. Шипово	3		3		2		1			
18	Старший Ахмыловский	369		369	67	201	64	26			11
19	Таш-Елгинский	25		25	4	17		4			
20	Тетюшский	112		112	72	25	9	6			
21	Уфимский по ул. Тракторной	2		2	1	1					
	Итого	963		963	350	450	93	49	8	2	11

СУММАРНЫЕ СВЕДЕНИЯ О МОГИЛЬНИКАХ ПРЕДАНАНЬИНСКОЙ И АНАНЬИНСКОЙ КИО. (XI-V в.в. до н.э.).

№	Название могильника, местонахождение	Исследователи, работы, количество погребений
1	АКОЗИНСКИЙ МОГИЛЬНИК Расположен в 700 м. к востоку от д. Акозино Горно-Марийского района Республики Марий-Эл. РЖВ.	а. Чубарова Р.В. (10 погр.), 1952 г. Коллекция – Нац. Музей Респ. Марий Эл. б. Халиков А. Х. (65 погр.), 1956, 1958 гг. Публикации: Халиков А. Х. Волго-Камье в начале эпохи раннего железа. – М., 1977. – С. 21-30. Халиков А. Х. Очерки населения Марийского края в эпоху железа // Труды МАЭ, т. II. – 1962 с.26-91. Коллекция – Нац. музей респ. Марий Эл.
		в. Патрушев В. С. (38 погр.), 1971, 1972 гг. Публикации: Патрушев В. С., Кузьминых С. В. Марийская экспедиция // АО – 1972 г. М, 1973. Патрушев В.С. Исследования Акозинского могильника в 1971-1972 годах // Вопросы этнической истории в первобытную эпоху. – Йошкар-Ола, 1982. – С. 19-56. Коллекция – Мар.НИИ
2	АНАНЬИНСКИЙ МОГИЛЬНИК находится близ г. ЕЛАБУГА РТ. Алабин П.В. 1858г Открыт в 1851г. РЖВ.	а. П.В. Алабин (46 погр.), 1858 г. Публикации: Алабин П.В. Ананьинский могильник // Вестник географического общества, 1860. – №27-30. Коллекция – Музей антропологии и этнографии г. Петербург. б. Пономарев П.А. (6 погр.), 1881г. Публикации: Пономарев П.А. Ананьинский могильник // ИОАИЭ. X, вып.4, 1892. Коллекция – Национальный музей РТ. Шестаков П.Д. Несколько слов о могильнике находящемся близ д. Ананьиной в 4 верстах от Елабуги // ИОАИЭ. – 1879. – т. II. Спицын А.А. Ананьинский могильник и костеносные городища // ВГВ. 1888. – №64.
		в. Нефедов Ф.Д. (6 погр.), 1893-1894 гг. Публикации: Нефедов Ф.Д. Отчет об археологических

		исследованиях в Прикамье, проведенных летом 1893 и 1894 гг. // МАВГР. М., 1899. – Вып. III. Коллекция – Музей антропологии МГУ
		г. Жуков Б.С., Збруева А.В. (1 погр.), 1930 Публикации: Збруева А.В. Ананьинский могильник // СА. – 1937. – II. – с.95-111. Чугунов С.М. Черепа Ананьинского могильника // Приложение к протоколам общества естествоиспытателей при казанском университете. – Казань, 1904. – №228.
3	II БАЗЯКОВСКИЙ МОГИЛЬНИК В 1 км к ВСВ от III Нижне-Марьянского могильника и в 1,7 км к СВ от поселения Курган на краю надлуговой террасы левых берегов р. Мешкала и Кама. Спасский район РТ. РЖВ.	Халиков А.Х. (2 погр.), 1964 Публикации: Халиков А.Х. Волго-Камье в начале эпохи раннего железа VIII-VI в.в. до н.э. М., 1977. – с.84. Коллекция – ИИ НЦАИ
4	II БЕРЕЗОВОГРИВСКИЙ МОГИЛЬНИК 4 км к СВ от поселения Курган, 2,25 к ВСВ от II Базяковского могильника на краю надлуговой террасы л.б.р. Кама, в 2 км к СВ от д. Березовая Грива Алексеевского района РТ. БР. РЖВ.	Халиков А.Х. (1 погр.), 1963, 1966, 1967. Публикации: Халиков А.Х. Волго-Камье в начале эпохи раннего железа VIII-VI в.в. до н.э. М., 1977. – с.84. Коллекция – ИИ НЦАИ
5	ГУЛЬКИНСКИЙ МОГИЛЬНИК находится близ д. Зеленовки Старо-Майнского р-на Ульяновской области. РЖВ.	Збруева А.В. (13 погр.), 1950г. Публикации: Збруева А.В. Гулькинский могильник // МИА. – 1954. – №42. Халиков А.Х. Волго-Камье в начале эпохи раннего железа VIII-VI в.в. до н.э. М., 1977. – с.75-77. Коллекция – ИИМК в г. Москве.
6	ДЕВИЧИЙ ГОРОДОК IV Спасский район РТ БР.	Е.П. Казаков (14 погр.) Коллекция – ИИ НЦАИ
7	ЗАЛАЗНИНСКИЙ МОГИЛЬНИК Пермская область. В 2,4 км. к востоку от д. Першино Оханского района. РЖВ.	Коренюк С.Н. (23 погр.), 1992 г. Публикации: Коренюк С.Н. Отчет о раскопках в Осинском, Оханском и Пермском районах Пермской области в 1992 году. Пермь, 1993. – т.2. – Архив ИА №Р1 17 185. Коллекция – ПГУ.
8	ЗАОЗЕРСКИЙ МОГИЛЬНИК Пермская область. В 1,5 км юго-западнее д. Заозерье Пермского р-на. Бр.? РЖВ?	Коренюк С.Н. (8 погр.), 1996-97 гг. Публикации: Коренюк С.Н. Новые могильники I тысячелетия до н.э. в Среднем Прикамье // Оборинские чтения. Пермь, 2000, Вып.1. с.14-15.
9	ЗУЕВСКИЙ МОГИЛЬНИК находится в 150 м к югу от д. Зуевы Ключи Каракулинского р-на Республики Удмуртия РЖВ.	а. Спицын А.А. (218 погр.), 1898 г. Публикации: Худяков М.Г. Древности Камы по раскопкам А.А. Спицина в 1898 г. // ГАИМК, 1933. Коллекция – Гос. Эрмитажа
		б. Перевошиков С. Е. (10 погр.), 1995г Публикации: Перевошиков С.Е. Отчет о работах в Каракулинском р-не Удмуртской республики в 1995 году (исследования Зуево-Ключевского II поселения). – Ижевск, 1996. – Архив ИА. № Р1 19476. Коллекция – Удмуртского гос. университета
10	ИЗМЕРСКИЙ VII МОГИЛЬНИК 2 км к СЗ от с. Измери Спасского района РТ на мысу, отделяющем пойму от р. Кама. БР. РЖВ.	Публикации Е.П.(20 погр.), 1985-1990 г. Работа: Казаков Е.П. Измерский VII могильник // Памятники древней истории Волго-Камья. Казань, 1994. – С.104-123. Коллекция – ИИ НЦАИ

11	ИЛЬИЧЕВСКИЙ МОГИЛЬНИК находится на месте б. д. Ильичевка ныне дачный поселок Тукаевский р-н РТ. БР.	Марков В.Н. (4 погр.), 1985. Публикации: Марков В.Н. Отчет о работах отряда первобытной экспедиции в 1986 году. – Казань, 1987. Коллекция – ИИ НЦАИ
12	КАРАКУЛИНСКИЙ МОГИЛЬНИК находится в 5 км от с. Каракулино Каракулинского района Республики Удмуртия. РЖВ.	Смирнов И.Н. (4 погр.), 1892 г. Публикации: Смирнов И.Н. Каракулинский могильник // ИОАИЭ. – Казань, 1895. – Т. XII. – Вып.4. Коллекция – Гос. исторический музей г. Москва.
13	КОЗЬМОДЕМЬЯНСКИЙ мог. на острове Мольбищенский, находится в 6 км. К северо-востоку от г. Козьмодемьянска Республики Марий-Эл. РЖВ.	Большов С.В. (53 погр.), 1984 г. Публикации: Большов С.В. Новый могильник ананьинской эпохи на Средней Волге // Древности Среднего Поволжья. АЭМК, вып.13, 1987. Большов С.В. Могильник на острове Мольбищенский. Каталог археологической коллекции. Йошкар-Ола, 1988. Коллекция – Марийский республиканский краеведческий музей; Горномарийский краеведческий музей им. А.В. Григорьева.
14	КОТЛОВСКИЙ МОГИЛЬНИК находится близ с. Котловка Елабужского р-на РТ. РЖВ.	а. Нефедов Ф.Д. (25 погр.), 1893-94г Публикации: Нефедов Ф.Д. Отчет об археологических исследованиях в Прикамье, проведенных летом 1893 и 1894 гг. // МАВГР. – М., 1899. – Вып. III. Коллекция – Музей антропологии МГУ.
15	КУМЫССКИЙ МОГИЛЬНИК Тукаевский район РТ, правый берег р. Кама на месте дачного поселка Кумыс. БР.	Генинг В. Ф., Старостин П. Н.(13 погр.), 1972. Публикации: Генинг В. Ф., Старостин П. Н. Кумысская стоянка и могильник // Отчеты Нижне-Камской экспедиции. – М, 1972. Коллекция – ИИ НЦАИ
16	ЛУГОВСКОЙ КУРГАННЫЙ МОГИЛЬНИК находится близ поселка Луговой Елабужского р-на РТ. РЖВ.	Збруева А.В. (5 погр.), 1958. Публикации: Збруева А.В. Памятники эпохи поздней бронзы // МИА. – 1960. – №80. Коллекция – ГИМ.
17	ЛУГОВСКОЙ МОГИЛЬНИК находится близ поселка Луговой Елабужского р-на РТ. РЖВ.	а. Збруева А.В. (57 погр.), 1938-1940 гг. Публикации: А.В. Збруева Луговской могильник // Труды института этнографии. М-Л, 1942. – Т.2. Збруева А.В. Памятники эпохи поздней бронзы // МИА. – 1960. – №80. Коллекция – ГИМ.
		б. Ефименко П.П. (13 погр.), 1943г. Публикации: Ефименко П. П., Допитання про джерела культури пізньої бронзи на території Волго - Кам'я. Київ: АН УРСР, 1948.
		в. Збруева А.В., Ефименко П.П.(5 погр.). Публикации: Халиков А.Х. Приказанская культура // САИ, М.: Наука, 1980. – табл.3. Коллекция – Елабужский музей.
		г. Корепанов К. И. (погр.15), 1987-1988 гг. Публикации: Корепанов К.И. Научный отчет об археологических исследованиях Луговского раннеананьинского могильника в 1987 году. Елабуга, 1988. – Архив ИА № Р1 12 287. Корепанов К.И. Научный отчет об археологических раскопках и разведках у пос Луговой в 1988 году. Елабуга, 1989. - Архив ИА №13 294. Коллекция – Елабужский педагогический институт
18	МАКЛАШЕЕВСКИЙ I МОГИЛЬНИК находится близ с. Полянки Спасского района РТ. БР.	Пономарев П.А. (9 погр.), 1882 г. Публикации: Chudjakov Die Ausgrabungen von P.A.

		Ponomarev in Maklaseevka im Jahre 1882 // FUF, 1926, Bd. XVII, s.27.
19	МАКЛАШЕЕВСКИЙ II МОГИЛЬНИК находится близ с. Полянки Спасского района РТ. БР.	а. Пономарев П.А. (13 погр.), 1897г. Публикации: Худяков М.Г. Могильник Маклашеевка II // Материалы Центрального музея Татарской АССР. Казань, 1930. Коллекция – Национальный музей РТ.
20	МАКЛАШЕЕВСКИЙ МОГИЛЬНИК III находится близ с. Полянки Спасского района РТ. БР.	Збруева А.В. (1 погр.), 1939. Халиков А.Х. (4 погр.), 1961. Публикации: Халиков А.Х. Некоторые проблемы мезолита, неолита и бронзы в Среднем Поволжье и Нижнем Прикамье // АЭБ. – т. II. – 1964. Халиков А.Х. Приказанская культура // САИ. – вып. В1. – 24. – табл. 20.
21	МЕНЗЕЛИНСКИЙ МОГИЛЬНИК находится к северо-западу от г. Мензелинск. РЖВ.	Д.Г. Бугров (4 погр.), 1998-1999 г. Публикации: Бугров Д.Г. Исследования на Нижнем Ике // АО – 1998. М., 2000. Бугров Д.Г. Исследования в Мензелинском районе Татарстана // АО – 1999. – М., 2001. Бугров Д.Г., Чижевский А.А. Мензелинский могильник // Влияние природной среды на развитие древних обществ. – Йошкар-Ола, 2007. Коллекция – Мензелинский музей
22	МЛАДШИЙ ВОЛОСОВСКИЙ МОГИЛЬНИК. Окрестности г. Муром. Нижегородская область. РЖВ.	Городцов В.А. (10 погр.), 1910 г. Публикации: Городцов В.А. Археологические исследования в окрестностях г. Муром // Древности. XXIV. 1914. Кузьминых С.В., Чижевский А.А. К проблеме культурной принадлежности Младшего Волосовского могильника // Южный Урал и сопредельные территории в скифо-сарматское время: сборник статей к 70-летию Антона Харитоновича Пшеничнюка. Уфа. 2006. – с.162-170. Коллекция – ГИМ, Муромский музей.
23	МОГИЛЬНИК по ул. ТРАКТОВОЙ находится на территории г. Уфы. Республика Башкортостан. РЖВ. конец VI-V вв. до н.э.	Ахмеров Р.Б. (2 погр.), 1950 г. Публикации: Ахмеров Р.Б. Археологические памятники Башкирии ананьинского времени // КСИИМК. – Вып.48, 1952.
24	МОРКВАШИНСКИЙ МОГИЛЬНИК находится близ с. Пустые Морквашы Верхнеуслонского района РТ. X-IX в.в. (1 погр.), VIII- VI в.в. (52 погр) БР. РЖВ.	а. Смолин В.Ф. (18 погр.), 1927 г. Публикации: Збруева А.В. История населения Прикамья в ананьинскую эпоху // МИА. – 1952. – №30. Коллекция – Гос. исторического музея.
		б. Халиков А.Х. (7 погр.), 1975г. Публикации: Халиков А.Х. Волго-Камье в начале эпохи Раннего Железа 8-6 вв. до н.э. – М., 1977. – С.44-50. Коллекции – Кабинет археологии КГУ.
		в. Патрушев В.С., Халиков А.Х. (27 погр.), 1976 1979. Публикации: Патрушев В.С. Новые исследования Пустоморквашинского могильника // Новые источники по этнической и социальной истории финно - угров Поволжья I тыс. до н. э. – I тыс. н.э. Йошкар-Ола, 1990. – С.25- 74
25	МУРЗИХИНСКИЙ I (IV) МОГИЛЬНИК – в 1 км к СВ от левого бережного причала	г. Смолин В.Ф. (1 погр.), 1927 г. Публикации: Халиков А.Х. Приказанская культура // САИ. – Вып. – В1-24. – М: Наука, 1980. – табл.3. Коллекция – Мар. Гос. Университет. а. Халиков А. Х. (под. мат.), 1966 г. Публикации: Халиков А.Х. Волго- Камье в начале эпохи

	переправы Мурзиха-Сорочьи Горы в районе б.с. Мурзиха. Алексеевский район РТ. РЖВ.	раннего железа VIII-VI в.в. до н.э. Москва: Наука, 1977. – с.84. Коллекция – ИИ НЦАИ
		б. Беговатов Е.А., Марков В.Н., Патрушев В.С. (4 погр.), 1984. Публикации: Беговатов Е.А., Марков В.Н., Патрушев В.С. Первый Мурзихинский могильник // Проблемы археологии Среднего Поволжья. Казань, 1991. – с.20-39. Коллекция – ИИ НЦАИ.
		в. Чижевский А.А., Руденко К.А.(42 погр.), 1990-1993. Публикации: Е.А. Беговатов, К.Э. Истомин, В.Н. Марков, К.А. Руденко, А.А. Чижевский Новые находки ананьинского времени с Мурзихинского могильника // Финно-Угры России. Вып.1. Памятники с накольчато-рябчатой керамикой. – Йошкар-Ола, 1993. Руденко К.А. Остров «Мурзиха» и его окрестности. – Казань, 2002. Коллекция – ГНМ.
26	МУРЗИХИНСКИЙ II МОГИЛЬНИК находится в 3,5 км к востоку от левобережного причала бывшей переправы через р. Кама Мурзиха- Сорочьи Горы. Алексеевский район РТ. БР., РЖВ	а. Беговатов Е.А., Марков В.Н. (1 погр.), 1984 г. Публикации: Беговатов Е.А., Марков В.Н. Мурзихинский II могильник// Археологические памятники Зоны водохранилищ Волго-Камского каскада. Казань, 1992. – С.57- 72.
		б. Чижевский А.А., Руденко К.А. (3 погр.), 1991-1994 гг. Коллекция – Казанский гос. музей
		в. Чижевский А.А. (204 погр.), 1995-2001 гг. Публикации: Чижевский А.А. Ананьинские (постмаклашеевские) стелы // Древности Евразии: от ранней бронзы до раннего средневековья. Памяти Валерия Сергеевича Ольховского. – М., 2005. – с.268-300. Коллекция – ИИ НЦАИ
27	III НИЖНЕ-МАРЬЯНСКИЙ МОГИЛЬНИК. В 2 км к востоку от Семеновского острова и в 1 км к северу от поселения Курган на ЮЗ краю останца на месте б. д. Нижний Марьян Спасского района РТ. РЖВ.	Халиков А.Х. (1 погр.), 1964 г. Публикации: Халиков А.Х. Волго-Камье в начале эпохи раннего железа VIII-VI в.в. до н.э. М., 1977. – с.82. Коллекция – ИИ НЦАИ
28	I НОВОМОРДОВСКИЙ МОГИЛЬНИК окрестности б. с. Новое-Мордово Спасского района РТ. РЖВ.	Халиков А.Х. (23 погребения, 11 стел), 1961 г. Публикации: Халиков А.Х. Стелы с изображением оружия раннего железного века // СА. 1963. №3. Халиков А.Х. I Новомордовский могильник // Памятники древнейшей истории Евразии. – М, 1976. Халиков А.Х. I Новомордовский могильник // Памятники древнейшей истории Евразии. – М., 1975. Халиков А.Х. Волго-Камье в начале эпохи раннего железа VIII-VI в.в. до н.э. М., 1977. – с.77-81. Кокорина Н.А. Новомордовские стелы. Буклет ГМТР. Казань, 1974. Коллекция – ИИ НЦАИ, стелы – ГОМ.
29	НОВОМОРДОВСКИЙ МОГИЛЬНИК III. Спасский район РТ. БР.	Халиков А.Х. (4 погр.). Публикации: Халиков А.Х. Новомордовские курганы (ранние связи срубных и приказанских племен) // МИА №130. 1965. Коллекции – ИИ НЦАИ.

30	V НОВОМОРДОВСКИЙ МОГИЛЬНИК Спасский район РТ. БР.	Халиков А.Х. (29 погр.). Публикации: Халиков А.Х. Приказанская культура // САИ. Вып.1-24. – М., 1980. Коллекция - ИИ НЦАИ, сборы – БГИАЗ, ГОМ.
31	VII НОВОМОРДОВСКИЙ МОГИЛЬНИК располагается примерно в 600 м к западу от I Новомордовского могильника. Спасский район РТ. РЖВ.	Халиков А.Х. (1 погр.) 1967 г. Публикации: Халиков А.Х. Волго- Камье в начале эпохи раннего железа VIII-VI в.в. до н.э. М., 1977.-с.81- 82. Коллекция – ИИ НЦАИ.
32	VIII НОВОМОРДОВСКИЙ МОГИЛЬНИК. Спасский район РТ. БР.	Халиков А.Х. (29 погр.). Публикации: Халиков А.Х. Приказанская культура // САИ, Вып. 1-24. М., 1980. – табл.15. Коллекция – ИИ НЦАИ, сборы БГИАЗ, ГОМ.
33	VIIIa НОВОМОРДОВСКИЙ МОГИЛЬНИК севернее погребений 17, 18 VIII Новомордовского могильника. РЖВ.	Халиков А.Х. (1 стела, под.мат.), 1967 г. Публикации: Халиков А.Х. Волго- Камье в начале эпохи раннего железа VIII-VI в.в. до н.э. М., 1977.-с.81- 82. Коллекция – ИИ НЦАИ, сборы БГИАЗ, ГОМ.
34	ОХАНСКИЙ МОГИЛЬНИК Пермская область, находится в 4 км. южнее г. Оханска на левом берегу Очерского залива Воткинского водохранилища, напротив д. Осиновка Оханского района Пермской области, на размытом мысу первой надпойменной террасы. До затопления водохранилищем терраса возвышалась на 4 м над уровнем водохранилища. РЖВ.	Коренюк С.Н. (59 погр.), 1983, 1987 гг. Публикации: Коренюк С.Н. Отчет об археологических раскопках и разведках в Пермском и Оханском районах Пермской области, произведенных в 1983 г. Пермь, 1984. – Архив ИА №Р1 11 084. Коренюк С.Н. Отчет о работах в зонах мелиоративного строительства в Пермском и Оханском районах Пермской области в июле-сентябре 1987 г. Пермь, 1988. – ИА №12 318. Коллекция – ПГУ, областной краеведческий музей.
35	ПЕРШИНСКИЙ МОГИЛЬНИК Пермская область, находится в 400 м. северо-восточнее д. Першино Оханского района Пермской области, на правом берегу р. Кама. РЖВ.	Публикации: Теплоухов Ф.А. Памятники каменного и бронзового периодов в западной части Пермской губернии // Труды ПУАК, вып.1, 1892. Новокрещенных Н.Н. Археологические исследования в западной части Пермской губернии // Труды ПУАК, вып. IV, 1901.Новокрещенных Н.Н. Гляденовское костыще // Труды ПУАК, вып. XI, 1914. Спицын А.А. Гляденовское костыще // ЗРАО, т. XII, вып. I-II, Спб., 1901. Коллекция – ПОМК.
		Коренюк С.Н. (176 погр., 3 соор.), 1988-1990 гг. Публикации: Коренюк С.Н. Отчет о разведках и раскопках в южно-таежной зоне Пермской области в 1988 г. Пермь, 1989.-Архив ИА №Р1 13 153. Коренюк С.Н. Отчет о раскопках и разведках в Чернушинском и Оханском районах Пермской области в 1989 г. Пермь, 1990.-Архив ИА №Р1 14 443. Коренюк С.Н. Отчет о раскопках в Каргайском, Оханском и Пермском районах пермской области в 1990 году. Пермь, 1990. – Архив ИА №Р1 16142. Коллекция – ПГУ, областной краеведческий музей.
36	ПОДГОРНО-БАЙЛАРСКИЙ МОГ. 1 км к востоку от с. Подгорные Байлары Мензелинского района РТ. РЖВ.	Халиков А.Х. (3 погребения), 1958. Публикации: Халиков А.Х. Волго-Камье в начале эпохи раннего железа VIII-VI в.в. до н.э. М., 1977. – с.84. Коллекция – ИИ НЦАИ.
37	I ПОЛЯНСКИЙ МОГИЛЬНИК Спасский район РТ. БР.	Лихачев А.Ф. (5 погр.). Публикации: Лихачев А.Ф. Следы бронзового века в Казанской губ. // Труды VII археологического съезда в г. Ярославле. М., 1891. т. II. Штукенберг А.А. Материалы для изучения медного (бронзового) века // Известия ИОАИЭ. – Казань, 1901, т.17. Ха-

		ликов А.Х. Приказанская культура//САИ.-вып.В1-24.-табл.18. Коллекция – ГНМ.
38	II ПОЛЯНСКИЙ МОГИЛЬНИК 350 м к ЮВ от с. Полянки Спасский район РТ. БР. РЖВ.	Халикова Е.А. (30 погребений), 1962. Публикации: Халиков А.Х. Волго-Камье в начале эпохи раннего железа VIII-VI в.в. до н.э. М., 1977.-с.75. Халикова Е.А. Второй Полянский могильник // Ученые записки ПГУ. №148. – с.116-132. Коллекция – ИИ НЦАИ.
39	РЕЛКА МОГИЛЬНИК располагается в 1,5-2 км от с. Пьяный Бор, Агрызского района РТ. РЖВ.	Нефедов Ф.Д. (7 погр), 1894 г. Публикации: Нефедов Ф.Д. Отчет об археологических исследованиях в Прикамье, проведенных летом 1893 и 1894 гг. // МАВГР. М., 1899. – Вып. III. Коллекция – Музей антропологии МГУ.
40	РЫСОВСКИЙ I МОГИЛЬНИК располагается на острове в месте впадения р. Иж в Каму. Агрызский р-н РТ. РЖВ.	Казаков Е.П. (1 погр.), 1985 г. А.А. Чижевский (1 погр.), 1995 г. Публикации: Чижевский А.А., Шипилов А.В., Писарев Т.Н. Исследования Рысовского археологического комплекса в 2002 году // Археологические открытия в Татарстане 2002 год. Казань, 2004, – С.105-144. Коллекция – ИИ НЦАИ.
41	РЫСОВСКИЙ II МОГИЛЬНИК располагается на левом берегу р. Кама в месте впадения р. Иж в Каму. Агрызский р-н РТ. РЖВ.	Чижевский (2 погр.), 2002 г. Публикации: Чижевский А.А., Шипилов А.В., Писарев Т.Н. Исследования Рысовского археологического комплекса в 2002 году // Археологические открытия в Татарстане 2002 год. Казань, 2004. – С.105-144. Коллекция – ИИ НЦАИ.
42	VI СЕМЕНОВСКИЙ МОГИЛЬНИК СВ конец Семеновского острова в 2 км к СЗ от с. Измери Спасского района РТ и в 2,2 км от поселения Курган. РЖВ.	Косменко М.Г., Казаков Е.П. (под. мат.), 1964, 1973, 1974. Публикации: Халиков А.Х. Волго-Камье в начале эпохи раннего железа VIII-VI в.в. до н.э. – М., 1977. – С.82. Коллекция – ИИ НЦАИ.
43	СКОРОДУМСКИЙ МОГИЛЬНИК с. Скородум Чормозский р-н Молотовской области. РЖВ.	Бадер О.Н. (4 погр.), 1951-53 гг. Публикации: Бадер О.Н. Могильник Скородум в ранний этап ананьинской культуры //УЗ ПГУ. Пермь, 1960.-т.ХII, вып.1. Коллекция – ПГУ, с. Ильинское-сборы.
44	СТАРШИЙ АХМЫЛОВСКИЙ МОГИЛЬНИК находится на восточной окраине д. Ахмылово Горно-Марийского района Республики Марий-Эл. РЖВ.	а. Открыт П.Н. Старостиным 1960 г. Халиков А.Х.(944 погр., 13 сложных сооружений и 6 камер без остатков погребений) 1960, 1962–1963,1965-69,1973-1977 гг. Публикации: Халиков А.Х. Очерки истории населения марийского края в эпоху раннего железа // Труды МАЭ. - Йошкар-Ола, 1962. – Т.II. Халиков А.Х. Волго-Камье в начале эпохи раннего железа. VIII-VI вв. до н.э. М., 1977. – С.30-44. Патрушев В.С., Халиков А.Х. Волжские ананьинцы. – М., 1982. Коллекция – Мар.ГУ. б. Патрушев В.С. (то же), 1973-77. Публикации: Патрушев В.С. Марийский край в VIII-VI вв. до н.э. Йошкар-Ола, 1984. Коллекция – Мар. ГУ.
45	СТАРШИЙ ШИПОВСКИЙ МОГИЛЬНИК на территории д. Шипово на берегу.	Пшеничнюк А.Х. (3 погр.), 1978 г Публикации: Пшеничнюк А.Х. Старший Шиповский мо-

	Иглинский район Республики Башкортстан. РЖВ.	гильник ананьинской культуры в центральной Башкирии // Приуралье в эпоху бронзы и раннего железа. Уфа, 1982. – С.94-105. Коллекция – ИИЯЛ Башкирия.
46	ТАШ-ЕЛГИНСКИЙ МОГИЛЬНИК Янаульский район Республики Башкортстан на правом берегу р. Буй - левого притока Камы. РЖВ.	Мажитов Н.А., Пшеничнюк А.Х. (25 погр.), 1967-1969 гг. Публикации: Мажитов Н.А. Научный отчет о результатах археологической экспедиции 1967 г. – Архив ИА, Р-1, 3943. Пшеничнюк А.Х. Отчет о полевых исследованиях в 1968 году. – Архив ИА, Р-1, 3749; Пшеничнюк А.Х. Научный отчет об археологических исследованиях на территории Башкирии в 1969 г. – Архив ИА, Р-1, 3943. Халиков А.Х. Волго-Камье в начале эпохи раннего железа VIII-VI в.в. до н.э. М., 1977.-с.84. Коллекция – ИИЯЛ Башкирия.
47	ТЕТЮШСКИЙ МОГИЛЬНИК находится в 500 м к югу от г. Тетюши. РТ. X-IX в.в.(1 погр.). VIII-VI (112 погр.). РЖВ. УБЕЕВСКИЙ МОГИЛЬНИК, Республика Чувашия. В 3 км. к востоку от с. Убеево Красноармейского р-на. РЖВ.	а. Халиков А. Х. (70 погр.), 1969 г., 1970 г. Публикации: Халиков А. Х. Волго-Камье в начале эпохи Раннего Железа VIII-VI в. в. до н. э. М: Наука, 1977. – с.50 – 75. Халиков А.Х. Приказанская культура // САИ, М: Наука, 1980. – табл.3. Коллекция – Музей археологии КГУ, б. Казаков Е.П., Патрушев В.С. Публикации: Казаков Е.П., Патрушев В.С. Раскопки Тетюшского могильника // АО-1980 г. – М., 1986. Коллекция – Мар. ГУ, стелы утрачены. в. Чижевский А.А. (1 погр), 2003 г. Коллекция – Национальный музей РТ.
48	УРНЯКСКИЙ МОГИЛЬНИК.	Каховский В.Ф. (18 погр.), 1979-1982 гг. Публикации: Каховский В.Ф. Исследование археологических памятников Чувашии в 1981-1982 гг. // Новые исследования по археологии и этнографии Чувашии. Чебоксары, 1983. Коллекции – Чув. университет, личная коллекция Б.В. Каховского, музей с. Убеево.
49	На территории деревни Урняк, Ишимбайского района Республики Башкортстан. БР. УСТЬ-ОЧЕРСКИЙ МОГИЛЬНИК Пермская область на останце надпойменной террасы р. Очер на берегу Воткинского водохранилища в 2,3 км к юго-востоку от г. Оханска. РЖВ	Халиков А.Х. (2 погр.). Публикации: Халиков А.Х. Приказанская культура // САИ Вып.1-24. – М., 1980. – табл.11. Коллекция – ИИЯЛ Республика Башкортстан.
50		Коренюк С.Н. (4 погр.), 1996-97 гг. Публикации: Коренюк С.Н. Новые могильники I тысячелетия до н.э. в Среднем Прикамье // Обдорские чтения. Пермь, 2000б, Вып.1. Коллекция – ПГУ



Рис.1. Карта распространения могильников маклашевской культуры. 1 – Морквашинский м-к, 2 – Тетюшский м-к, 3 – Маклашевский м-к, 4 – Маклашевский II м-к, 5 – Маклашевский III м-к, 6 – Полянский I м-к, 7 – Полянский II м-к, 8 – Новомордовский III м-к, 9 – Новомордовский V м-к, 10 – Новомордовский VIII м-к, 11 – Девичий Городок IV м-к, 12 – Измерский VII м-к, 13 – II Березовогривский м-к, 14 – Мурзихинский II м-к, 15 – Луговской курганный м-к, 16 – Кумьский м-к, 17 – Ильичевский м-к, 18 – Дербешкинское погребение, 19 – Урнякский м-к.



Рис.2. Виды могильных ям маклашеевской культуры. 1 – захоронение в яме I типа (погр.120 Мурзихинского II могильника), 2 – захоронение в яме II типа (погр.96 Мурзихинского II могильника), 3 – захоронение в яме III типа (погр.219 Мурзихинского II могильника), 4 – захоронение в яме с отдельными камнями обкладки стенок (курган 2, погр.2 Луговского курганного могильника) по А.Х. Халикову.

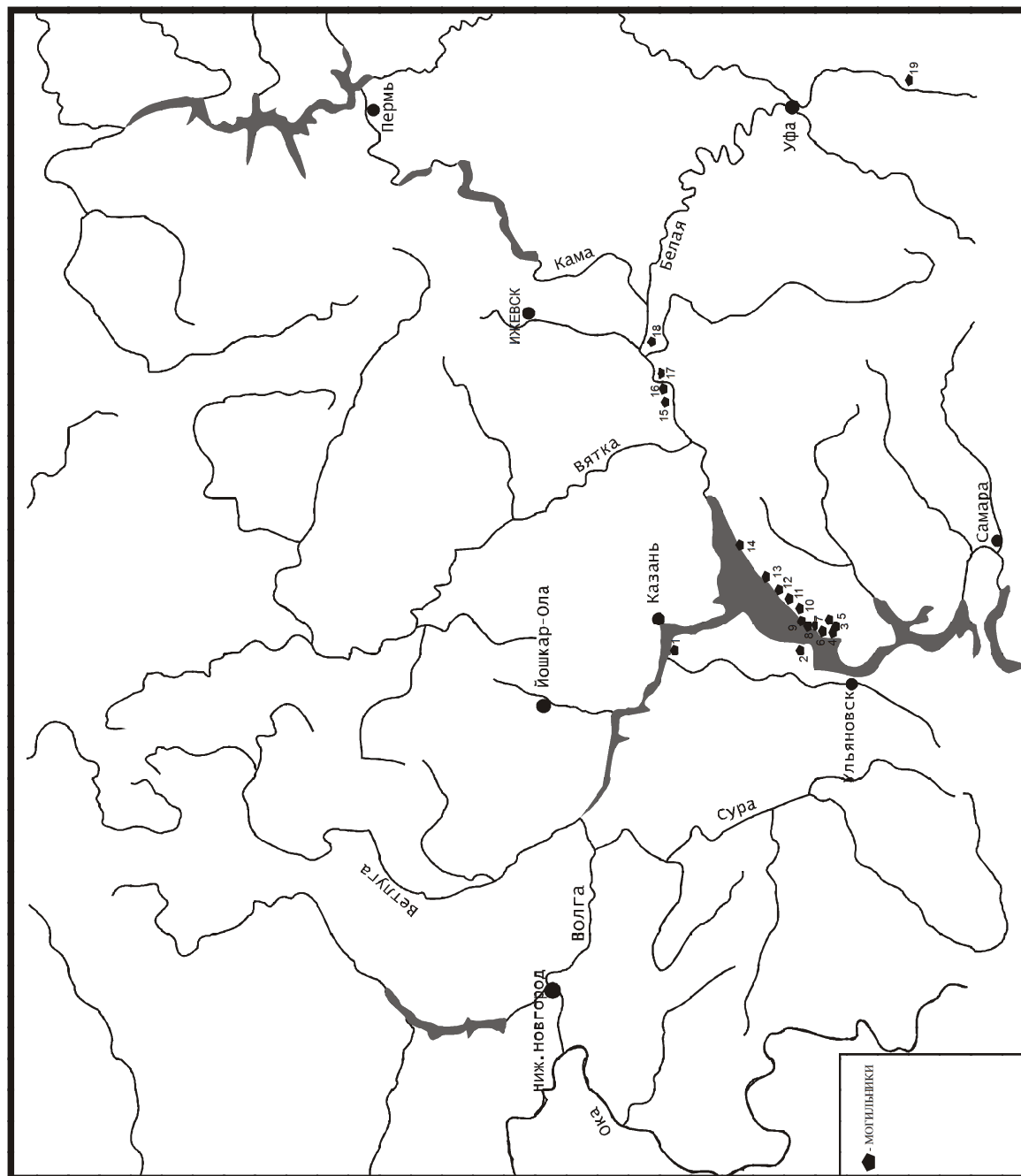

Рис.3 Вторичные погребения. Тип I – 1, тип II – 2, 3. 1 – Мурзихинский II м-к погр.221, 2 – Мурзихинский II м-к погр.56 деталь, 3 – Мурзихинский II м-к погр.38 деталь.

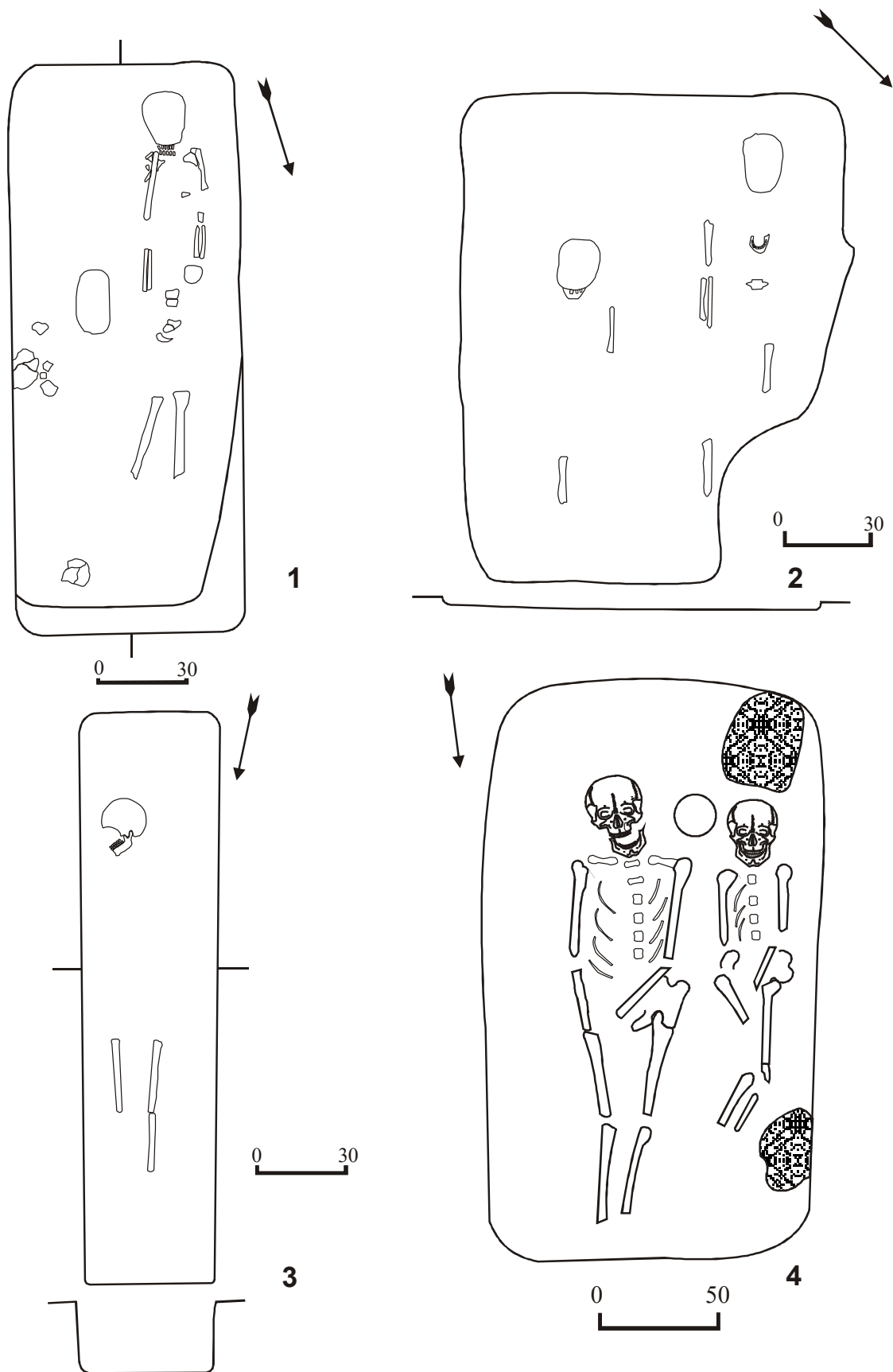

Рис.4. Инвентарь погребений маклашеевской культуры. 1,2,9,10,17 – Маклашеевский II м-к; 3,12 – II Полянский м-к; 4,5,7,8,11,18,19,21,22 – Мурзихинский II м-к; 6,13–15, 20 – Новомордовский V м-к; 16 – Урнякский м-к. 1,7 – камень; 2,3,6,8–22 – бронза; 4,5 – кость, (По М.Г. Худякову, А.Х. Халикову, Е.А. Халиковой). 1 – погр.Е; 2 – погр.А,В; 3 – погр.3; 4 – погр.173; 5 – погр.173; 6 – погр.7; 7 – погр.230; 8 – п/м; 9 – погр.5; 10 – погр.183; 11 – погр.169, к.IV; 12 – погр.3; 13 – погр.7; 14,15 – погр.6; 16 – погр.1; 17 – погр.Г; 18 – погр.169, к.IV; 19 – погр.227; 20 – погр.8; 21 – погр.105; 22 – погр.228.

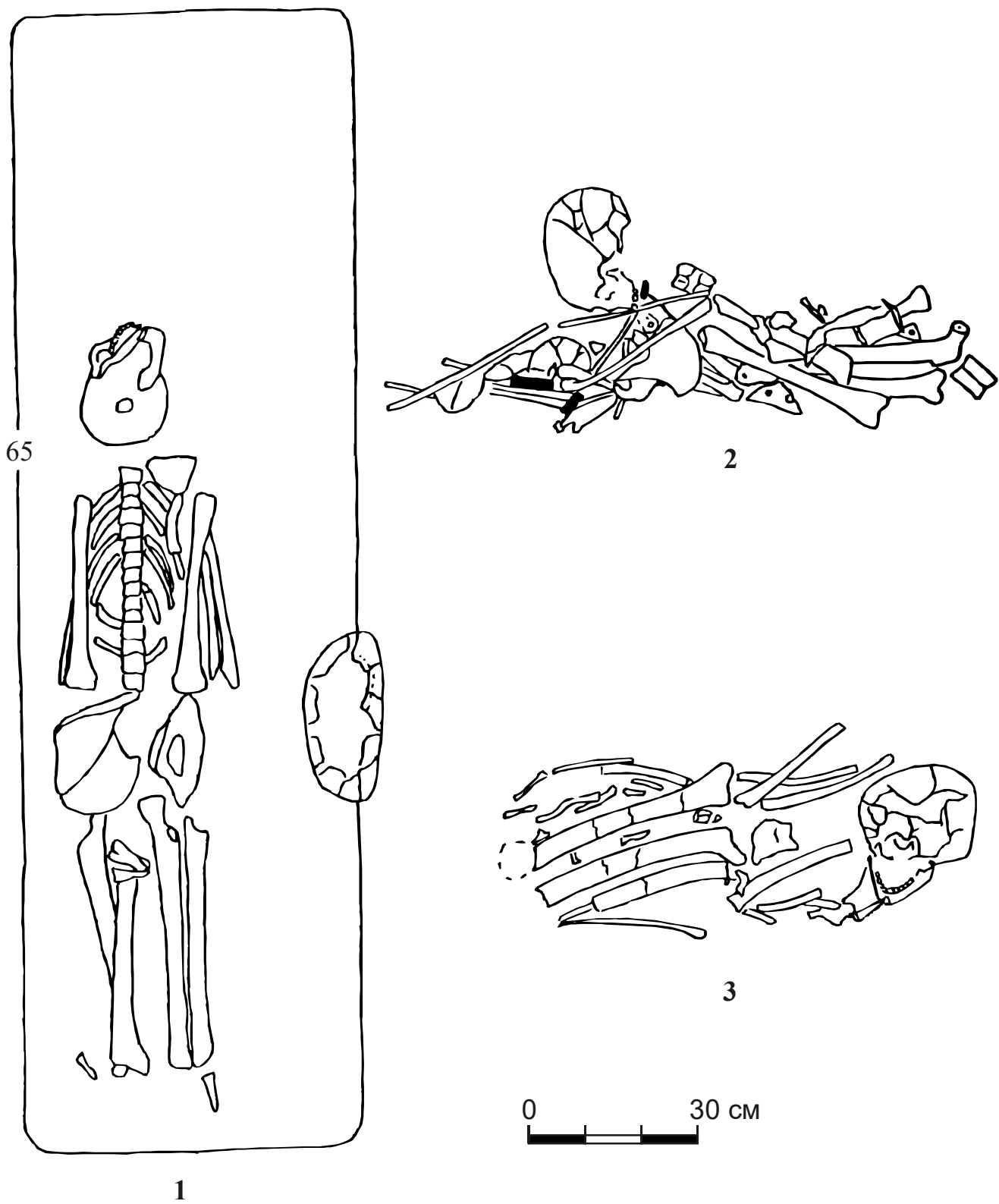

Рис.5. Погребальная керамика маклашеевской культуры. 1 – погр.70, Мурзихинский II м-к; 2 – погр.3, Кумысский м-к; 3 – погр.4, Кумысский м-к; 4 – подъемный материал, Ново-Мордовский V м-к; 5 – межмогильное пространство, II Полянский м-к; 6 – погр.140, Тетюшский м-к; 7 – погр.С и D, Маклашеевский II м-к; 8 – погр.6, Маклашеевский II м-к. (По М.Г. Худякову, В.Ф. Генингу, П.Н. Старостину, Е.А. Халиковой, А.Х. Халикову).

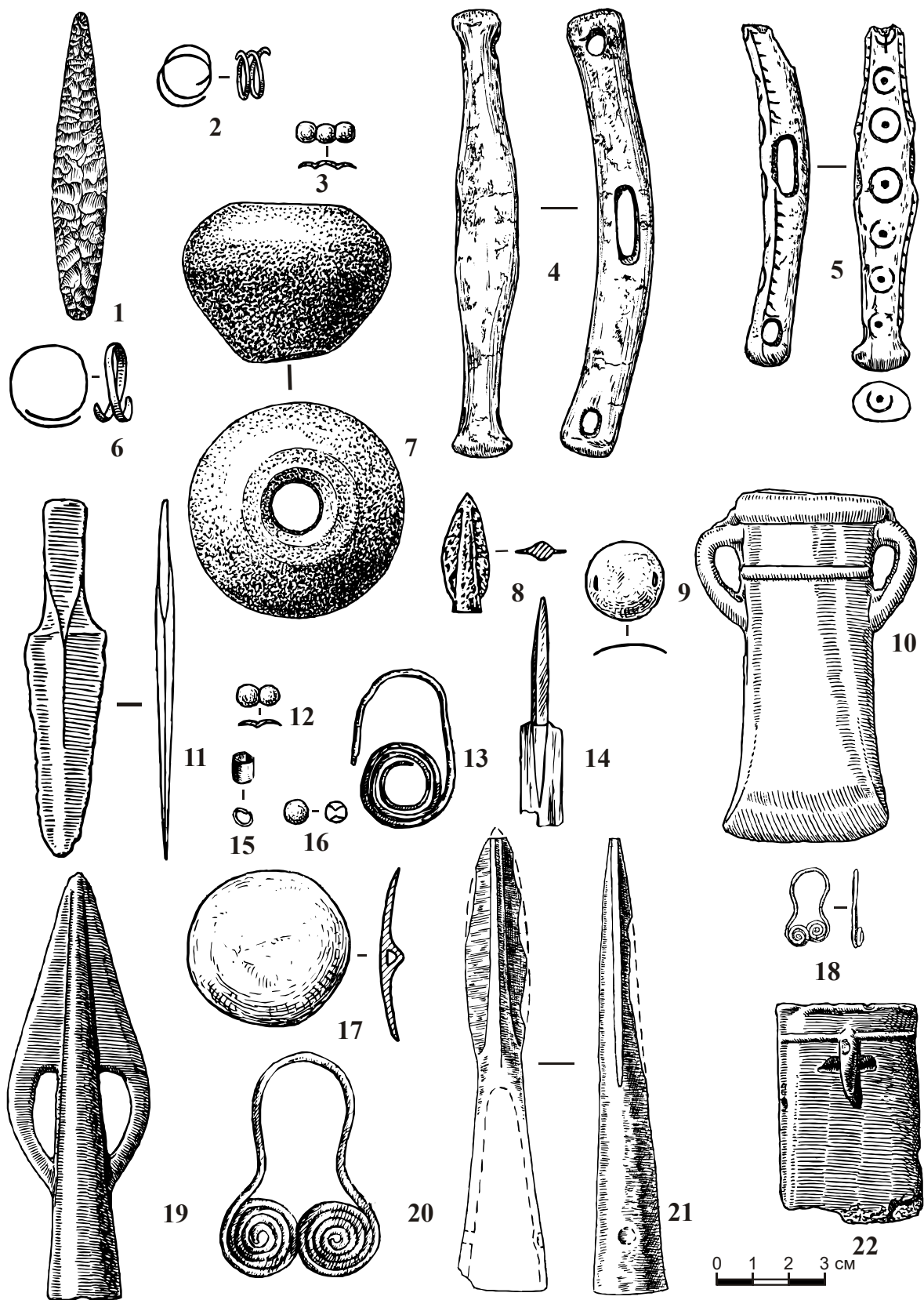

Рис.6. Планиграфия курганных могильников маклашеевской культуры (по А.Х. Халикову). 1 – V Новомордовский могильник, III Маклашеевский могильник.

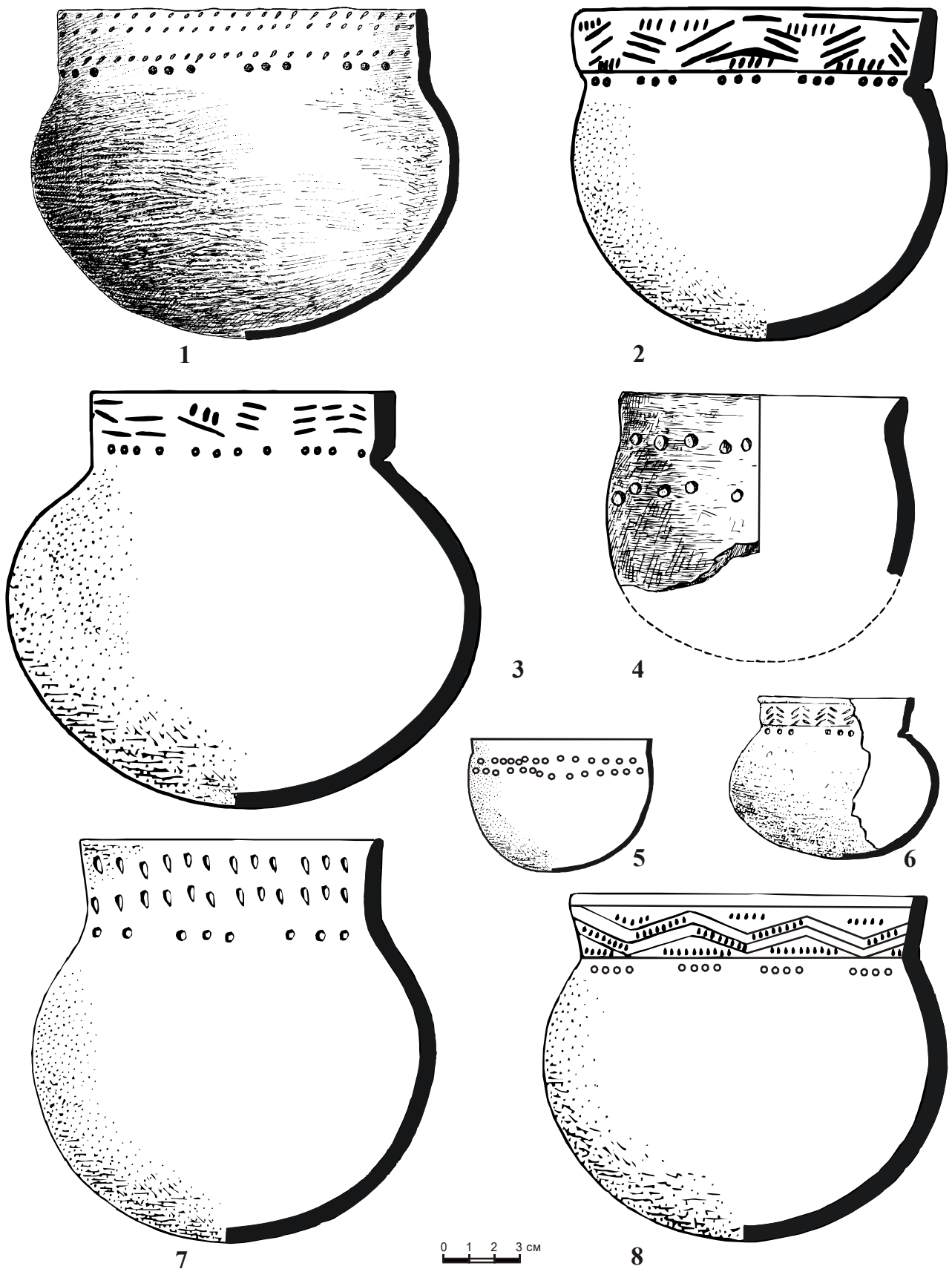

Рис.7. Планиграфия бескурганых могильников маклашеевской культуры (по А.Х. Халикову, В.Ф. Генингу и П.Н. Старостину). 1 – VIII Новомордовский могильник, 2 – II Полянский могильник, 3 – Кумысский могильник.

	I						II			III												
Типы																						
	1	2	3	4	5	1	2	3	1	2	3	1	2									
Варианты																						
Подварианты																						

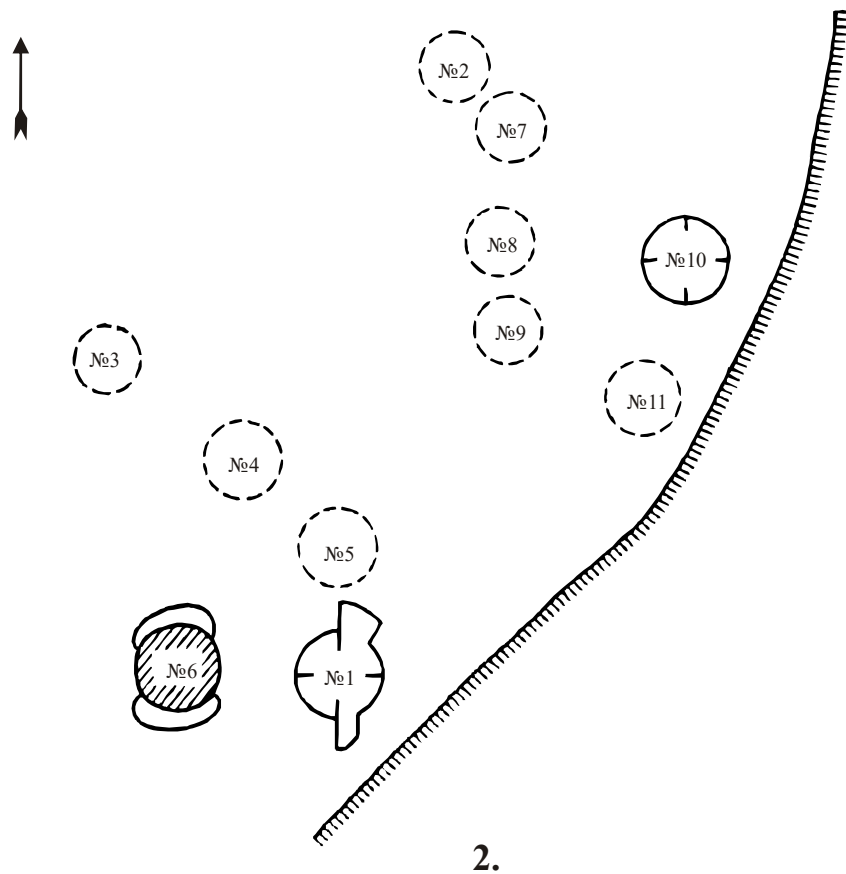
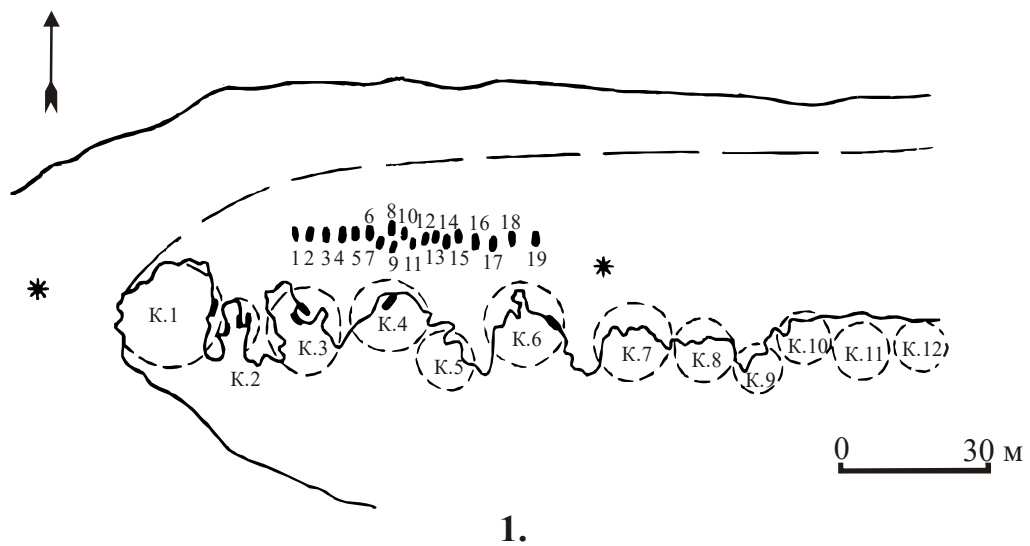
Рис.8. Типология могильных ям АКИО.

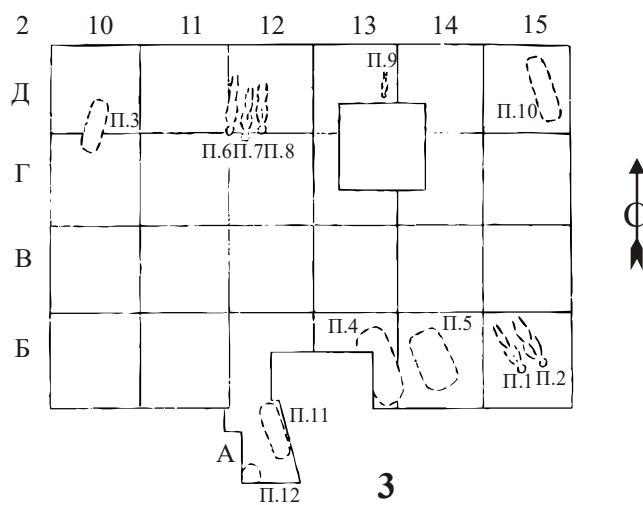
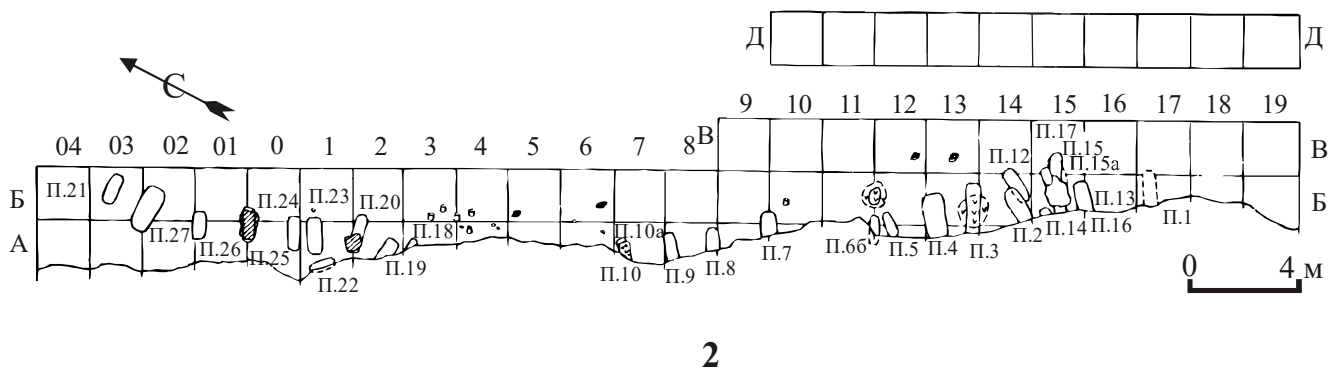
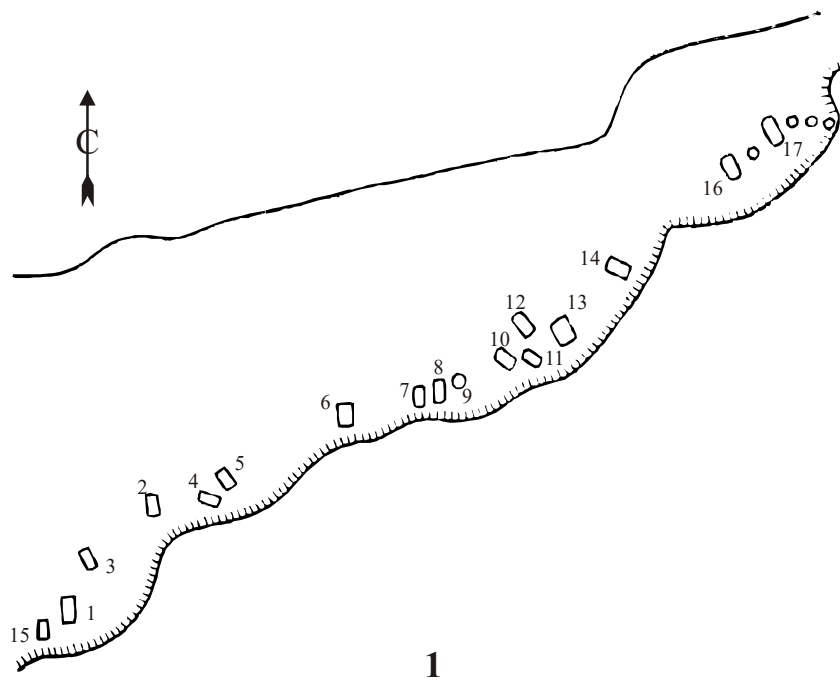

Рис.9. Захоронения в ямах I типа. 1–4 – вариант 1; 5,6 – вариант 2. 1–3,5 – Мурзихинский II м-к, 4,6,9,10 – Старший Ахмыловский м-к, 7 – Пустоморквашинский м-к, 8 – Тетюшский м-к. 1 – погр.59; 2 – погр.78; 3 – погр.163; 4 – погр.579; 5 – погр.201; 6 – погр.557; 7 – погр.50; 8 – погр.245; 9 – погр.667; 10 – погр.524. (По А.Х. Халикову и В.С. Патрушеву).



Рис.10. Захоронения в ямах II типа. 1,2,4 – вариант 1, 3 – вариант –3. 1 – погр.52, Морквашинский м–к; 2 – погр.105, Тетюшский м–к; 3 – погр.70, Луговской м–к; 4 – погр.82, Луговской м–к. (По А.В. Збруевой, А.Х. Халикову, В.С. Патрушеву, К.И. Корепанову).

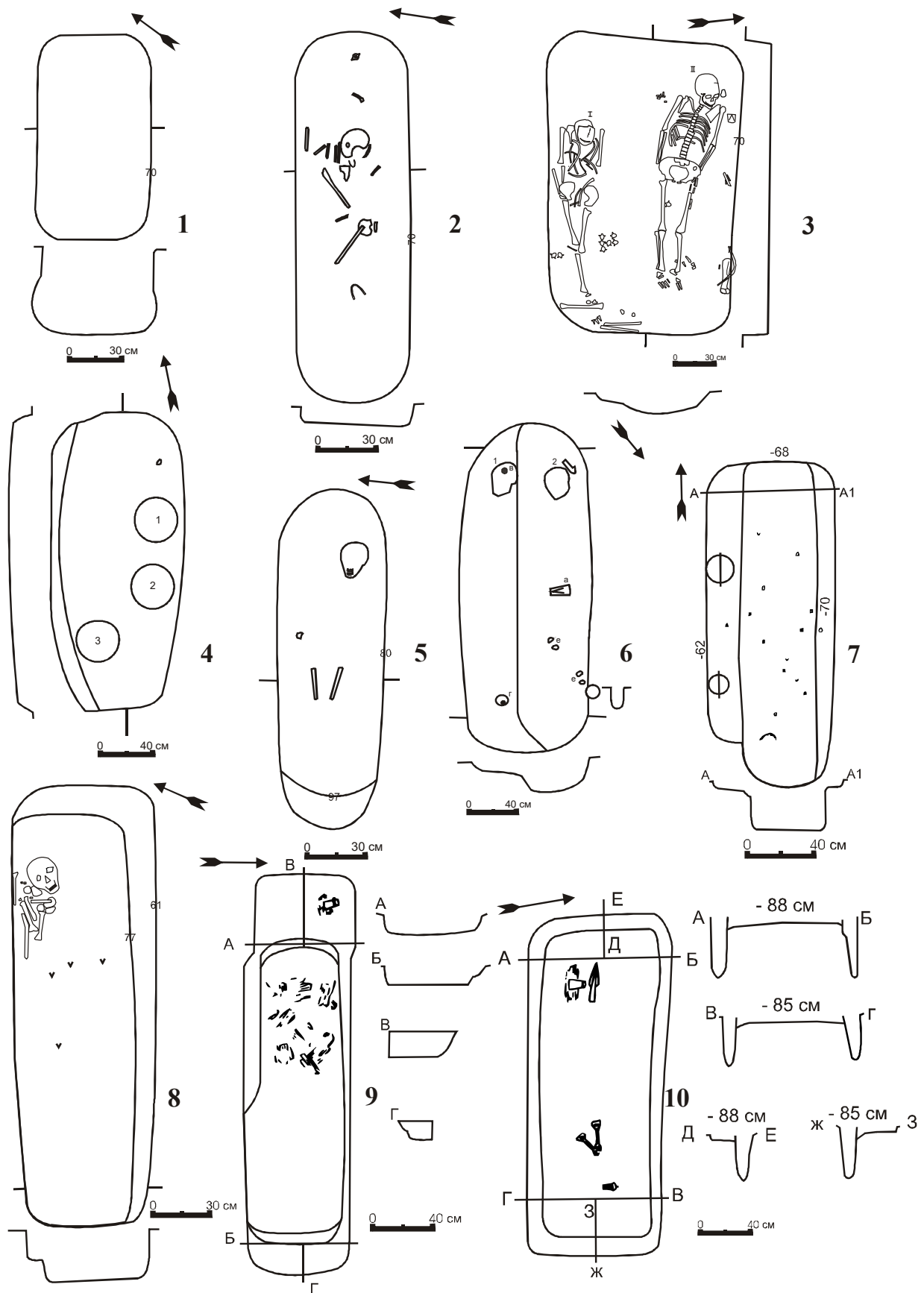

Рис.11. Захоронения в ямах III типа. 1–6 – вариант 1; 7, 8 – вариант 2. 1–3,6 Тетюшский могильник погр.№ 56, 238, 52; 4,5,7,8 – Старший Ахмыловский могильник погр.№72, 37,753, 816 (по А.Х. Халикову, В.С. Патрушеву, Е.П. Казакову).

Тип	I	II
Погребения с отдельными камнями обкладки стенок		

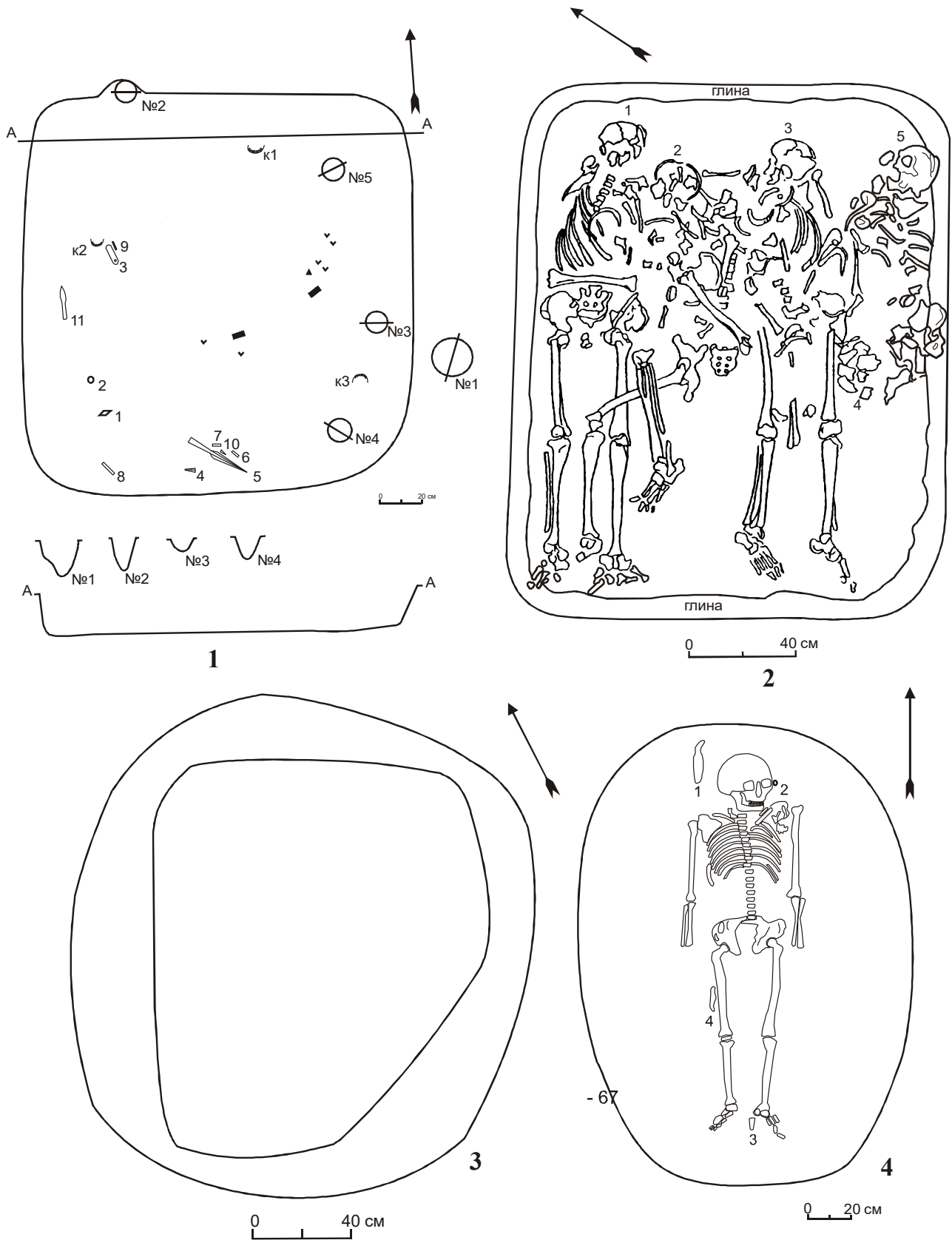
Рис.12. Типология погребений с отдельными камнями обкладки стенок.

	I	II
варианты		

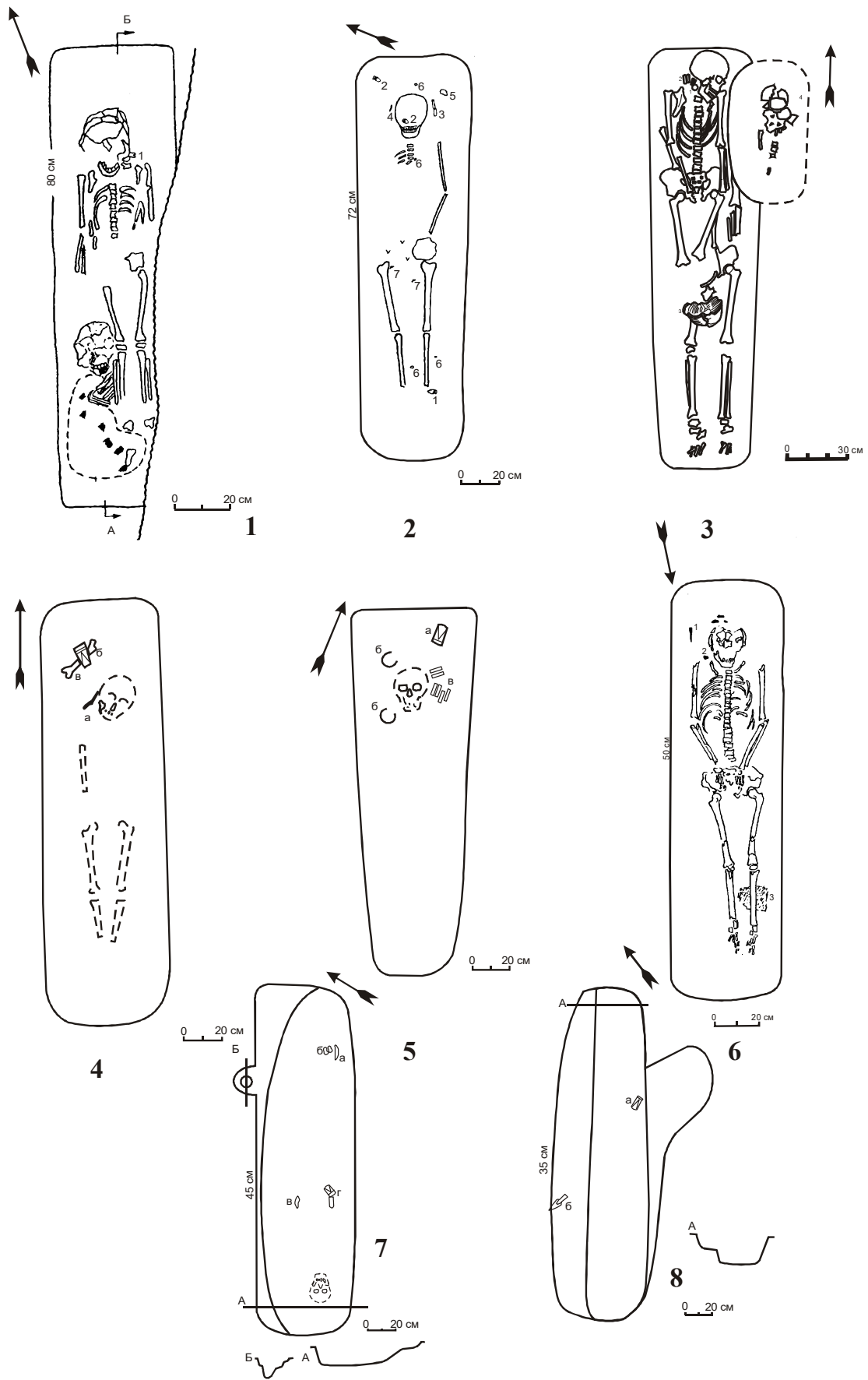
Рис.13. Типология каменных ящиков.

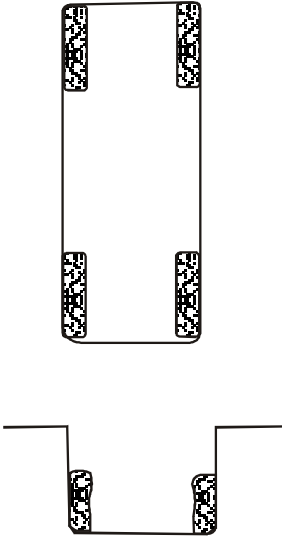
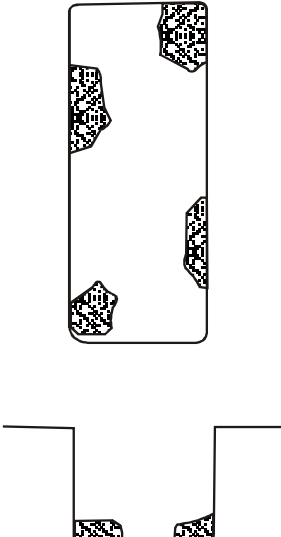

Рис.14. Захоронения в каменных ящиках. 1 – погр.140 Мурзихинский II могильник; 2 – погр.С Ананьинский могильник, реконструкция; 3 – погр.15 Морквашинский могильник, реконструкция.



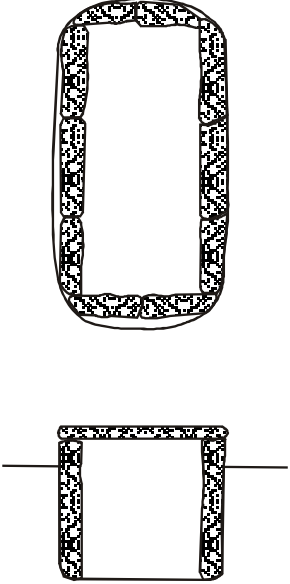
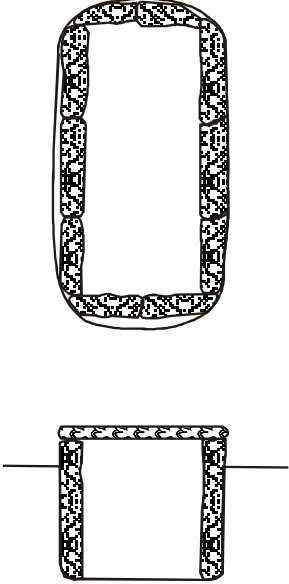

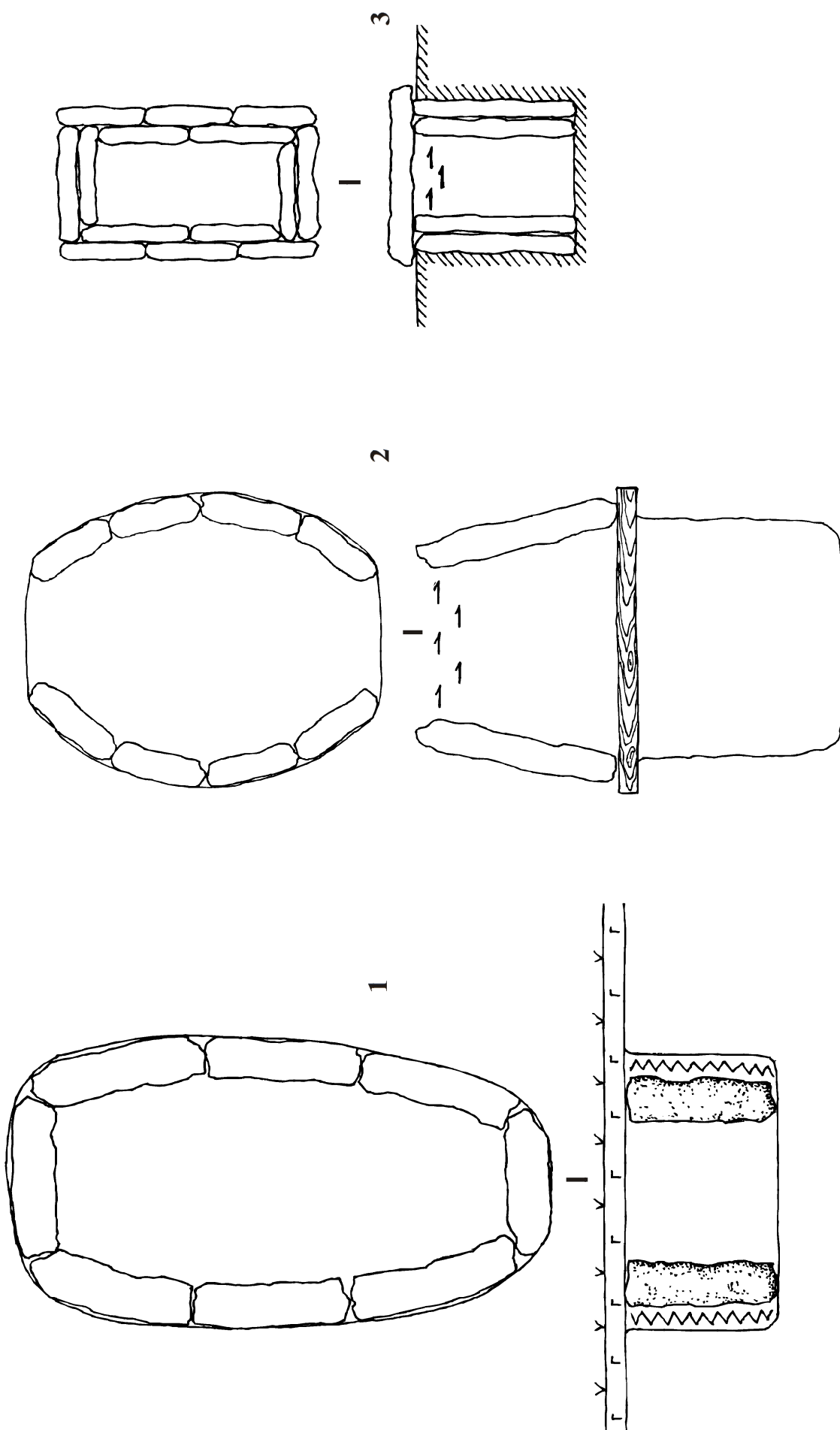

тип	I			II		III	
							
	1	2	3	1	2	1	2
Вариант							
Подвариант							

Рис.15. Типология деревянных гробниц.

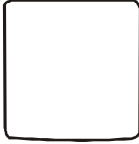

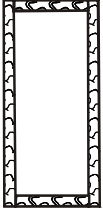
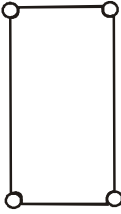
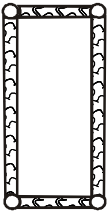
Рис.16. Захоронения в деревянных гробницах. 1 – Старший Ахмыловский м-к, КС№1; 2 – Першинский м-к, погр.63,64; 3 – Старший Ахмыловский м-к, КС№2; 4 – Першинский м-к, погр.166. (По А.Х. Халикову, В.С. Патрушеву, С.Н. Коренюку).

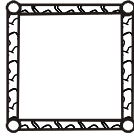
Проценты

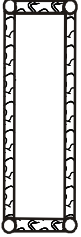
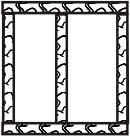

Рис.17. Гистограмма распределения ям по культурам. 1 – аозинская, 2 – постмаклашевская, 3 – ананьинская культура шнуровой керамики, 4 – ананьинская культура гребенчато–шнуровой керамики.

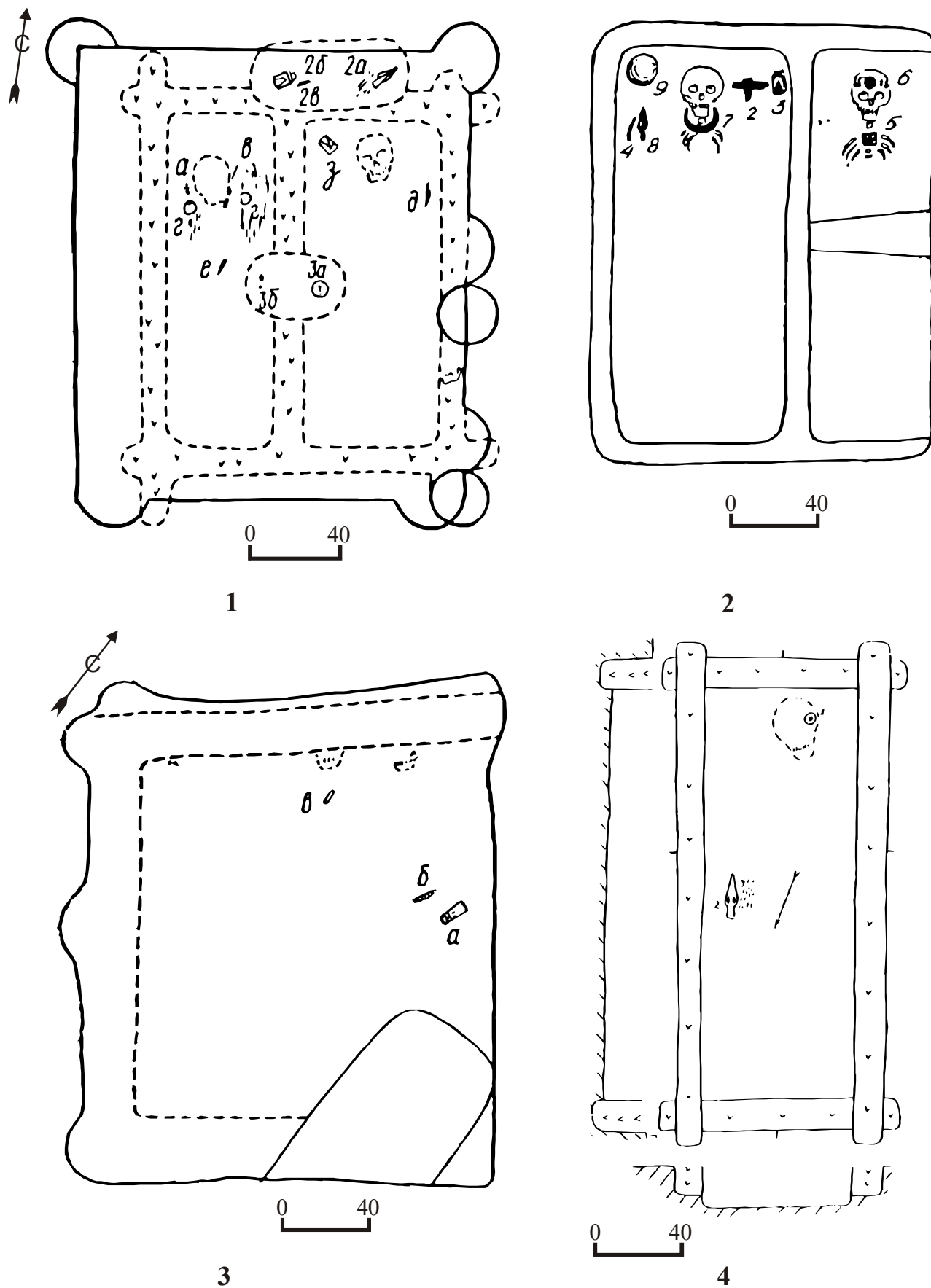
Проценты

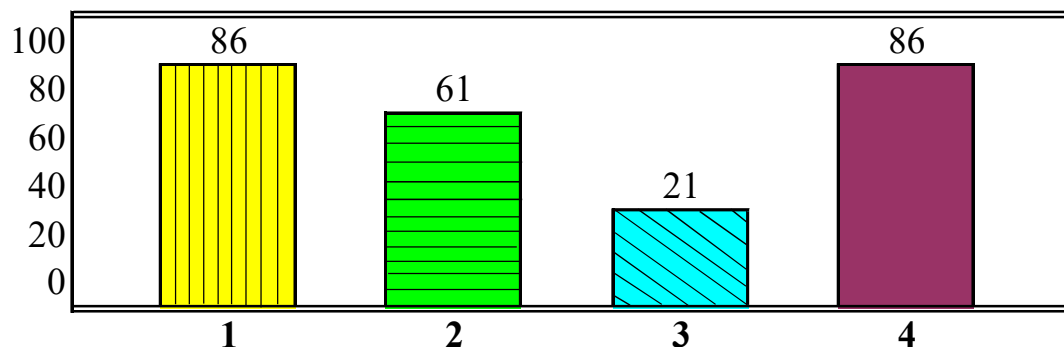

Рис.18. Гистограмма распределения деревянных гробниц по культурам. 1 – аозинская, 2 – постмаклашевская, 3 – ананьинская культура шнуровой керамики, 4 – ананьинская культура гребенчато–шнуровой керамики.

Количество

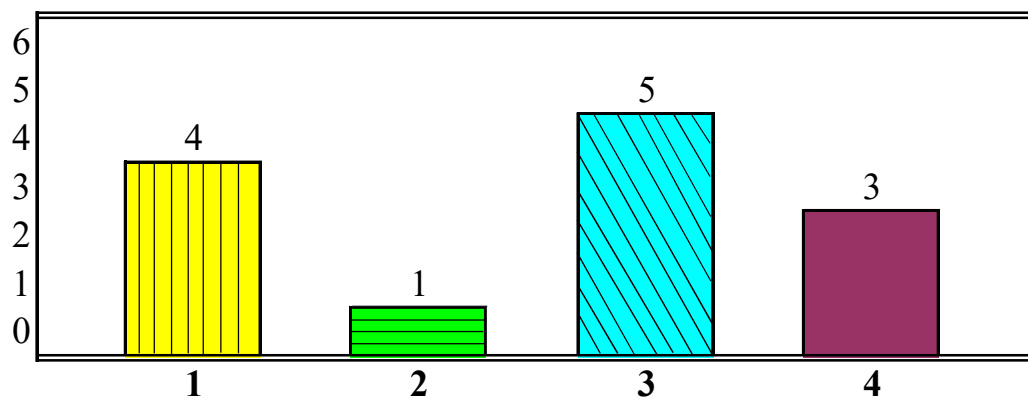

Рис.19. Гистограмма распределения каменных ящиков по культурам. 1 – аозинская, 2 – постмаклашевская, 3 – ананьинская культура шнуровой керамики, 4 – ананьинская культура гребенчато–шнуровой керамики.

Проценты

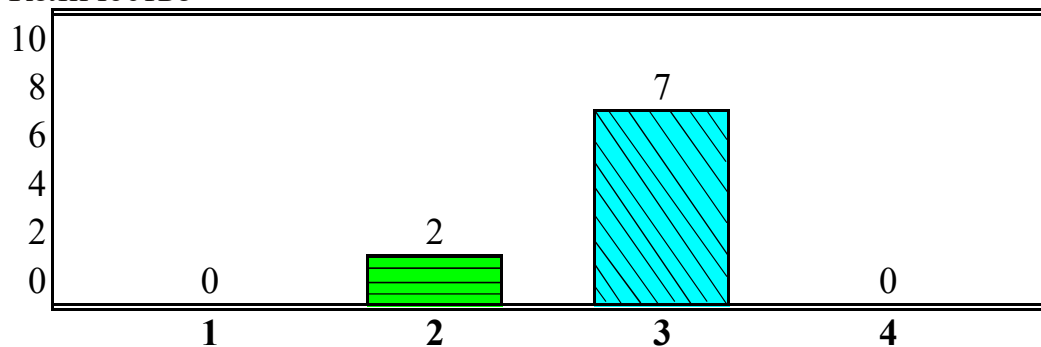

Рис.20. Гистограмма распределения ям с отдельными камнями обкладки стенок. 1 – аозинская, 2 – постмаклашеевская, 3 – ананьинская культура шнуровой керамики, 4 – ананьинская культура гребенчато–шнуровой керамики.

Проценты



Рис.21. Гистограмма распределения ям типа I по культурам. 1 – аозинская, 2 – постмаклашеевская, 3 – ананьинская культура шнуровой керамики, 4 – ананьинская культура гребенчато–шнуровой керамики.

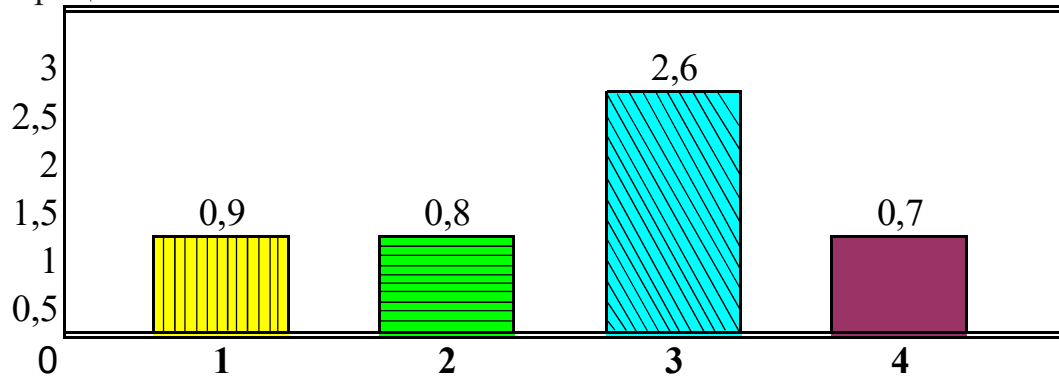

Рис.22. Гистограмма распределения ям типа II по культурам. 1 – аказинская, 2 – постмаклашеевская, 3 – ананьинская культура шнуровой керамики, 4 – ананьинская культура гребенчато-шнуровой керамики.

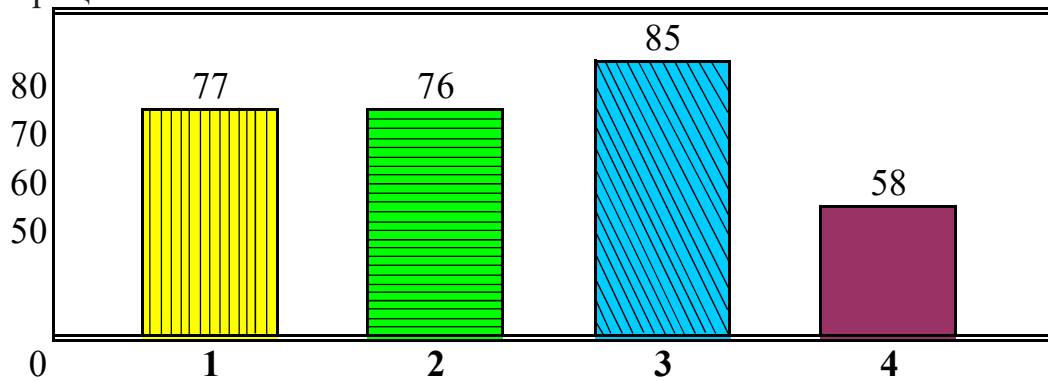

Рис.23. Гистограмма распределения ям III типа по культурам. 1 – аказинская, 2 – постмаклашеевская, 3 – ананьинская культура шнуровой керамики, 4 – ананьинская культура гребенчато-шнуровой керамики.

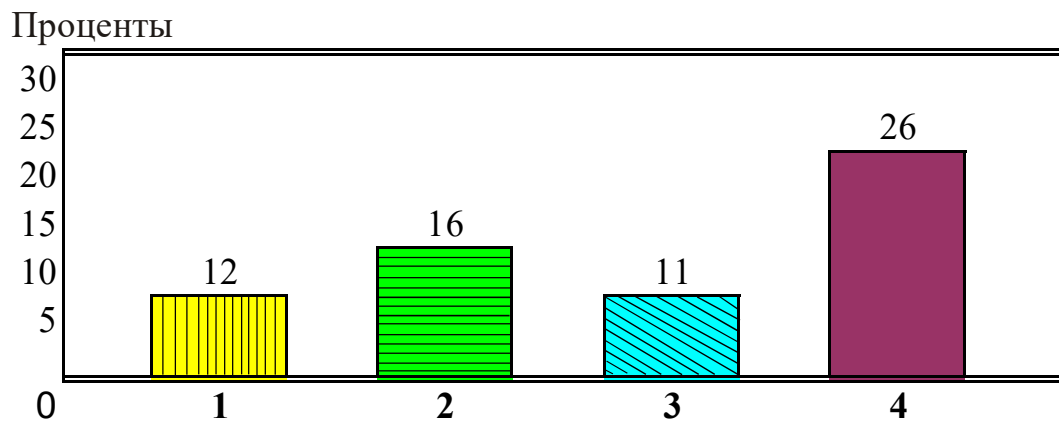

Рис.24. Карта распространения могильников аозинской культуры. 1 – Младший Волосовский м–к, 2 – Козь-модемьянский м–к, 3 – Аозинский м–к, 4 – Старший Ахмыловский м–к, 5 – Убеевский м–к.

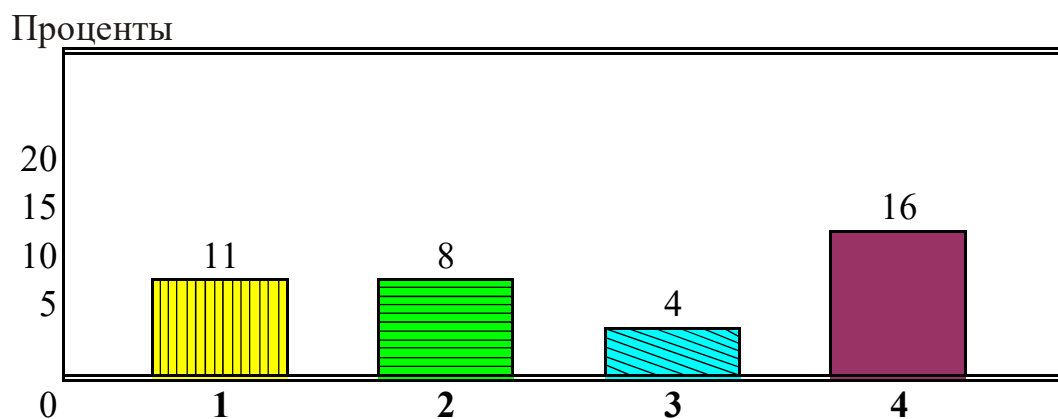

Рис.25. Аковинский могильник. Культурная ситуация: 1 – погребения аковинской культуры (синий цвет); 2 – погребения постамаклавшевской культуры (зеленый цвет); 3 – погребения ананьинской культуры с гребенчато-шнуровой орнаментацией (красный цвет).

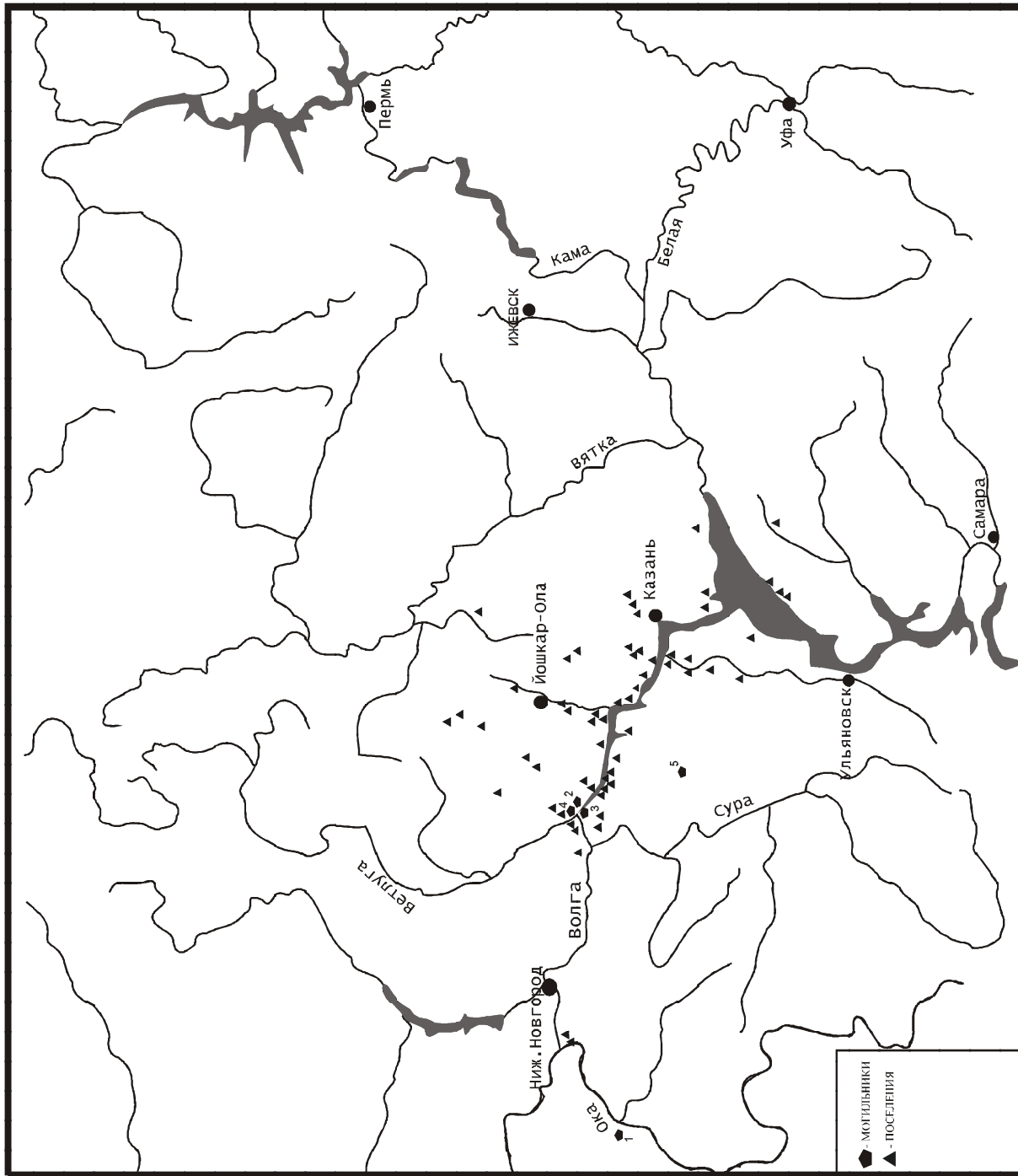

Рис.26. Козьмодемьянский могильник. Культурная ситуация. 1 – Погребения аозинской культуры (синий цвет); 2 – погребения постмакляшевской культуры (зеленый цвет); 3 – погребения ананьинской культуры с гребенчато-шнуровой керамикой (красный цвет).

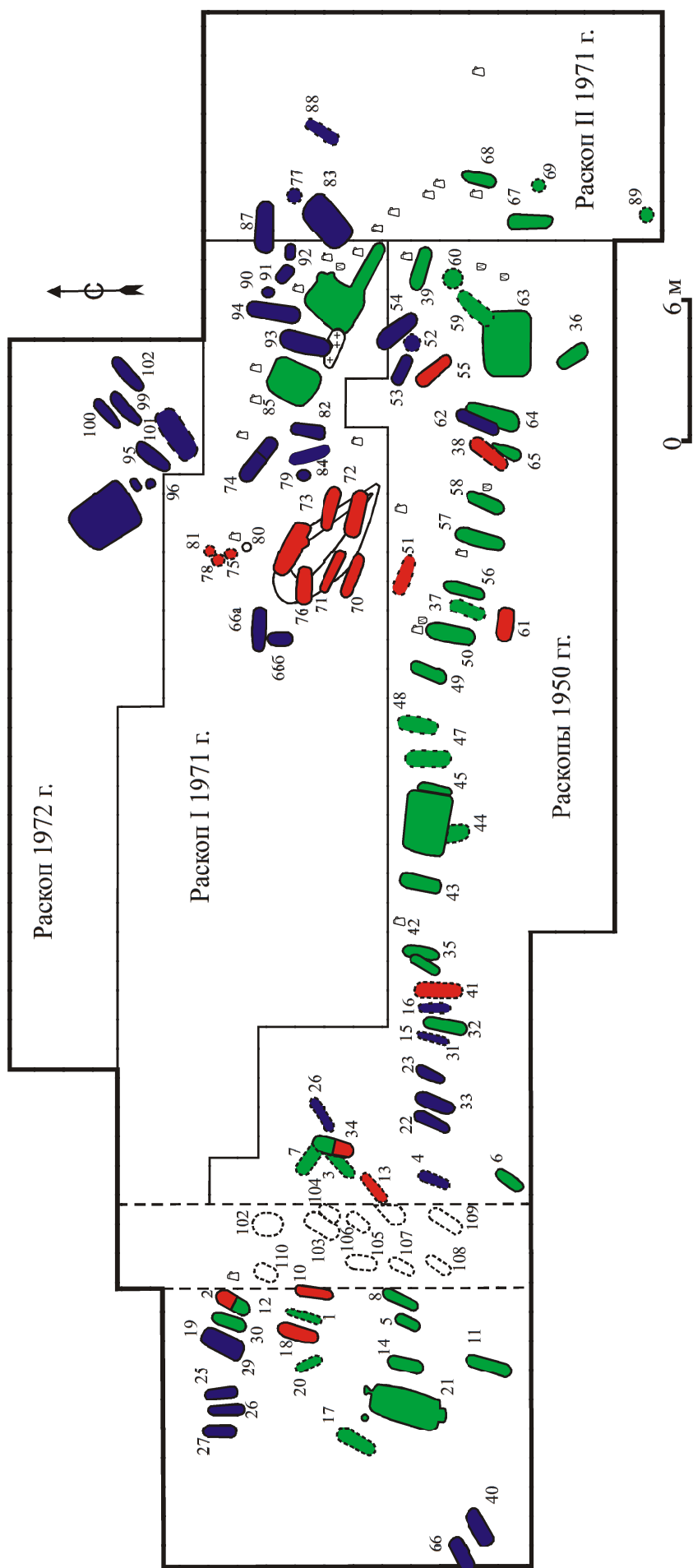

Рис.27. Старший Ахмыловский могильник. Культурная ситуация. 1 – погребения акинзинской культуры (синий цвет), 2 – погребения постмаклашевской культуры (зеленый цвет), 3 – погребения культуры гребенчато-шнуровой керамики (красный цвет).

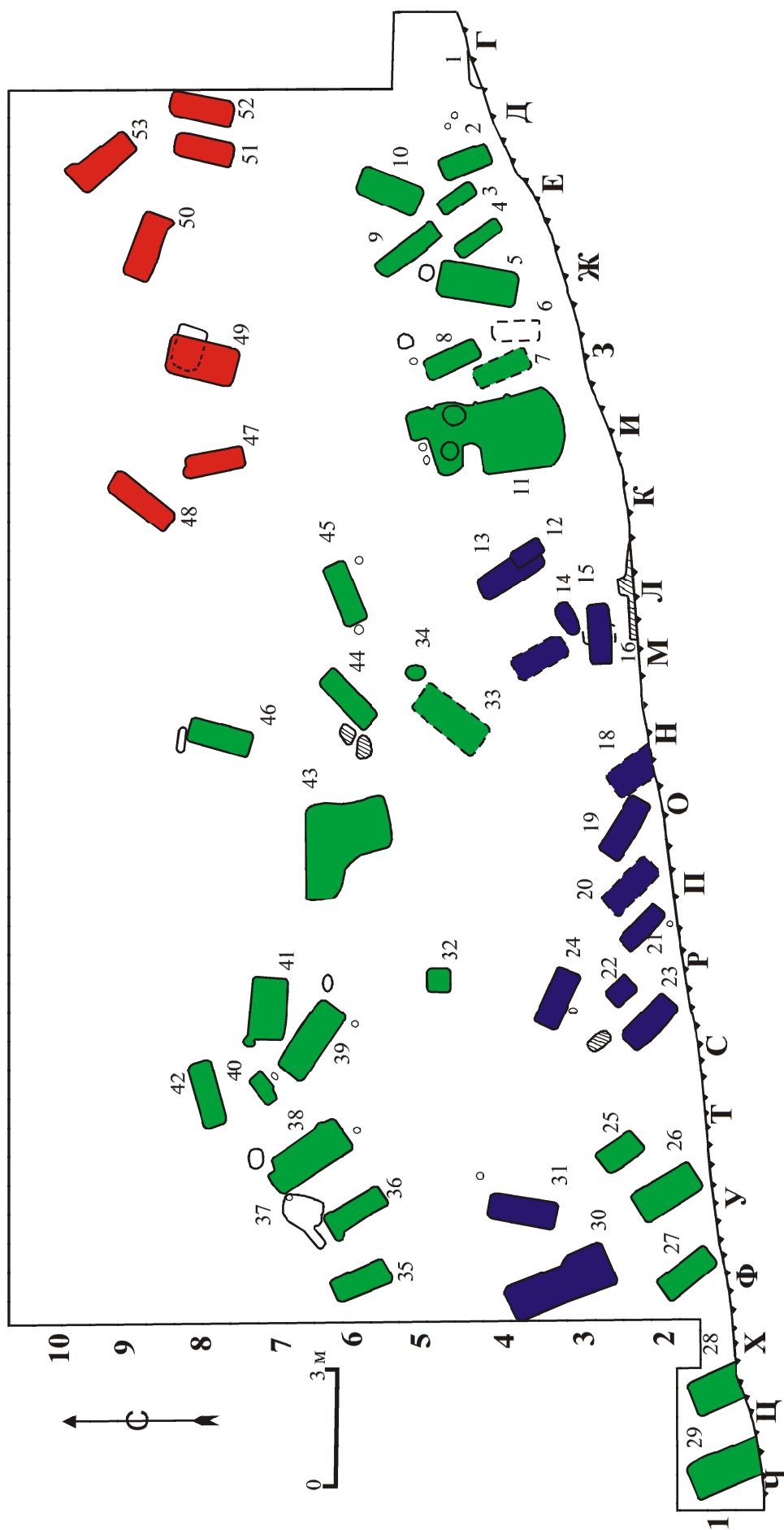

Рис.28. Инвентарь погребений ахозинской культуры. Ст. Ахмыловский (1–3,5 –19,21–23) и Убеевский (4,20) могильники. 1 – погр.447; 2 – погр.926; 3,6,11,19,21 – погр. 704; 4 – погр.6; 5,12 – погр.524; 10,13,18,20 – погр.441; 7 – погр.775; 8,9,13–16 – погр.1002; 17,23 – погр.743; 22 – погр.2; 24 – погр.925. 1,8,9,14,15,19 – железо, 2,3,5–7,10–13, 16–18,21–24 – бронза, 4 – керамика, 20 – песчаник. (По А.Х. Халикову, В.С. Патрушеву, Б.В. Каховскому).

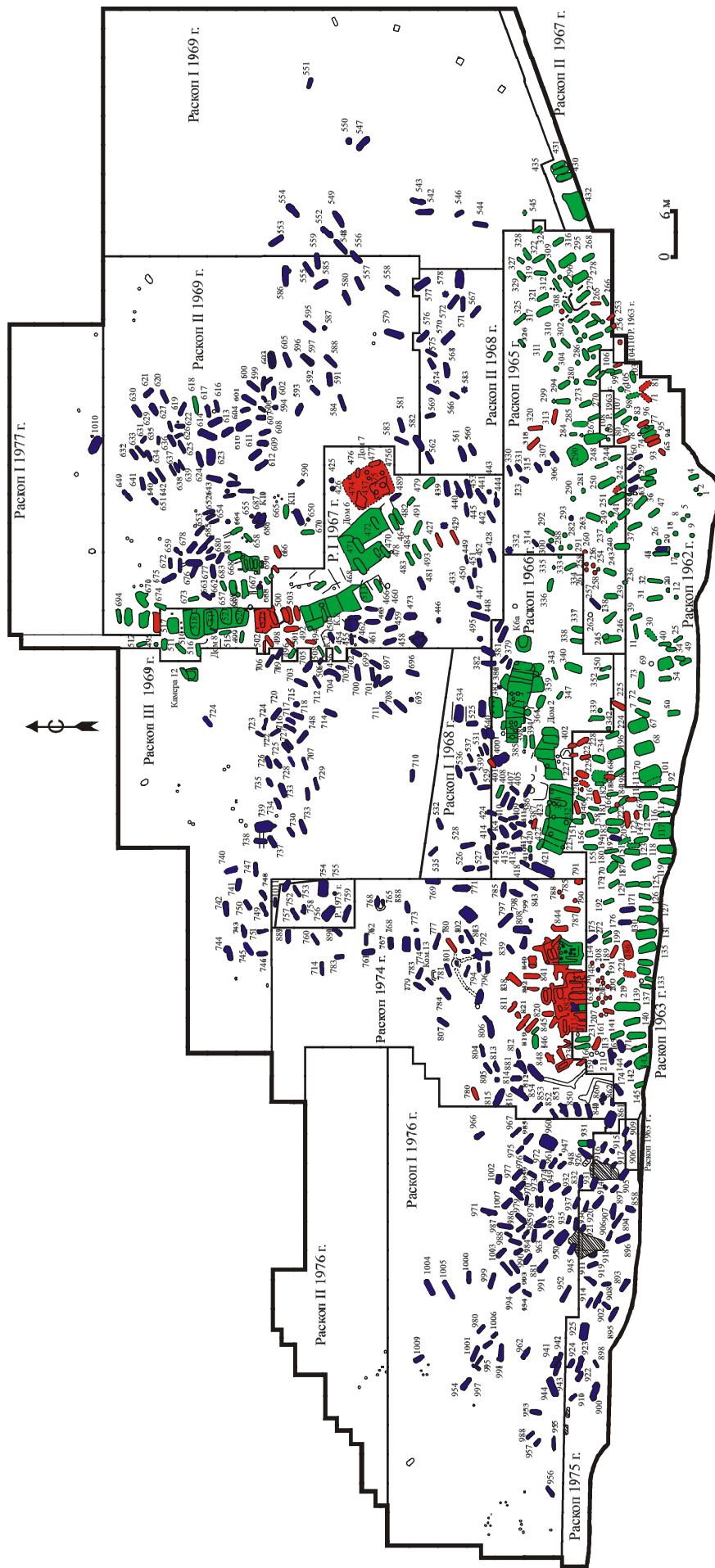

Рис.29. Инвентарь погребений аозинской культуры. 1 – Аозинский м-к; 2–10 – Ст. Ахмыловский м-к. 1 – погр.98; 2 – погр.638; 3 – погр.704, 4 – пог.743; 5 – погр.568; 6 – погр.603; 7 – погр.711; 8 – погр.733; 9 – погр. 543;10 – погр.93. 1,3,5 – железо и бронза, 2,4,6–10 – железо. (По А.Х. Халикову и В.С. Патрушеву).

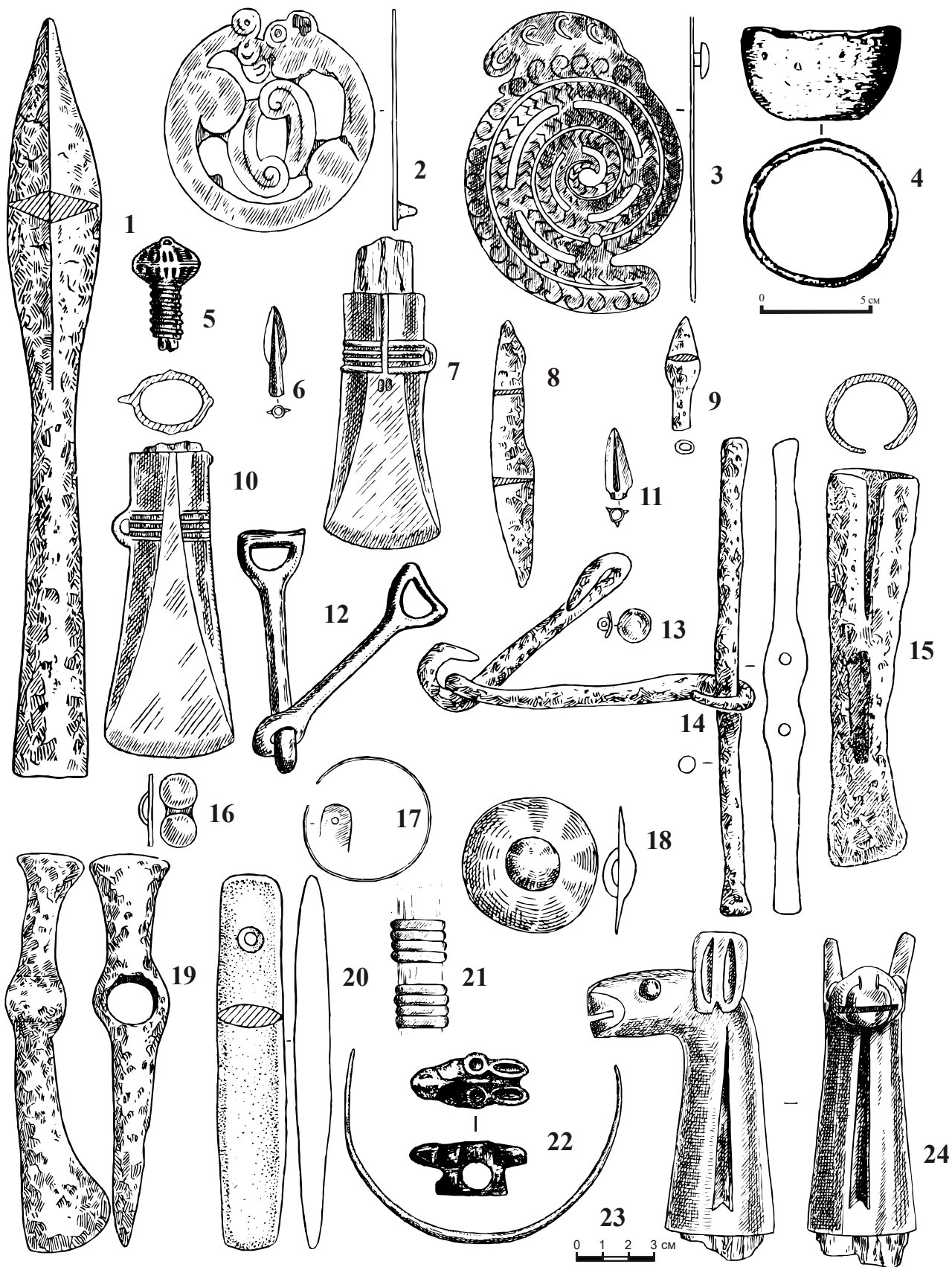

Рис.30. Карта распространения могильников постмаклашевской культуры. 1 – Старший Ахмыловский м–к, 2 – Козьмодемьянский м–к, 3 – Аkozинский м–к, 4 – Морквашинский м–к, 5 – Тетюшский м–к, 6 – Гулякинский м–к, 7 – Полянский II м–к, 8 – Новомордовский I м–к, 9 – Новомордовский VII м–к, 10 – Новомордовский VШа м–к, 11 – Измерский VII м–к, 12 – VI Семеновский м–к, 13 – II Березовогривский м–к, 14 – Нижнемарьянский м–к, 15 – II Базяковский м–к, 16 – Мурзихинский I м–к, 17 – Мурзихинский II м–к, 18 – Луговой м–к, 19 – Ананьинский м–к, 20 – Зуевский м–к, 21 – Уфимский м–к по ул. Тракторной, 22 – Ст. Шиповский, 23 – Таш–Елгинский м–к.

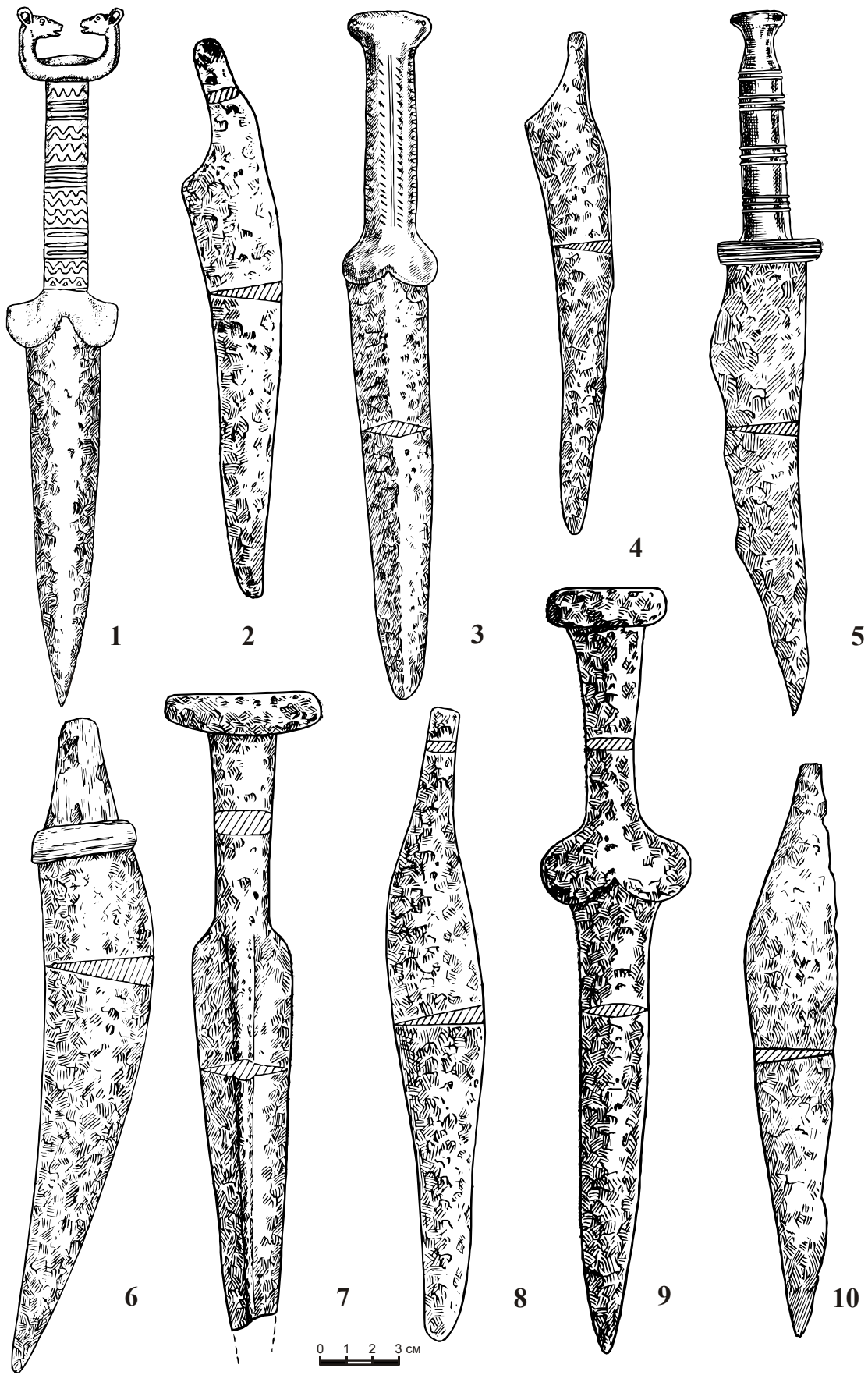

Рис.31. Захоронения с подчиненными костяками. Мурзихинский II могильник. 1 – погр.38, 2 – погр.97,98, 3 – погр.81, 4 – погр.84, 5 – погр.56.

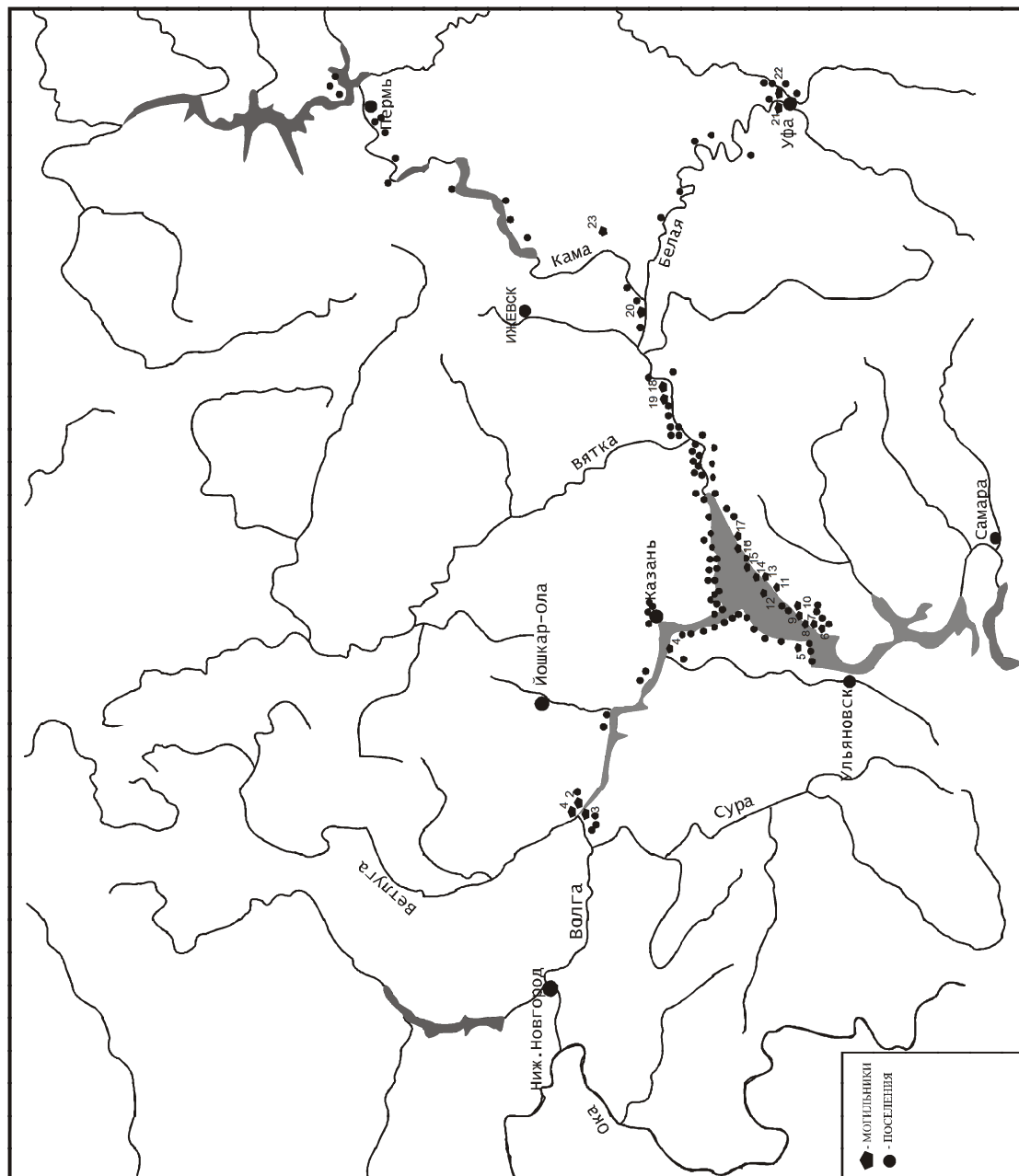

Рис.32. Инвентарь погребений постмаклашеевской культуры. 1,18,24,25,27 – Ст. Ахмыловский м-к; 2–9,11,14,17,19–21,23,26 – Мурзихинский II м-к; 10,12,13,22,28,30,31 – Мурзихинский I (IV) м-к, 15,16 – Таш-Елгинский м-к; 29,32 – Тетюшский м-к. 1,3,5,6,8,9,10,12,13,15,16,20–32 – бронза; 2,7,19 – камень; 4,17,18 – железо; 11 – серебро, 14 – кость. Мурзихинский I (IV) и Мурзихинский II могильники раскопки А.А. Чижевского, остальное по А.Х. Халикову и В.С. Патрушеву. 1 – погр.383; 2 – погр.174; 3 – погр.176; 4 – погр.186; 5 – п.м.; 6 – погр.186; 7 – погр.211; 8 – погр.153; 9 – погр.143; 10 – погр.39; 11 – погр.210; 12 – погр.10; 13 – погр.5; 14 – погр.140; 15 – погр.13; 16 – погр.19; 17 – погр.153; 18 – погр.383; 19 – погр.176; 20 – погр.186; 21 – п.м.; 22 – ЖК№13; 23 – погр.176; 24 – погр.295; 25 – погр.305; 26 – погр.210; 27 – погр.46; 28 – погр.10; 29 – погр.28; 30 – п.м.; 31 – п.м.; 32 – межмогильное пространство.

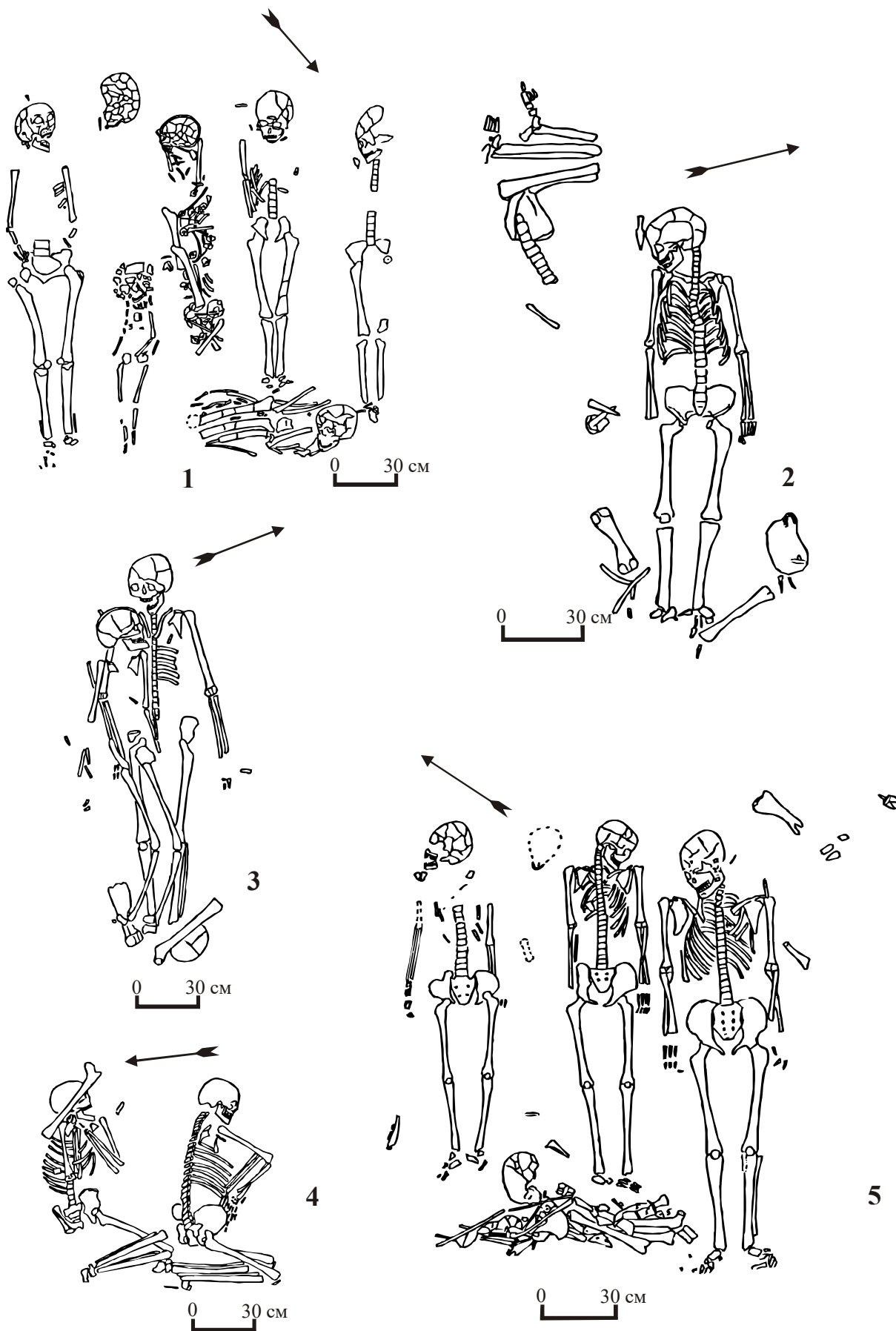

Рис.33. Инвентарь погребений постмаклашевской культуры. 1 – бронза; 2–5,7,10 – бронза, железо; 6 – железо, золото; 8,9 – железо. 1 – Измерский VII м-к; 2,3,7,8 – Старший Ахмыловский м-к; 4,9 – II Полянский м-к; 5 – Мурзихинский II м-к; 6 – Луговской м-к; 10 – Мурзихинский I (IV) м-к. (По А.Х. Халикову, В.С. Патрушеву, А.В. Збруевой, Е.А. Беговатову, Е.П. Казакову). 1 – жертвенный комплекс; 2 – погр.55; 3 – погр.124; 4 – погр.1; 5 – погр.76; 6 – погр.57; 7 – погр.336; 8 – погр.250; 9 – погр.2; 10 – п.м.



Рис.34. Погребальная керамика ананьинской культуры шнуровой керамики.

1 – погр.93, Мурзихинский II м-к; 2 – погр.5, Луговской м-к; 3 – погр.1 Мурзихинский I (IV) м-к; 4 – погр.181, Мурзихинский II м-к; 5 – погр.1 Мурзихинский I (IV) м-к; 6 – погр.7, Гулькинский м-к; 7 – погр.221, Тетюшский м-к; 8 – кв.П/4, Ст. Ахмыловский м-к; 9 – погр.34, Акозинский м-к. (По А.В. Збруевой, А.Х. Халикову и В.С. Патрушеву).

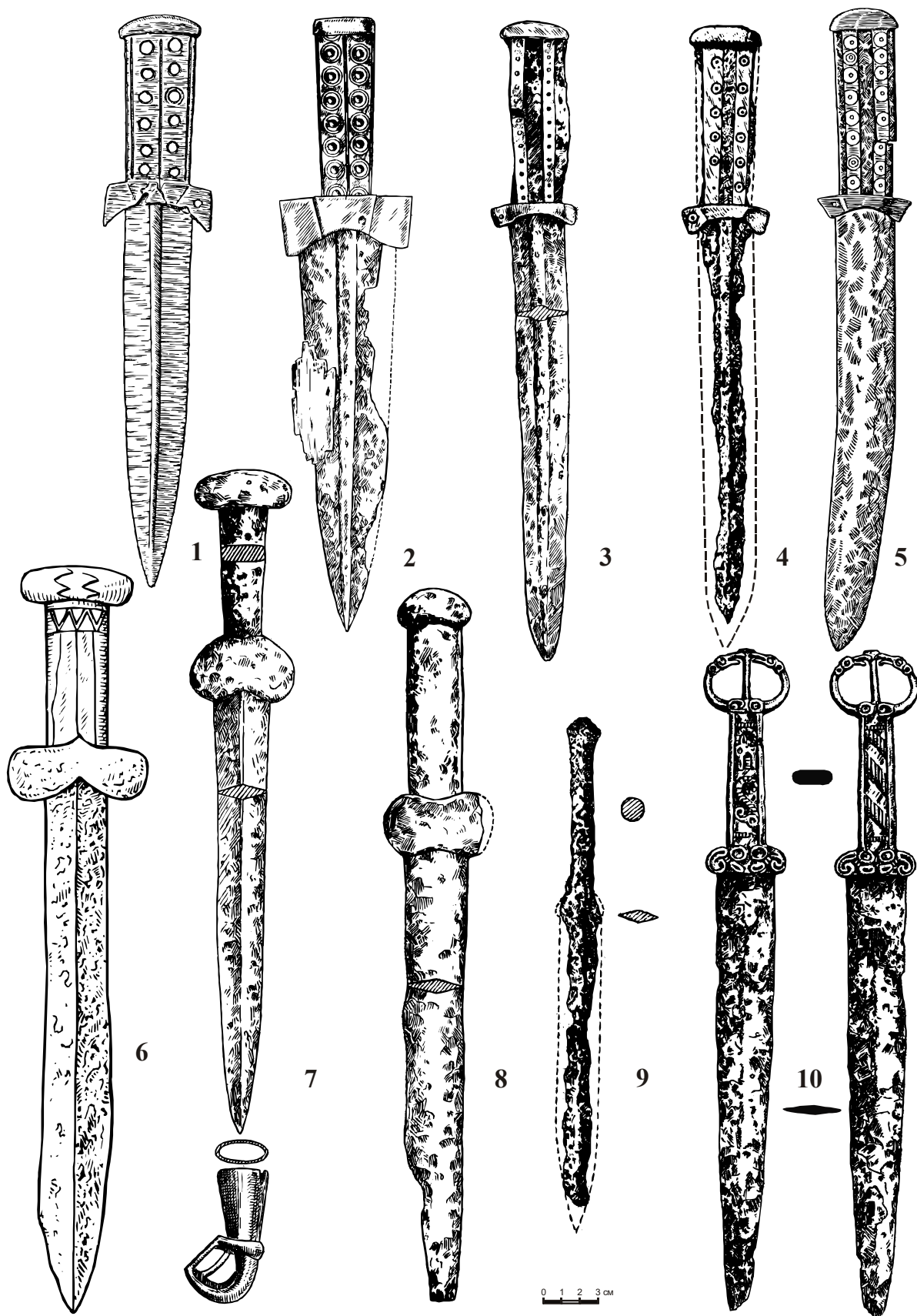

Рис.35. Предметы кавказского импорта постмаклашевской культуры. 1 – погр.14, Акозинский м-к; 2 – погр.363, Старший Ахмыловский; 3,4,7,10 – погр.32, Мурзихинский IV м-к; 5,9 – погр.14, Мурзихинский IV м-к; 6,8 – погр.218, Старший Ахмыловский м-к; 11 – погр.13 Мурзихинский I м-к. 1–8,10,11 – бронза; 9 – бронза, стекло, золото. (По А.Х. Халикову и В.С. Патрушеву, Мурзихинский IV м-к – раскопки А.А. Чижевского).

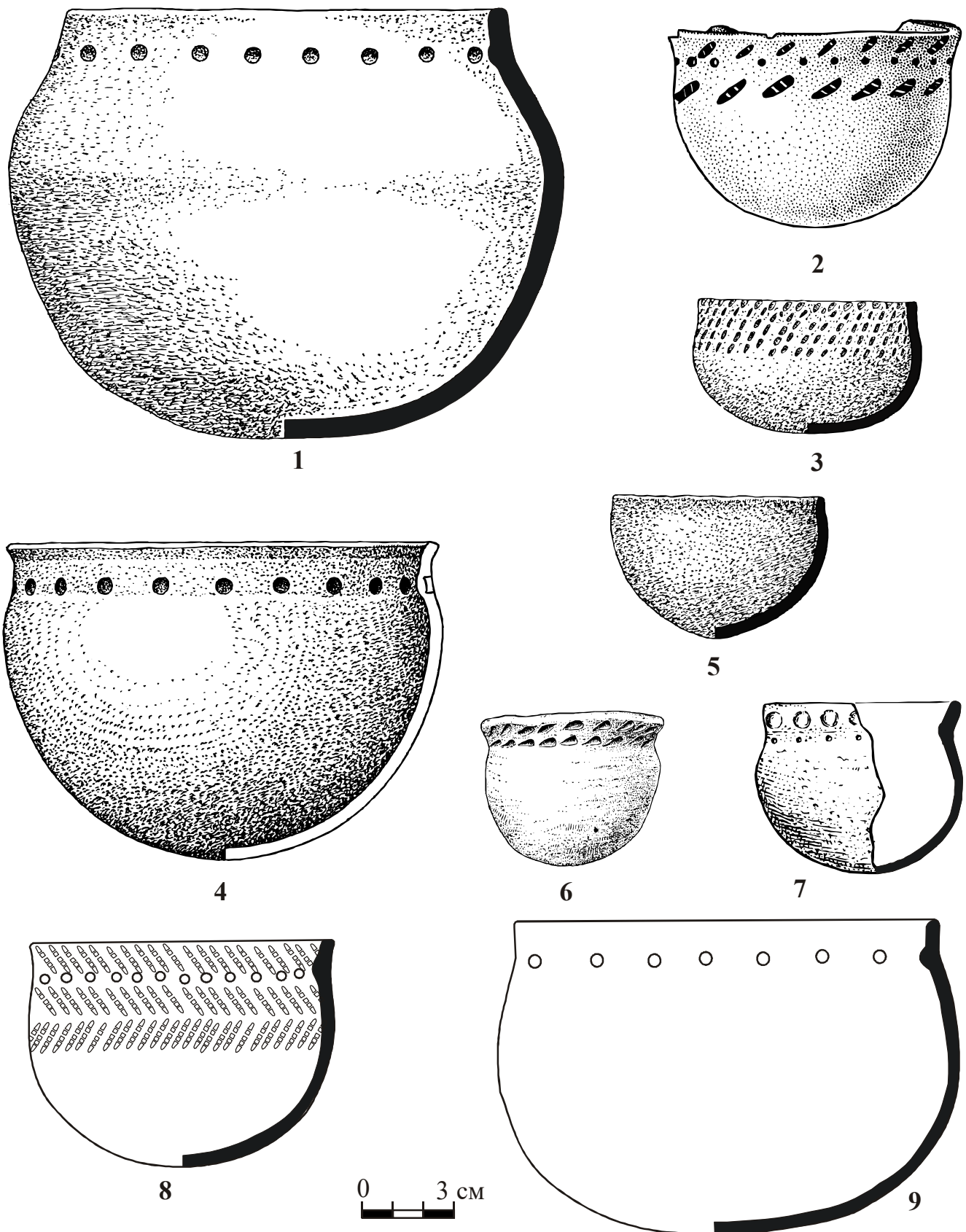

Рис.36. Захоронения в «домах мертвых». 1 – Старший Ахмыловский могильник «дом мертвых» №3, 2 – Мурзихинский I (IV) могильник «дом мертвых» №1, 3 – Залазнинский могильник «дом мертвых» №2, 4 – Першинский могильник «дом мертвых» №1, 5 – Мурзихинский II могильник «дом мертвых» №2, 6 – Старший Ахмыловский могильник «дом мертвых» №1, 7 – Першинский могильник «дом мертвых» №4, 8 – Старший Ахмыловский могильник «дом мертвых» №2 (по А.Х. Халикову, В.С. Патрушеву, С.Н. Коренюку).



Рис.37. Захоронения с каменными оградками – 1,3. «Домик мертвых» – 2. 1 – мог. Пада, 2 – Куреваниха–XX, 3 – мог. Ямбара.

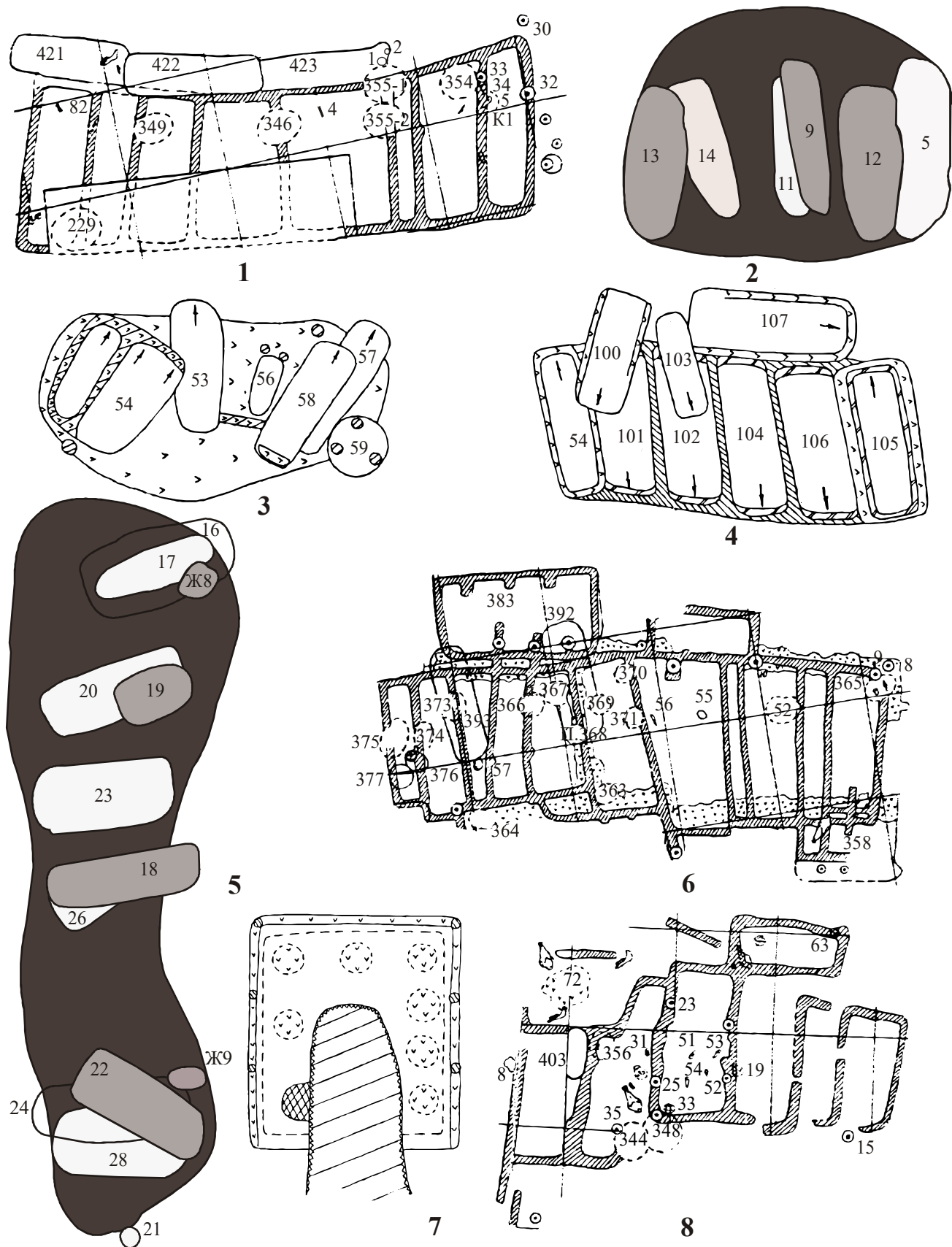

Рис.38. Стелы постмакляшевской культуры. 1 – Ананьинский мог. (по А.В. Збруевой); 2 – Новомордовский I мог., стела №1; 3 – Новомордовский I мог., стела №5; 4 – Новомордовский I мог., стела №4; 5 – Измерский VII мог., стела №2; 6 – Мурзихинский II мог., стела №3; 7 – Мурзихинский II мог., стела №22; 8 – Мурзихинский II мог., стела №18; 9 – Мурзихинский II мог., стела №12.

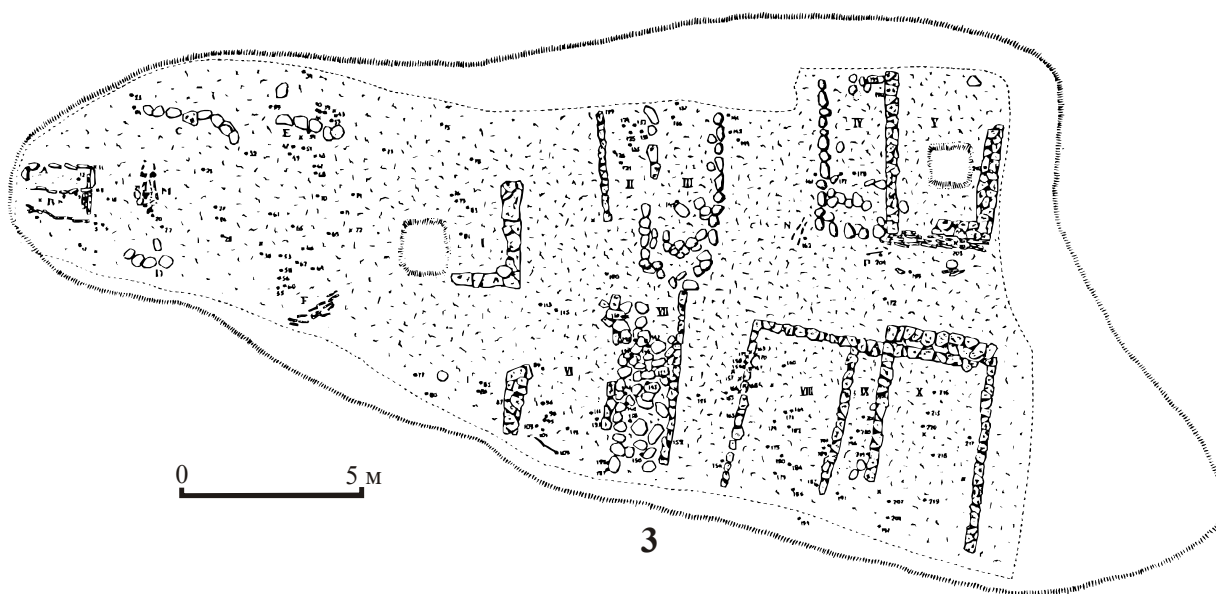
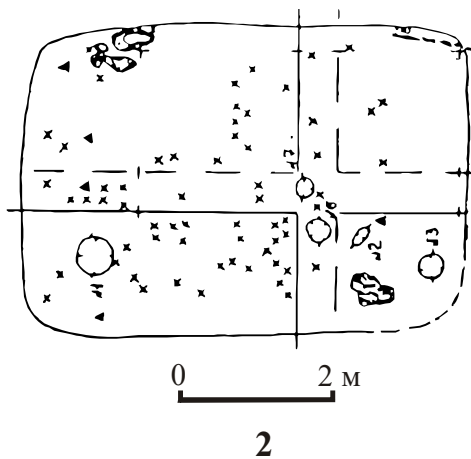
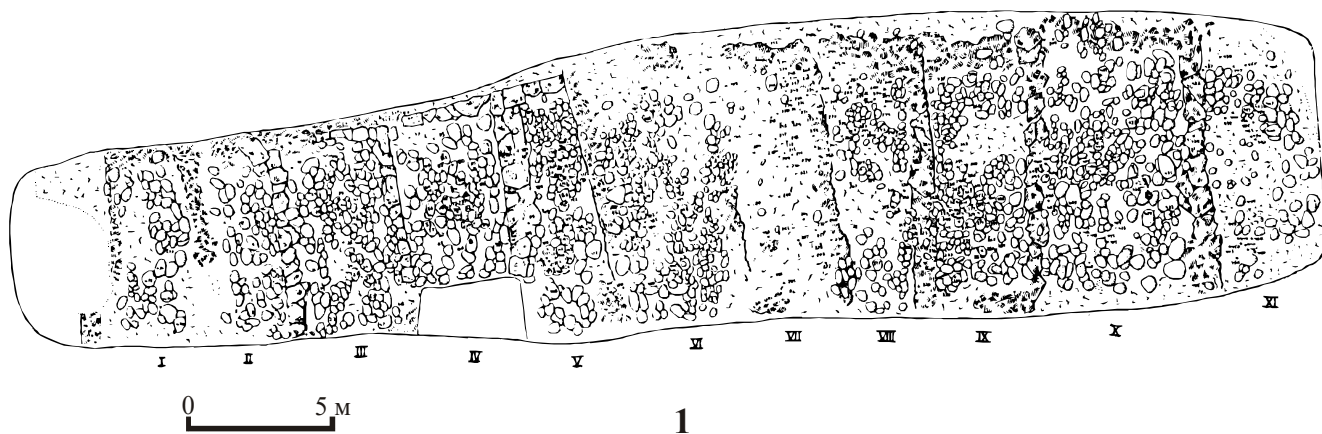

Рис. 39. Планиграфия могильников постмаклашеевской культуры. Измерский VII могильник (по Е.П. Казакову); 2 – Новомордовский I могильник (по А.Х. Халикову, 1975 г.); 3 – Новомордовский I могильник (по А.Х. Халикову, 1977 г.).

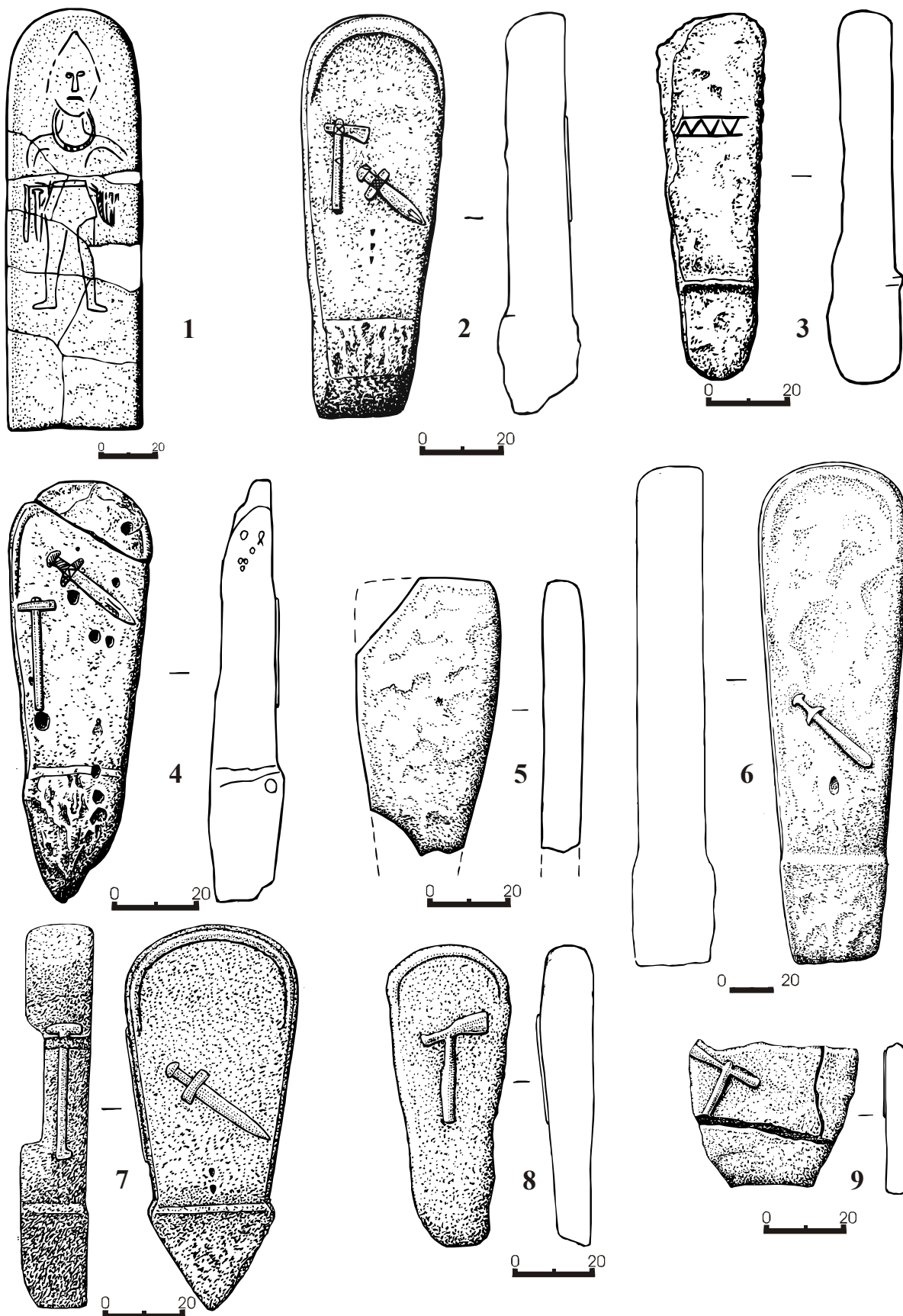

Рис.40. Планиграфия могильников постмаклашеевской культуры. 1 – Мурзихинский I (IV) могильник (раскопки А.А. Чижевского и К.А. Руденко), 2 – II Березовогривский могильник, номерами отмечены погребения постмаклашеевской культуры (по А.Х. Халикову), 3 – Гулькинский могильник (по А.В. Збруевой).

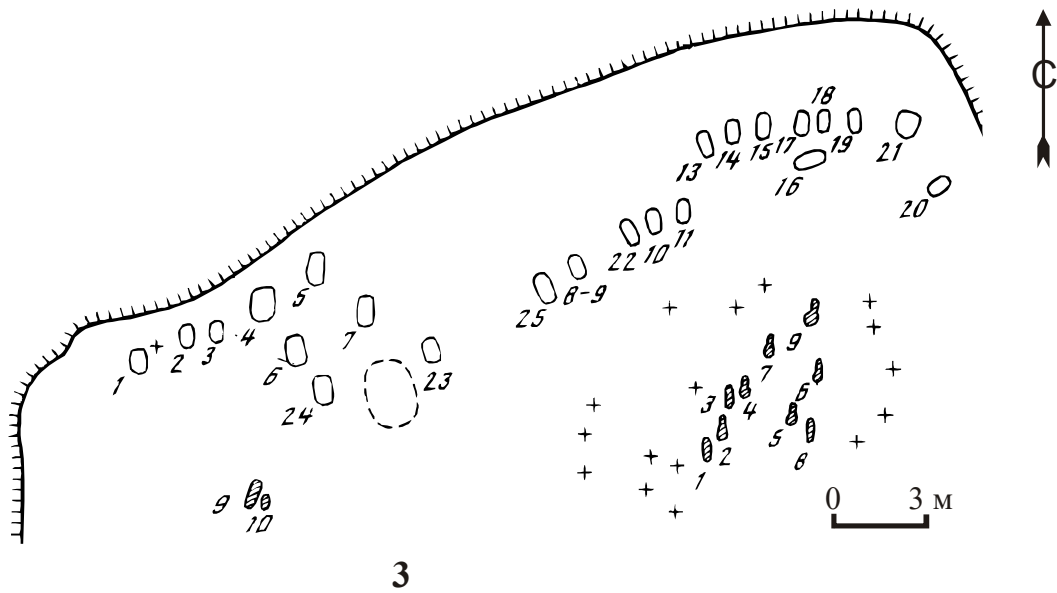
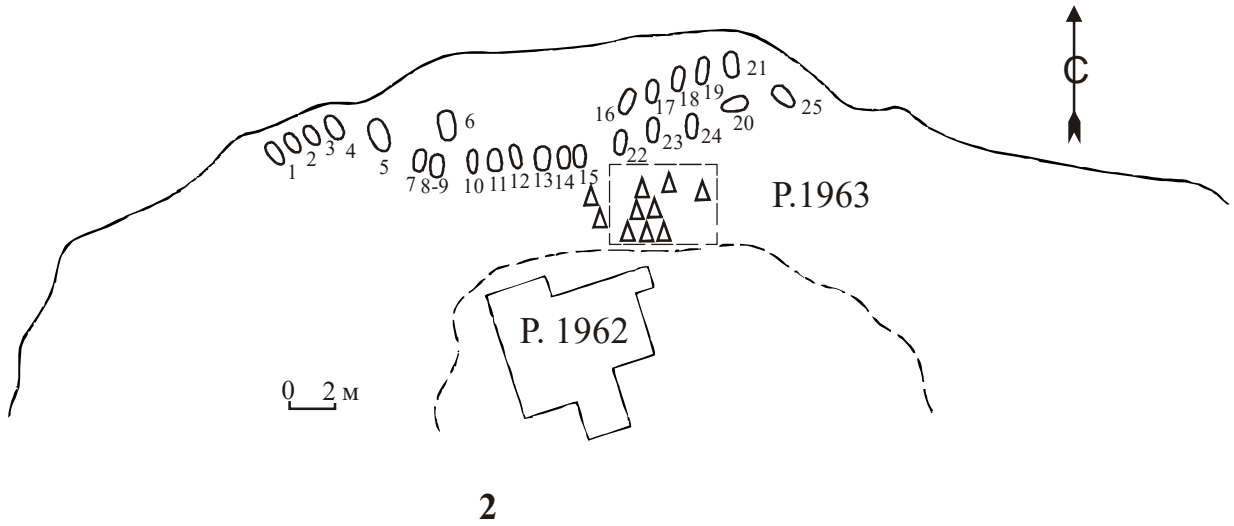
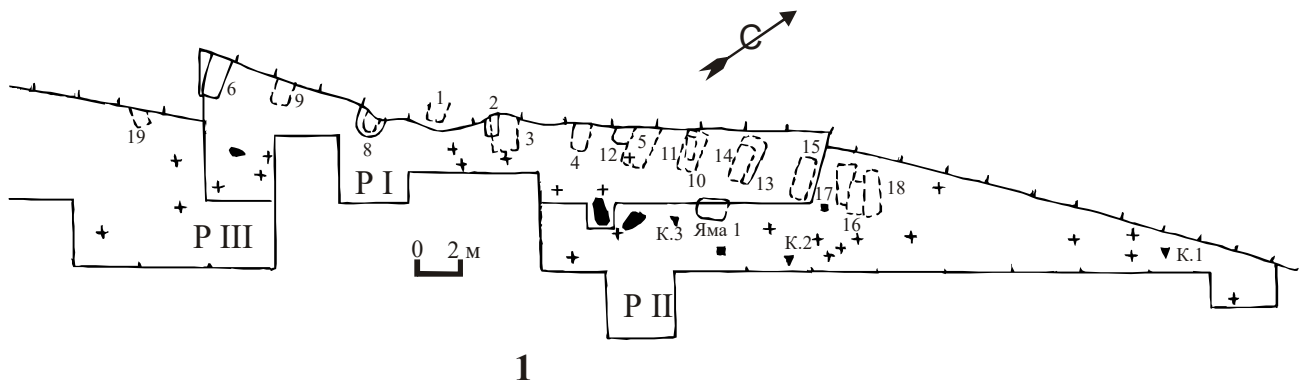

Рис.41. Карта распространения могильников ананьинской культуры шнуровой керамики. 1 – Мурзинский I м-к, 2 – Мурзинский II м-к, 3 – Котловка, 4 – Луговской м-к, 5 – Ананьинский м-к, 6 – Подгорно Байларский м-к, 7 – Мензелинский м-к, 8 – Рысовский м-к, 9 – Релка м-к, 10 – Зуевский м-к, 11 – Каракулинский м-к, 12 – Усть-Очерский м-к, 13 – Оханский м-к, 14 – Першинский м-к, 15 – Залазнинский м-к, 16 – Заозерский м-к, 17 – Скородумский м-к.

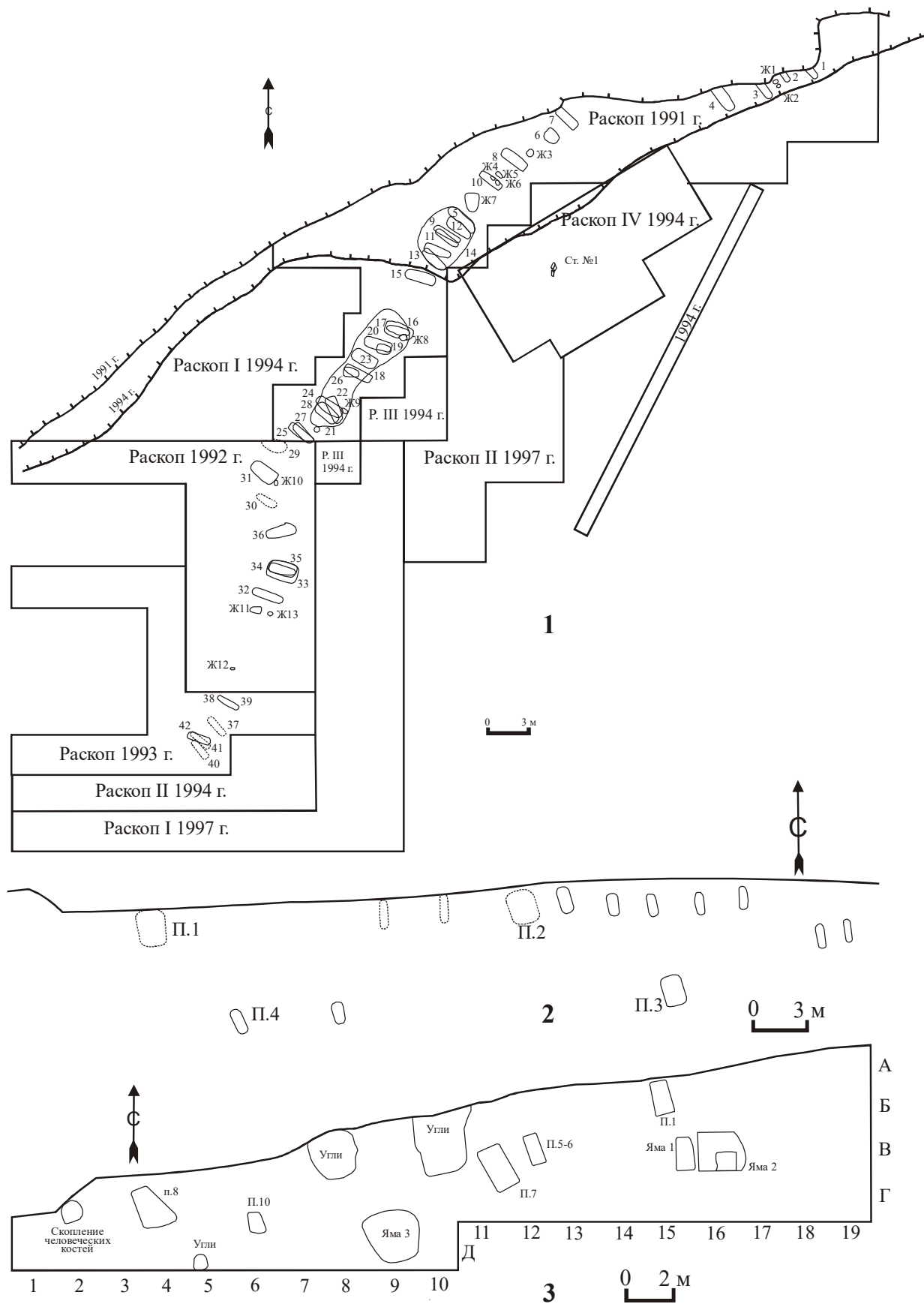

Рис.42. Погребальный инвентарь ананьинской культуры шнуровой керамики.

1 – м-к Релка; 2,4,5,7,12,13,16,17,18,20,26,27 – Першинский м-к; 3,6,10,29,31 – Мурзихинский I (IV) м-к; 8,9,14,15,22–25,28 – Мензелинский м-к; 11,19,21,30,32 – Зуевский м-к. 1,3–5,7,8,10–14,16–29,31 – бронза; 2 – кремнь; 6 – песчаник; 9 – сланец; 15 – железо; 30 – бронза и железо. (По А.В. Збруевой, С.Н. Коренюку и Р.Д. Голдиной, Д.Г. Бугрову). 1 – погр.2; 2 – погр.108; 3 – погр.7; 4 – погр.63–64; 5 – погр.108; 6 – погр.7; 7 – погр.63–64; 8 – п.м.; 9 – п.м.; 10 – погр.7; 11 – погр.94; 12 – погр.63–64; 13 – погр.153; 14 – п.м.; 15 – погр.1; 16 – погр.170; 17 – погр.128; 18 – погр.63–64; 19 – погр.27; 20 – погр.63–64; 21 – погр.29; 22 – погр.1; 23 – п.м.; 24 – п.м.; 25 – погр.1; 26 – погр.63–64; 27 – погр.7; 28 – п.м.; 29 – погр.7; 30 – погр.30; 31 – погр.7, 32 – погр.168.

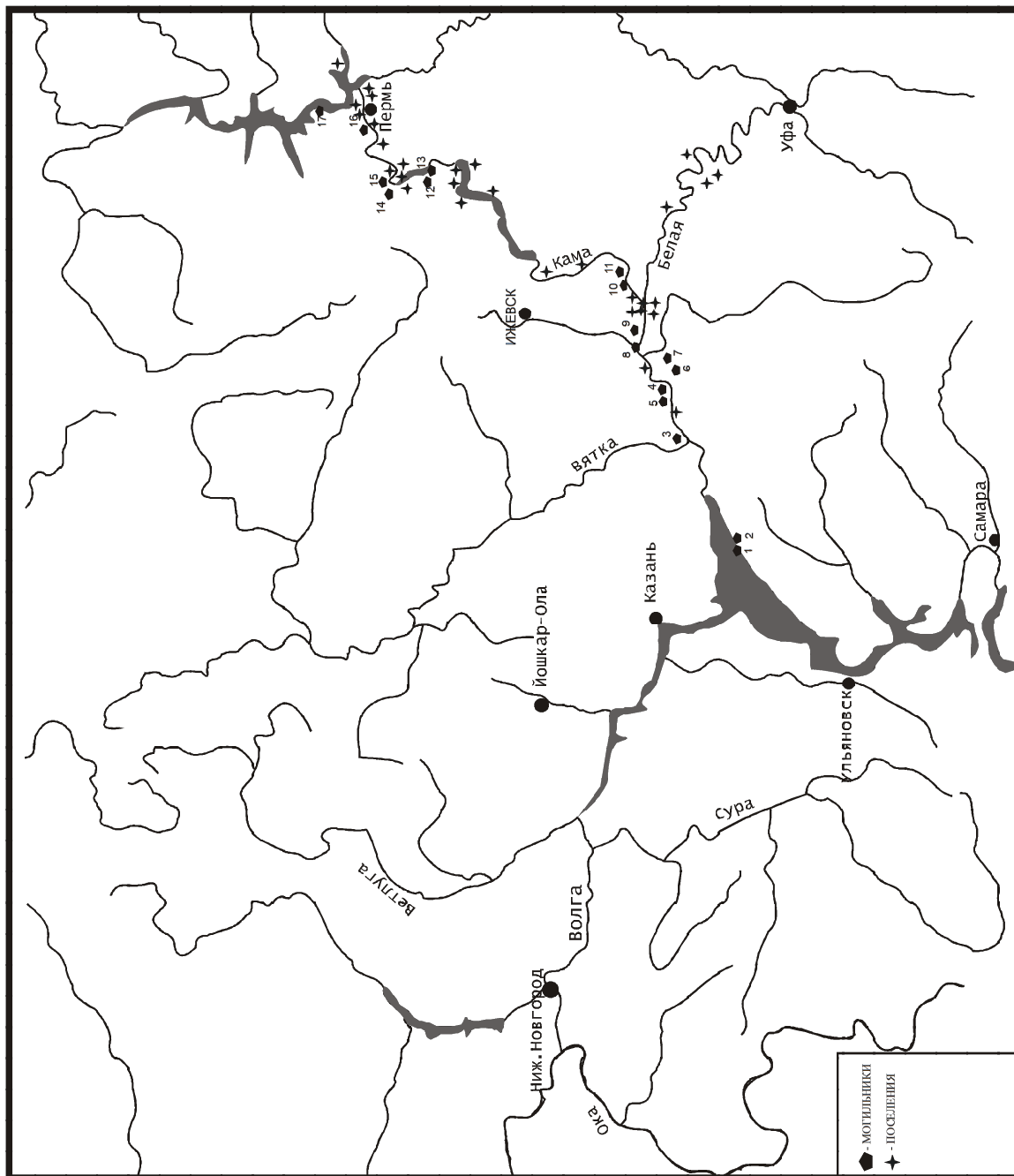

Рис.43. Погребальный инвентарь ананьинской культуры шнуровой керамики.

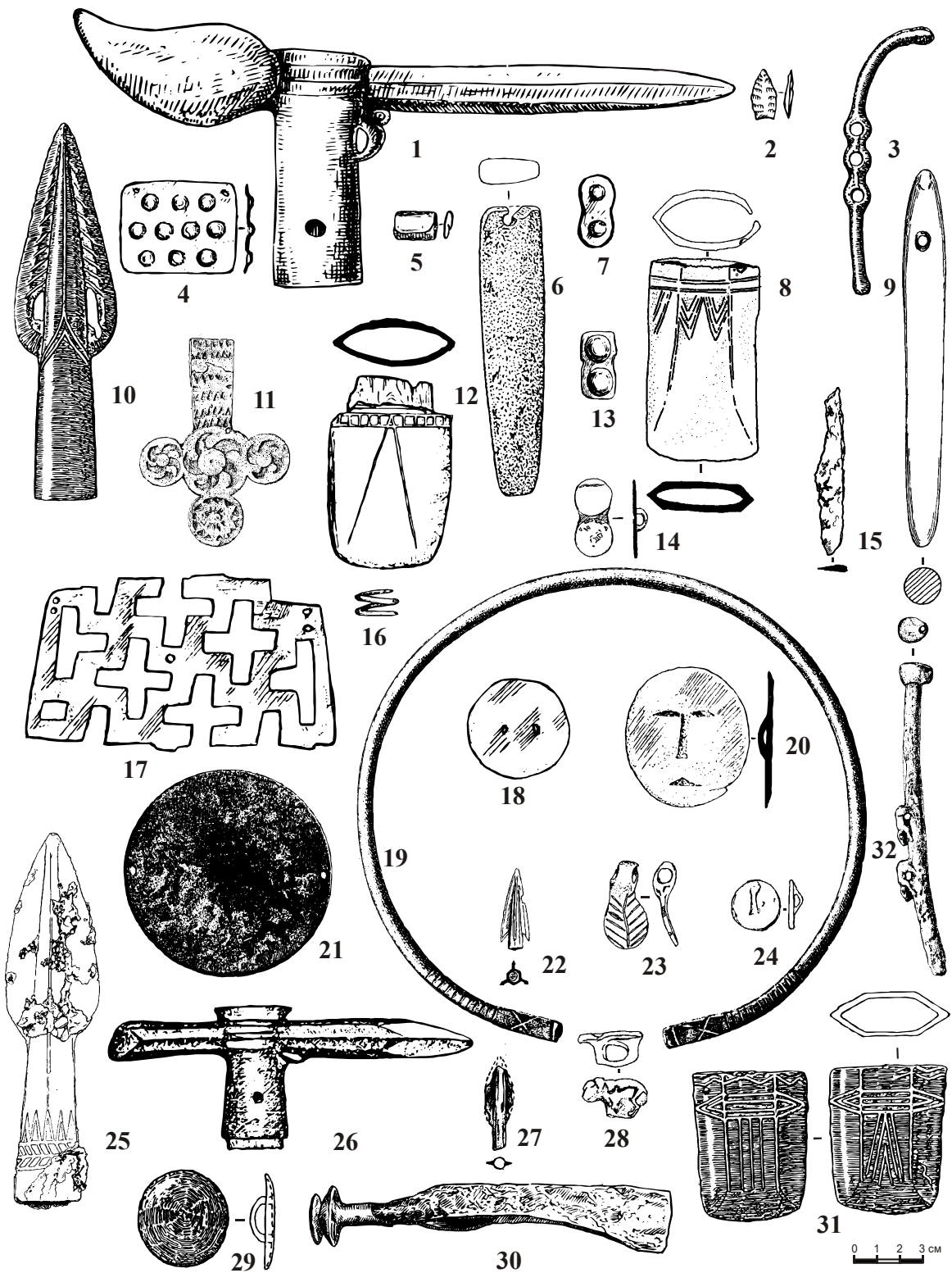
1,4,5,7,10 – Зуевский м-к; 2,8,9 – Ананьинский м-к; 3 – Першинский м-к; 6 –Котловский м-к.
 1,10 – железо и бронза; 2,4,5,7,9 – железо; 3,6,8 – бронза. 1 – погр.143; 2 – погр.13; 3 – погр.7; 4 – покупка А.А. Спицына в 1898 г.; 5 – погр.27; 6 – погр.1; 7 – погр.207; 8 – погр.С; 9 – погр.1; 10 – погр.130. (По Ф.Д. Нефедову, А.М. Тальгрену, А.В. Збруевой, С.Н. Коренюку).

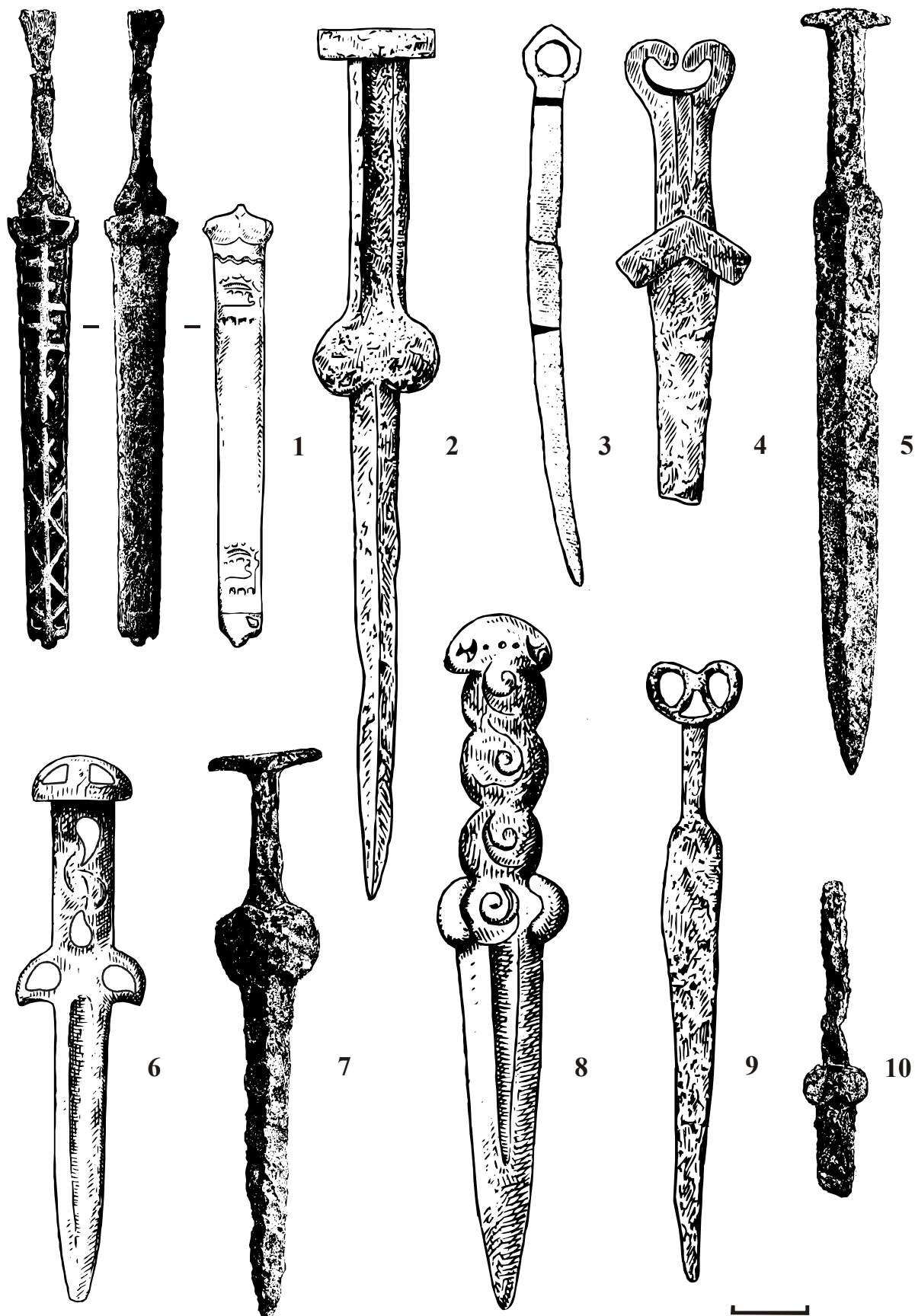

Рис.44. Погребальная керамика ананьинской культуры шнуровой керамики.

1,4,8 – Ананьинский м-к, масштаб разный; 4–6,8 – Першинский м-к; 7 – Мензелинский м-к. 1 – погр.М; 2 – погр.63–64; 3 – погр.108; 4 – сборы Дж. Р. Аспелина; 5 – погр.175; 6 – погр.128; 7 – погр.1; 8 – погр.Е, F, G. (по А.М. Тальгрену, А.В. Збруевой, Д.Г. Бугрову, С.Н. Коренюку и Р.Д. Голдиной).



1

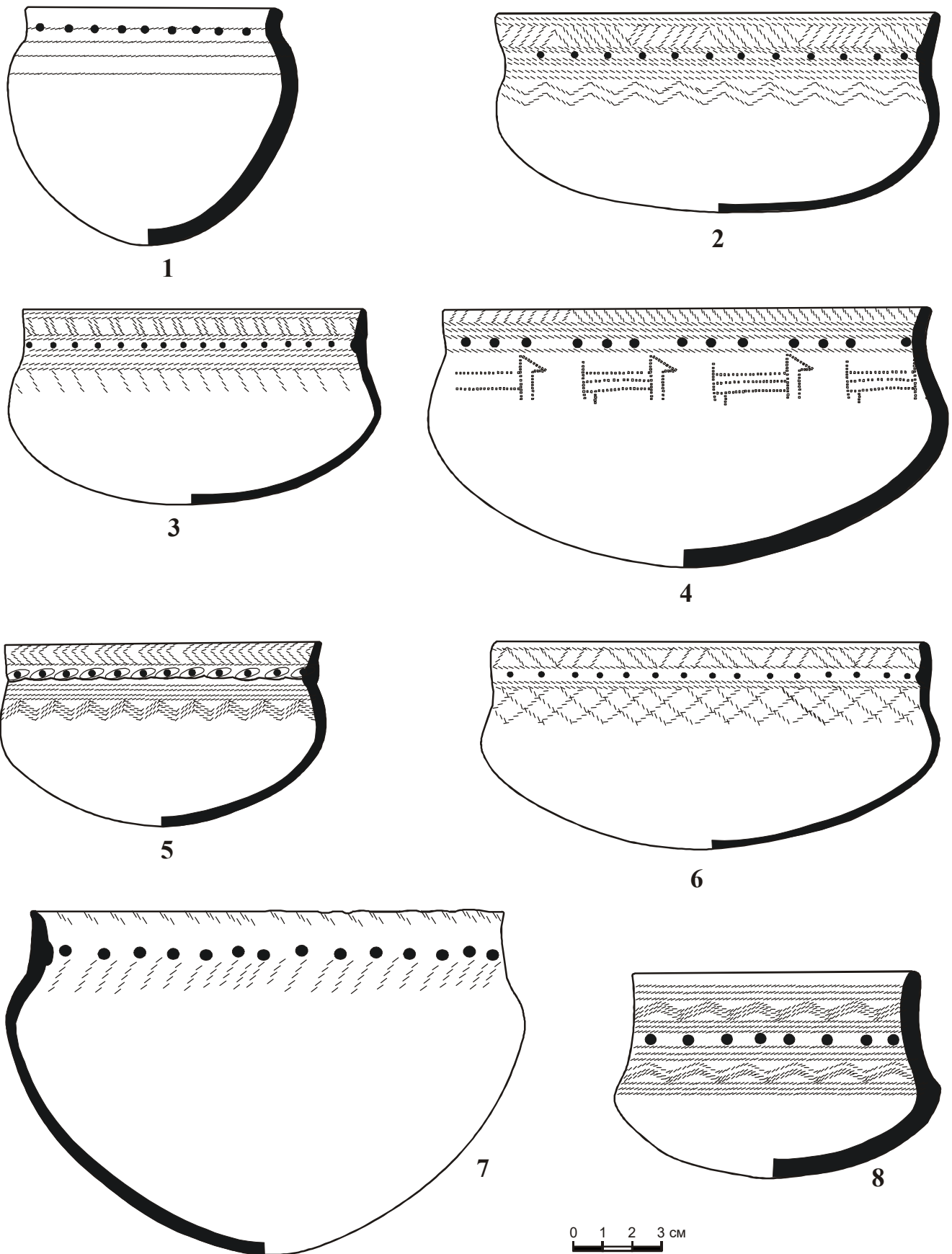
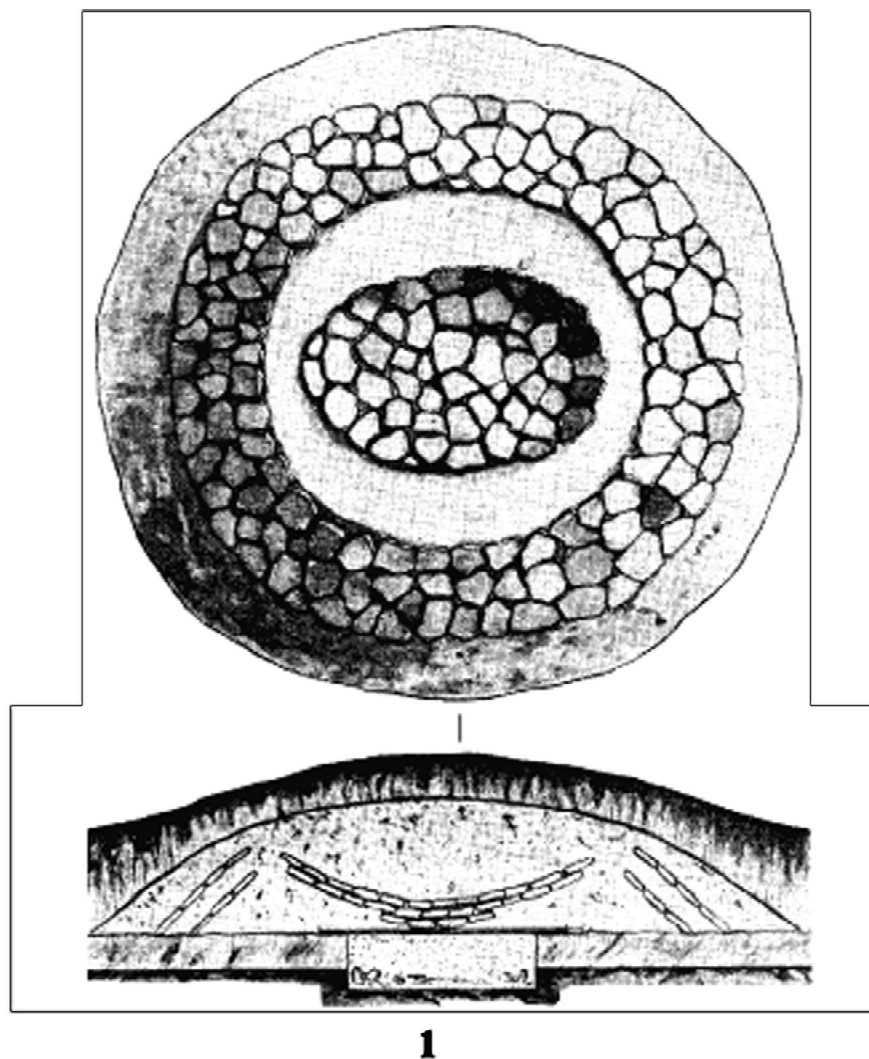
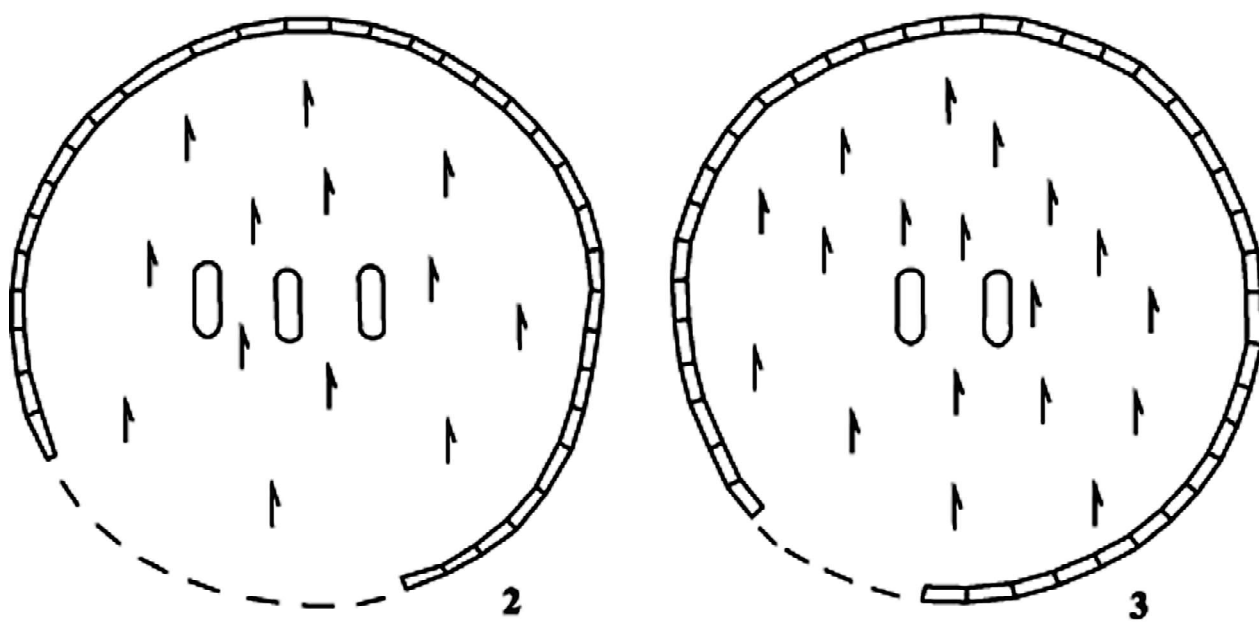

2

3

Рис.45. Погребения с каменными кольцами. Реконструкция. Ананьинский могильник. 1 – погр.Г по А.В. Збруевой; 2 – погр.1,2,3; 3 – 41,42.



Рис.46. Карта распространения могильников культуры с гребенчато-шнуровой керамикой. 1 – Старший Ахмыловский м-к, 2 – Козьмодемьянский м-к, 3 – Аkozинский.



Рис.47. Инвентарь погребений ананьинской культуры гребенчато-шнуровой керамики. 1-16,18,19 – Ст. Ахмыловский м-к, 17 – Козьмодемьянский м-к. 1,4,5,7,9,10-12,17-19 – бронза; 2 – кремль; 6,8,14,16 – железо; 13 – керамика; 15 – камень. 1,19 – погр.360; 2,10,15 – погр.206; 3,9 – погр.780; 4,11,12 – погр.509; 5,18 – погр.94; 7 – погр.188; 8,6,14 – погр.110; 13 – погр.216; 16 – погр.474; 17 – погр.49. (По А.Х. Халикову, В.С. Патрушеву, С.В. Большову).

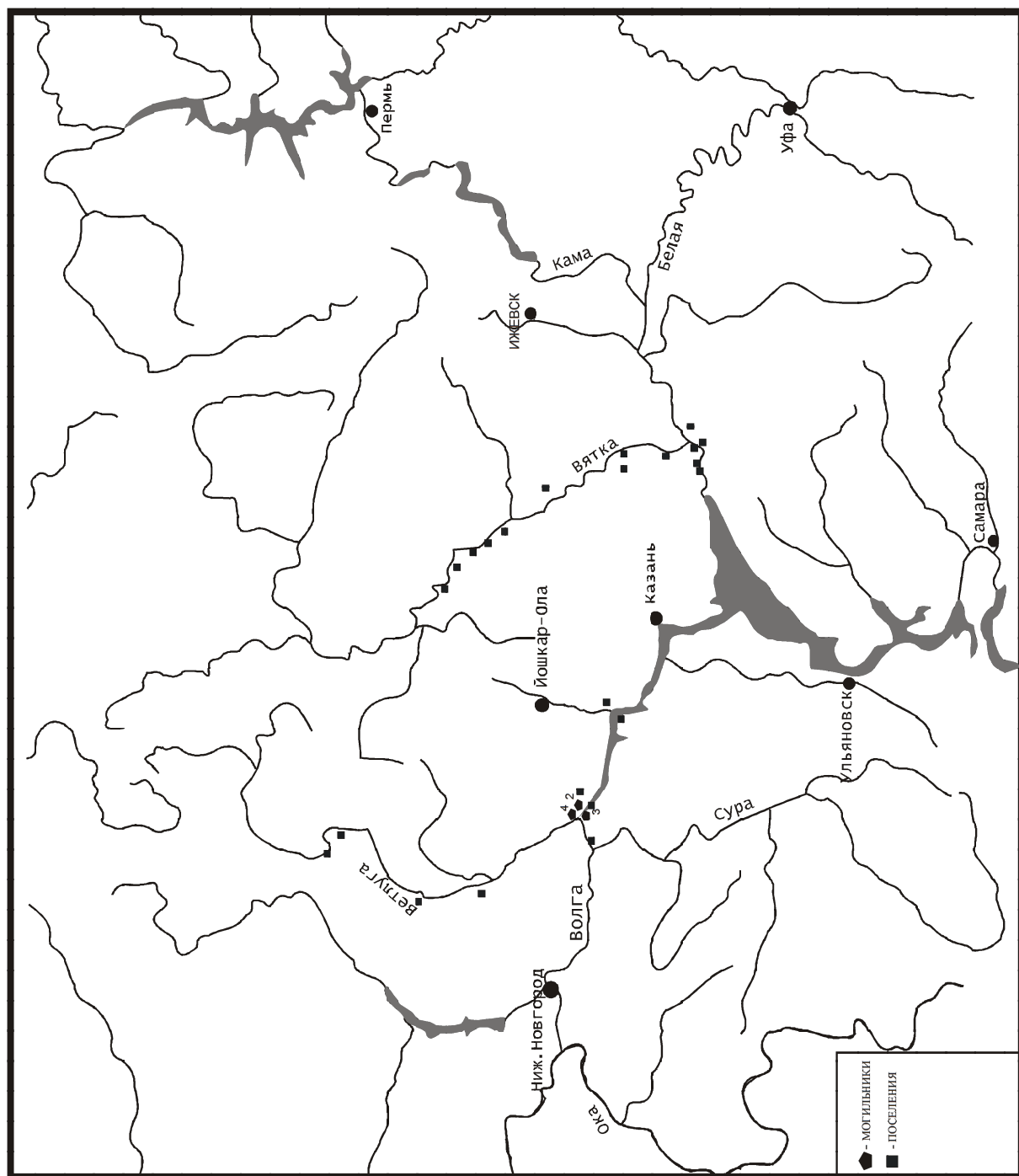

Рис.48. Погребальная керамика ананьинской культуры гребенчато-шнуровой керамики. 1-5,7 – Ст. Ахмыловский м-к, 6 – Козьмодемьянский м-к. 1 – погр.225; 2 – кв.В/5, раскоп 1962 г.; 3 – кв. И/7, раскоп 1966 г.; 4 – погр.188; 5 – погр.122; 6 – погр.47; 7 – погр.429. (По А.Х. Халикову, В.С. Патрушеву, С.В. Большову).

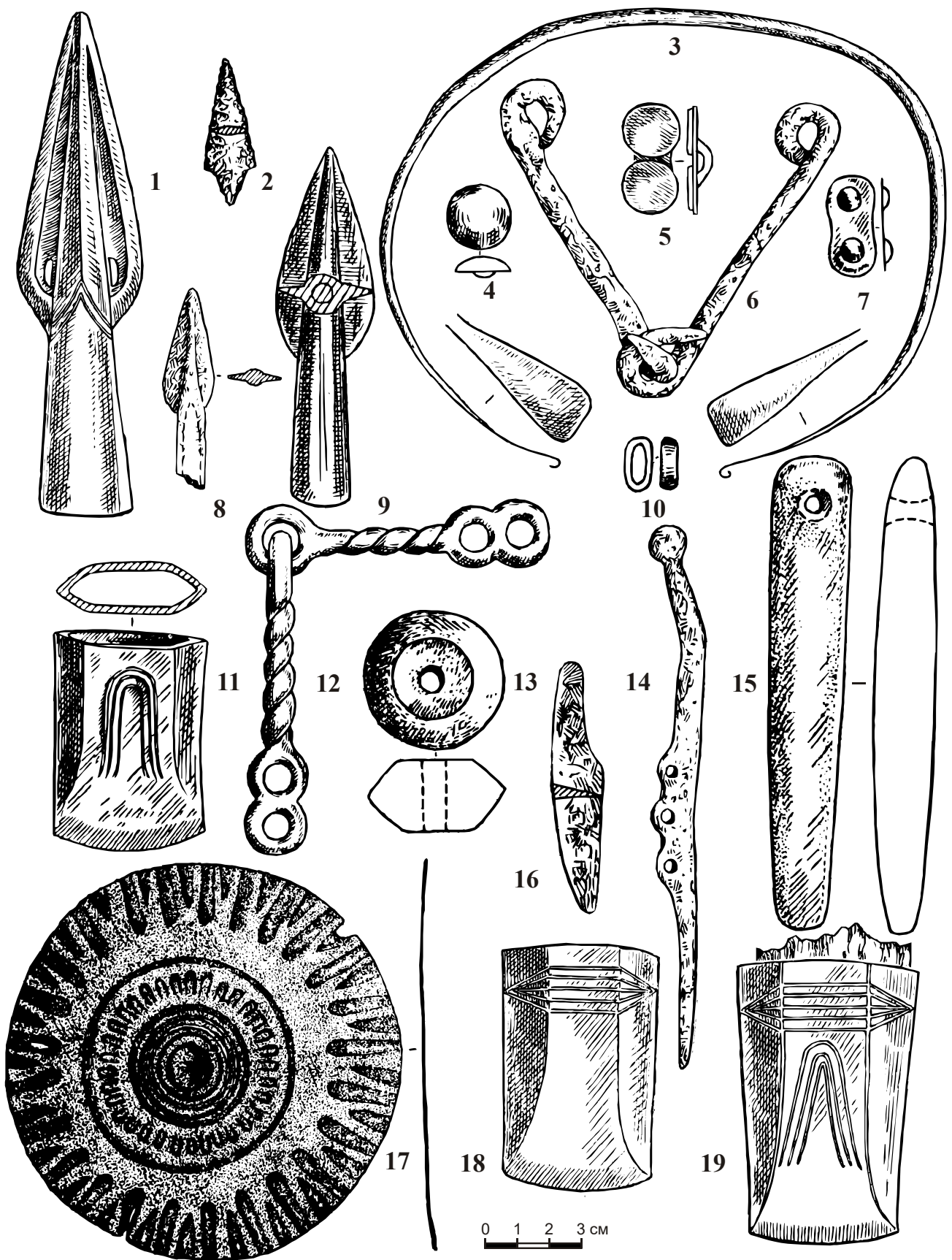

Рис.49. Граф степени типологического сходства маклашеевской культуры и культур ананьинской культурно–исторической области.

СОДЕРЖАНИЕ

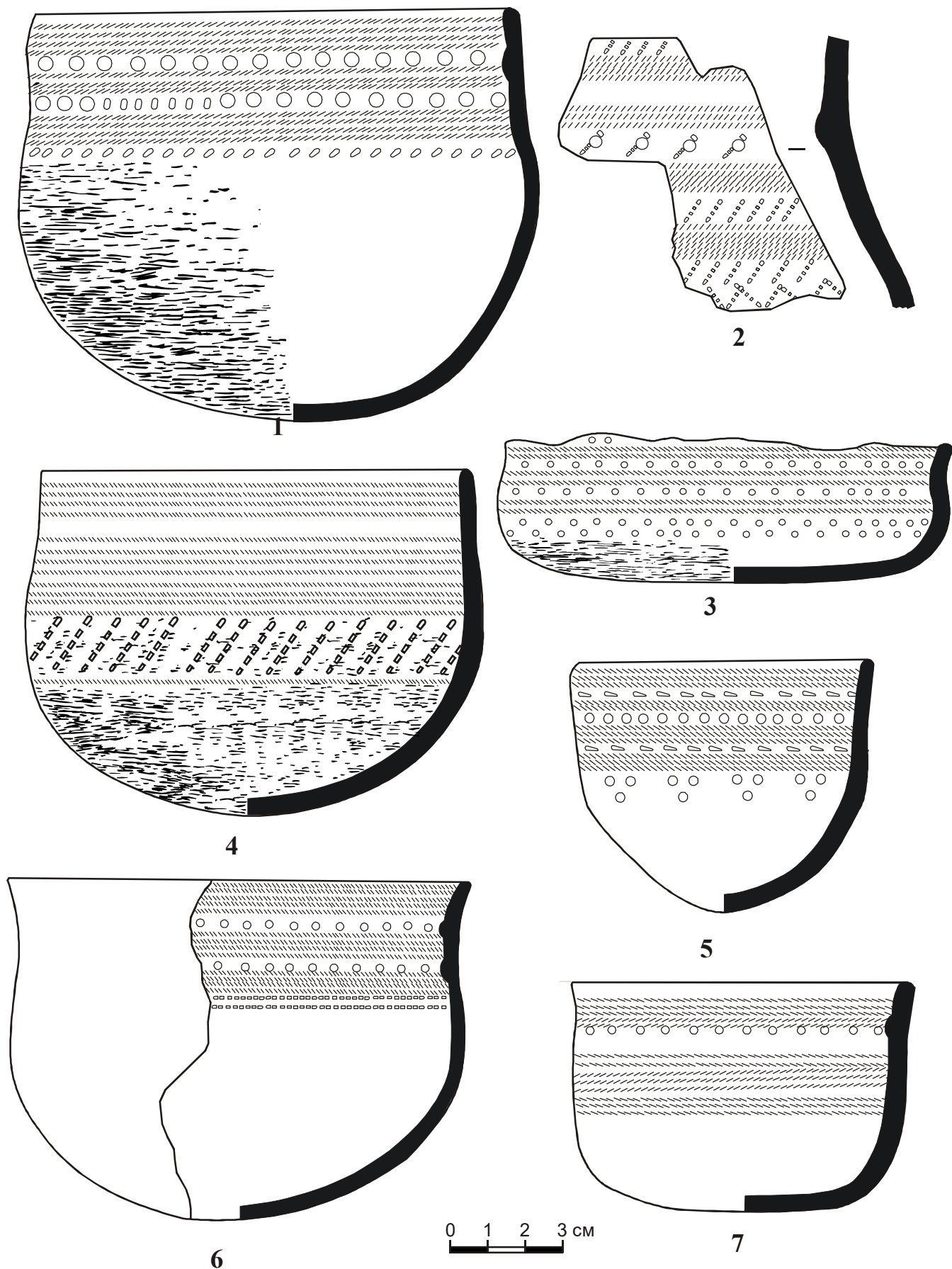
О КНИГЕ А.А. ЧИЖЕВСКОГО	3
ВВЕДЕНИЕ	5
ГЛАВА 1. ИСТОРИЯ ИЗУЧЕНИЯ ПРЕДАНАНЬИНСКОЙ И АНАНЬИНСКОЙ ПОГРЕБАЛЬНОЙ ОБРЯДНОСТИ	7
ГЛАВА 2. ПОГРЕБАЛЬНЫЕ ПАМЯТНИКИ МАКЛАШЕЕВСКОЙ КУЛЬТУРЫ XI – ПЕРВОЙ ПОЛОВИНЫ IX ВВ. ДО Н.Э.	12
ГЛАВА 3. ПОГРЕБАЛЬНЫЕ КОМПЛЕКСЫ НАСЕЛЕНИЯ СРЕДНЕГО ПОВОЛЖЬЯ ВО ВТОРОЙ ПОЛОВИНЕ IX – V ВВ. ДО Н.Э.	24
ГЛАВА 4. ПОГРЕБАЛЬНЫЕ ПАМЯТНИКИ АКОЗИНСКОЙ КУЛЬТУРЫ (КОНЕЦ VIII – VI ВВ. ДО Н.Э.).	33
ГЛАВА 5. ПОГРЕБАЛЬНЫЕ ПАМЯТНИКИ ПОСТМАКЛАШЕЕВСКОЙ КУЛЬТУРЫ (ВТОРАЯ ПОЛ. IX – VI ВВ. ДО Н.Э.)	44
ГЛАВА 6. ПОГРЕБАЛЬНЫЕ ПАМЯТНИКИ АНАНЬИНСКОЙ КЛАССИЧЕСКОЙ КУЛЬТУРЫ ШНУРОВОЙ КЕРАМИКИ (VIII–V ВВ. ДО Н.Э.)	62
ГЛАВА 7. ПОГРЕБАЛЬНЫЕ ПАМЯТНИКИ АНАНЬИНСКОЙ КУЛЬТУРЫ ГРЕБЕНЧАТО-ШНУРОВОЙ КЕРАМИКИ (VII–VI ВВ. ДО Н.Э.)	71
ГЛАВА 8. ГЕНЕЗИС И ЭВОЛЮЦИЯ ПОГРЕБАЛЬНОЙ ОБРЯДНОСТИ АНАНЬИНСКОЙ КУЛЬТУРНО-ИСТОРИЧЕСКОЙ ОБЛАСТИ	78
ЗАКЛЮЧЕНИЕ	90
ЛИТЕРАТУРА	92
СПИСОК СОКРАЩЕНИЙ	103
СПИСОК ТЕРМИНОВ	104
ПРИЛОЖЕНИЕ	105

ЧИЖЕВСКИЙ АНДРЕЙ АЛЕКСЕЕВИЧ

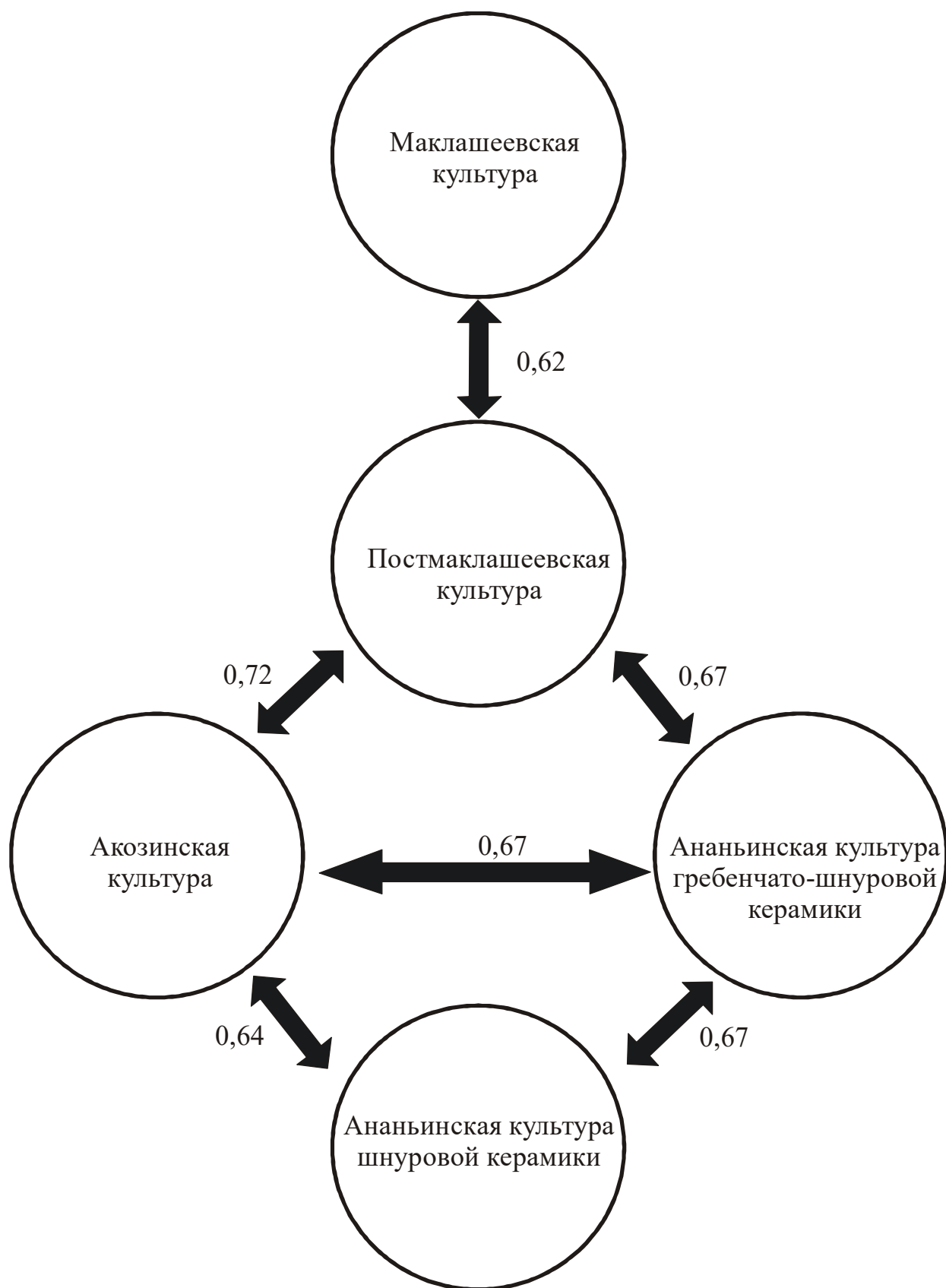
**ПОГРЕБАЛЬНЫЕ ПАМЯТНИКИ НАСЕЛЕНИЯ ВОЛГО-КАМЬЯ
В ФИНАЛЕ БРОНЗОВОГО – РАННЕМ ЖЕЛЕЗНОМ ВЕКАХ**

**(предананьинская и ананьинская
культурно-исторические области)**

Корректурa автора
Компьютерная верстка *А.И. Галиуллиной*

Лицензия № 0209 от 06.10.97

Сдано в набор 20.08.2008. Подписано к печати 24.08.2008.

Формат 60x90 ^{1/8}. Бумага офсетная.

Гарнитура «Таймс». Печать ризографическая.

Усл. печ. л. 21,5. Тираж 300 экз. Заказ К-175.

Министерство образования и науки РТ
Редакционно-издательский центр «Школа».
420111, Казань, Дзержинского, 3. Тел. 292-24-76
Отпечатано на множительном участке центра.

